

PŘÍLOHA SMLOUVY Č. 2 – SPECIFIKACE VOZIDEL

Vozidlo č. 1

Ford Transit BASE podvozek dvojkabina 7-míst L3 350 2,0 EcoBlue 96kW 385Nm 6°manuální převodovka zadní náhon s valníkovou nástavbou a hydraulickou rukou, rozvor 3 750mm,

Standardní výbava:

- Příprava pro rádio (reproduktory vpředu, kabely), bez displeje, nelze s nezávislým topením, parkovací kamerou, varováním před opuštěním jízdního pruhu nebo tempomatem,
- Airbag řidiče,
- Elektronický stabilizační systém ESP vč. ochrany proti převrácení, nouzového brzdového asistenta, asistenta pro rozjezd do svahu, trakční kontroly,
- Nízká střecha,
- Ocelové ráfky 6.5x16, pneumatiky 235/65R16, pro 310 L2 pneumatiky 215/65R16,
- Bez rezervního kola, zvedáku, sady nářadí, se sadou na opravu pneumatik; nelze s dvojmontáží,
- Palubní počítač,
- Elektricky ovládaná okna vpředu, okno řidiče s jednodotkovým otevřením/zavřením,
- Ford Easy Fuel - bezzátkový systém doplňování paliva,
- Palivová nádrž min. 70 l,
- Podélně a výškově nastavitelný volant,
- Interiér Base,
- Stropní konzole vpředu,
- Samostatná baterie,
- Alternátor 150A,
- Tónovaná skla,
- Krátká ramena zrcátek,
- Emisní norma Euro 6 využívající vstřikování AdBlue®; v závislosti na provozu bude nutné doplňovat provozní kapalinu AdBlue® i mimo servisní intervaly,
- Sada sedadel 4 - sedadlo řidiče nastavitelné v 8 směrech, loketní opěrka u sedadla řidiče, dvojsedadlo spolujezdce se sklopným stolkem,
- Dvě dvojsedadla v druhé řadě,
- Denní svícení,
- Centrální zamykání s dálkovým ovládním,
- Automatické zamykání po rozjezdu,
- Jeden sklopný klíč, 1 klíč s pevným dříkem,
- Konfigurovatelné zamykání 1,

Výbava na přání

- Zvláštní nemetalické lakování SVO – RAL 2011
- Sada ICE PACK 2: autorádio AM/FM, vstup USB, Bluetooth, 4 reproduktory vpředu, ovládní rádia na volantu,
- Elektricky ovládaná a vyhřívaná vnější zrcátka
- Tažné zařízení včetně systému stabilizace přívěsu TCS
- Airbag spolujezdce, vypínatelný
- Přední náprava HEAVY DUTY, standardně pro 470 a 350HD i AWD, za příplatek pro 350 se zadním pohonem
- Lapače nečistot vpředu
- Rezervní ocelové kolo
- Přední a zadní gumové koberce
- Povinná výbava
- Hydraulická ruka s valníkem a homologovaným výstražným signalizačním zařízením oranžové barvy – specifikace níže
- Doprava + PHM + zaškolení obsluhy vozidla

Valníková ocelová nástavba s hydraulickou rukou na dodaný podvozek FORD Transit L3 dvojkabina, C.H.3500kg

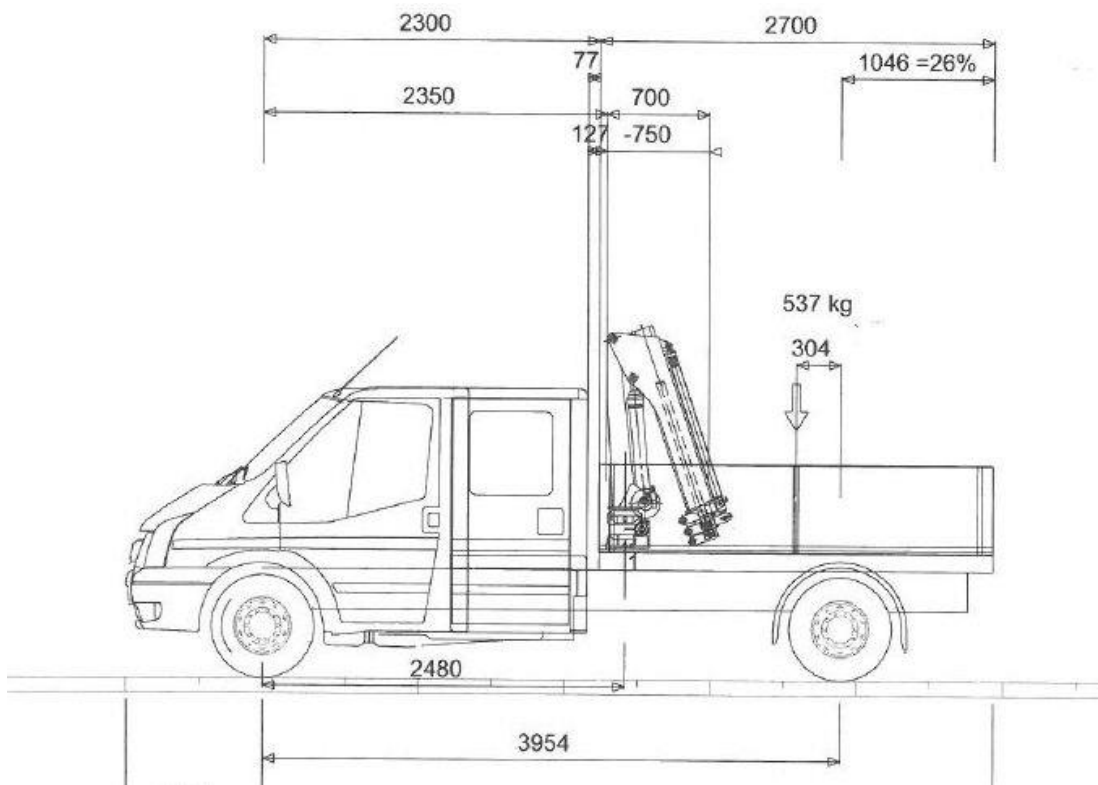

Technická specifikace valníkové nástavby :

Rozměry nástavby:

Délka 2 700 mm, ložná délka 2 630 mm
šířka 2 200 mm, ložná šířka 2 130 mm

Ocelový roznášecí rošt s povrchovou úpravou žárovým zinkováním, podlaha voděvzdorná protiskluzová překližka 18 mm silná.

V přední části úprava pro zastavení hydraulického nakládacího jeřábu.

Bočnice hliníkové 400 mm vysoké 1x na každé straně, přední a zadní čelo 400 mm, povrchová úprava ELOX.

Plastové blatníky a značení dle vyhlášky MD ČR se zadními lapači nečistot.

Montáž HR za kabinu vozidla do ložné plochy.

Valníková nástavba

Oranžová majáková rampa, LED provedení (šířka 1490 mm, 2x rohový modul, oranžové LED sv.)

Kompletu HNJ HA22 E2 s manuálním ovládáním

Váha cca 460 kg + HNJ 330 kg.

Autojeřáb HYVA HA22 E2 výhradně v provedení CE bezpečnostních norem EU (EN 12999)

Technické parametry:

- teleskopický jeřáb třídy 2,0 tm
- šestihranné hydraulické výsuvy
- skupina B3
- zóna otáčení 335°
- rychlost otáčení 10s/180°
- max. pracovní sklon 3°
- pracovní tlak 160 bar
- odpovídá normě CE
- jeřábový hák 3 t
- standardní barva RAL 1023 žlutá
- vyrobeno v souladu s normami EN12999

HA22 E1				
Kg		1610	930	630
m.		1,23	2,15	3,16

HA22 E2				
Kg		1505	880	620
m.		1,31	2,23	3,16

Výbava v ceně:

- optická a zvuková kontrola složení podpěr jeřábu do transportní polohy
- manuálně výsuvné neotočné nohy: max. šířka 2,92 m
- ovládací prvky na obou stranách jeřábu
- otočný hák
- mechanický omezovač otáčení jeřábu
- sada pro montáž jeřábu na pomocný rám
- nezávislé teleskopické válce

Elektrická verze (vč. elektropohonu a nádrže)



PŘÍLOHA SMLOUVY Č. 2 – SPECIFIKACE VOZIDEL

Výňatek z prodejního katalogu:

Hmotnosti a zatížení - bez valníků

	Max. nosnost (bez řidiče) (kg)	Max. nosnost (s řidičem) (kg)	Max. přípustná hmotnost vozidla (kg)	Min. pohotovostní hmotnost (bez řidiče) (kg)	Pohotovostní hmotnost (s řidičem) (kg)	Max. zatížení přední nápravy (kg)	Max. zatížení zadní nápravy (kg)	Max. hmotnosti přívěsu (kg) ^(a)	
								Brzděného	Nebrzděného
Podvozek s jednokabinou (3místný) bez valníků									
Přední pohon									
310 L2	1433-1449	1358-1374	3140	1699	1774	1650	1725	2800	750
350 L2	1764-1782	1689-1707	3500	1727	1802	1750	2150	2800	750
350 L3	1745-1763	1670-1688	3500	1746	1821	1750	2250	2800	750
350 L4	1728-1746	1653-1671	3500	1763	1838	1750	2250	2800	750
Zadní pohon									
310 L1	1323-1341	1248-1266	3140	1808	1883	1550	1725	2800	750
350 L2*	1523-1682	1448-1607	3500	1827-1967	1902-2042	1750/1850	2150/2450	2800	750
305HD L2	***	***	***	***	***	***	***	***	***
350 L3*	1499-1660	1424-1585	3500	1849-1991	1924-2066	1750/1850	2250/2450	2800	750
350HD L3	1499-1519	1424-1444	3500	1991	2066	1850	2450	3500	750
350 L4*	1482-1643	1407-1568	3500	1866-2008	1941-2083	1750/1850	2250/2450	2800	750
350HD L4	1482-1502	1407-1427	3500	2008	2083	1850	2450	3500	750
350 L5*	1436-1598	1361-1523	3500	1912-2054	1987-2129	1850/1850	2250/2450	2800	750
470 L2	2701-2721	2626-2646	4700	1989	2064	1850	3300	3500	750
470 L3	2679-2699	2604-2624	4700	2011	2086	1850	3300	3500	750
470 L4	2662-2682	2587-2607	4700	2028	2103	1850	3300	3500	750
470 L5	2616-2636	2541-2561	4700	2074	2149	1850	3300	3500	750
Pohon všech kol									
350 L2	1580-1600	1505-1525	3500	1910	1985	1850	2150	2800	750
350 L3	1558-1578	1483-1503	3500	1932	2007	1850	2250	2800	750
350 L4	1541-1561	1466-1486	3500	1949	2024	1850	2250	2800	750
350 L5	1495-1515	1420-1440	3500	1995	2070	1850	2250	2750	750
Podvozek s dvojkabinou (7místný) bez valníků									
Přední pohon									
310 L2	1230-1248	1155-1173	3140	1861	1936	1650	1725	2800	750
350 L2	1602-1620	1527-1545	3500	1889	1964	1750	2150	2800	750
350 L3	1582-1602	1507-1527	3500	1908	1983	1750	2250	2800	750
Zadní pohon									
350 L2*	1357-1520	1282-1445	3500	1990-2132	2065-2207	1750/1850	2150/2450	2800	750
350 L3*	1334-1497	1259-1422	3500	2013-2155	1259-1422	1750/1850	2250/2450	2800	750
350 L4*	1317-1480	1242-1405	3500	2030-2172	1242-1405	1750/1850	2250	2800	750
350HD L4	***	***	***	***	***	***	***	***	***
350 L5*	1261-1424	1186-1349	3500	2086-2228	1186-1349	1850	2250/2450	2800	750
470 L2	2538-2560	2463-2485	4700	2151	2226	1850	3300	3500	750
470 L3	2516-2538	2441-2463	4700	2173	2248	1850	3300	3500	750
470 L4	2499-2521	2424-2446	4700	2190	2265	1850	3300	3500	750
470 L5	2443-2465	2368-2390	4700	2246	2321	1850	3300	3500	750
Pohon všech kol									
350 L2	1417-1437	1342-1362	3500	2073	2148	1850	2150	2800	750
350 L3	1394-1414	1319-1339	3500	2096	2171	1850	2250	2800	750
350 L4	1376-1398	1301-1323	3500	2113	2188	1850	2250	2800	750
350 L5	1320-1342	1245-1267	3500	2169	2244	1850	2250	2800	750

Vozičko č. 5

Vozičko č. 1

L2 = Střední rozvor, L3 = Dlouhý rozvor, L4 = Dlouhý rozvor, delší převis vzadu, L5 = Extra-dlouhý rozvor, prodloužený převis vzadu. Pohotovostní hmotnost je ovlivněna mnoha faktory, jako např. typem karoserie, motory a výbavou na přání. Uvedena je hmotnost vozu Base se standardní výbavou, včetně provozních kapalin, z 90 % plně nádrže, ale bez hmotnosti řidiče (75 kg), cestujících a nákladu. Nosnost je rozdílem mezi přípustnou hmotností vozidla a pohotovostní hmotností. (a) Maximální hmotnost brzděného přívěsu je závislá na vybraném výkonu motoru a na zvolené výbavě na přání. Pro více informací kontaktujte prosím autorizovaného partnera Ford. *Vozy s dvojmontáží (výbava na přání) mají vyšší pohotovostní hmotnost a nižší nosnost v porovnání s vozy s jednomontáží (standardně). ***Bude upřesněno později.

PŘÍLOHA SMLOUVY Č. 2 – SPECIFIKACE VOZIDEL

Vozidlo č. 2

Ford Transit Van TREND 3-místný L4 350HD 2,0 EcoBlue 125kW 405Nm 6° manuální převodovka zadní náhon, rozvor 3 750mm, objem nákladového prostoru 15,1m³, délka x výška nákladového prostoru 4 217mm x 2 025mm

Standardní výbava:

- Sada ICE PACK 8 - autorádio AM/FM, přehrávač CD, ovládání na volantu, USB, Bluetooth, systém Ford SYNC 1.1 s nouzovým asistentem a funkcí Applink, 4" displej, 4 reproduktory vpředu; standardně pro 470 a 350HD,
- Airbag řidiče,
- Elektronický stabilizační systém ESP vč. ochrany proti převrácení, nouzového brzdového asistenta, asistenta pro rozjezd do svahu, trakční kontroly,
- Vysoká střeška; standardně pro L4,
- Boční posuvné dveře vpravo,
- Zadní závěsné dveře s otevíráním do 236° s magnetickými přidržovači, ne pro L2, za příplatek pro L3, standardně pro L4,
- Šedá maska chladiče,
- Lapače nečistot vzadu,
- Schůdek v zadním nárazníku,
- Vnitřní kryty podběhů vpředu,
- Přední kola 235/65 R16 C + dvojmontáž na zadní nápravě včetně zesílené přední nápravy Heavy duty, ocelové ráfky 6Jx16, pneumatiky 195/75R16C, standardně pro 470 a 350HD
- Rezervní ocelové kolo,
- Přední náprava HEAVY DUTY, standardně pro 470 a 350HD i pro AWD, za příplatek pro 350 se zadním pohonem,
- Palubní počítač,
- Elektricky ovládaná okna vpředu, okno řidiče s jednodotykovým otevřením/zavřením,
- Ford Easy Fuel - bezzátkový systém doplňování paliva,
- Palivová nádrž min. 70 l,
- Podélně a výškově nastavitelný volant,
- Interiér Trend,
- Stropní konzole vpředu,
- Madlo na B sloupku vpravo,
- Parkovací senzory vpředu a vzadu a mlhové světlomety,
- Tempomat včetně nastavitelného omezovače a koženého volantu,
- Samostatná baterie,
- Alternátor 150A,
- Ocelová přepážka, neprosklená,
- Obložení stěn nákladového prostoru do poloviny výšky,
- Odolná podlahová krytina v nákladovém prostoru,
- Osvětlení nákladového prostoru,
- Upínací oka pro náklad, 10 ks pro L2/L3 a 12 ks pro L4,
- Tónovaná skla,
- Elektricky ovládaná a vyhřívána vnější zrcátka,
- Emisní norma Euro 6 využívající vstřikování AdBlue®; v závislosti na provozu bude nutné doplňovat provozní kapalinu AdBlue® i mimo servisní intervaly,
- Omezovač rychlosti na 90 km/h; jen pro 470,
- Sada sedadel 13 - sedadlo řidiče nastavitelné v 8 směrech, loketní a bederní opěrka u sedadla řidiče, dvojsedadlo spolujezdce se sklopným stolkem,
- Denní svícení,
- Odbočovací světla statická,
- Mlhové světlomety vpředu,
- Manuální klimatizace vpředu,
- Centrální zamykání s dálkovým ovládním,
- Automatické zamykání po rozjezdu,
- Dva sklopné klíče,
- Konfigurovatelné zamykání 1,

Výbava na přání:

- Obložení stěn nákladového prostoru v plné výšce
- Airbag spolujezdce, vypínatelný
- Lapače nečistot vpředu
- Rezervní ocelové kolo
- Tažné zařízení včetně systému stabilizace přívěsu TCS
- Sada pro lepší viditelnost: elektricky ovládaná a vyhřívána vnější zrcátka, vyhřívané čelní sklo a kontrola hladiny kapaliny ostřikovače
- Ocelová přepážka, prosklená
- Snížení celkové hmotnosti z 4,7 t na 3,5 t (verze 350HD); verze 350HD nemá ve srovnání s 470 standardně tyto prvky výbavy: omezovač rychlosti na 90 km/h, tachograf ani zdvojenou baterii. Vzadu 2listé pérování místo 3listého
- Zvláštní nemetalické lakování SVO – RAL 2011
- Gumový koberec pro 1. řadu
- Povinná výbava
- Výstražné signalizační zařízení homologované – v přední části rampa v šíři vozidla, vzadu 2x LED samostatný maják
- Doprava + PHM + zaškolení obsluhy vozidla

PŘÍLOHA SMLOUVY Č. 2 – SPECIFIKACE VOZIDEL

Výňatek z prodejního katalogu:

Hmotnosti, zatížení a jízdní vlastnosti

	Max. nosnost (včetně řidiče) (kg)	Max. nosnost (bez řidiče) (kg)	Připustná hmotnost vozidla (kg)	Pohotovostní hmotnost (včetně řidiče) (kg)	Pohotovostní hmotnost (bez řidiče) (kg)	Max. zatížení přední nápravy (kg)	Max. zatížení zadní nápravy (kg)	Max. hmotnost přívěsu (kg) (a) - Brzděného	Max. hmotnost přívěsu (kg) (a) - Nebrzděného
Van									
Přední pohon									
290 L2 H2	833-853	908-928	2940	2087-2107	2012-2032	1625	1575	2800	750
310 L2 H2	1033-1053	1108-1128	3140	2087-2107	2012-2032	1650	1725	2800	750
310 L3 H2	953-975	1028-1050	3140	2165-2187	2090-2112	1750	1725	2750	750
350 L2 H2	1364-1386	1439-1461	3500	2114-2136	2039-2061	1750	2150	2800	750
350 L3 H2	1285-1307	1360-1382	3500	2193-2215	2118-2140	1750	2150	2800	750
Zadní pohon									
350 L2 H2	1237-1259	1312-1334	3500	2241-2263	2166-2188	1750/1850	2150	2800	750
350 L3 H2	1184-1208	1259-1283	3500	2292-2316	2217-2241	1750/1850	2250	2800	750
350 L4 H3 (SRW-DRW)*	885-1052	960-1127	3500	2448-2615	2373-2540	1750/1850	2250/2450	2800	750
350HD L4 H3	888-908	963-983	3500	2592-2612	2517-2537	1850	2450	3500	750
470 L4 H3	2065-2091	2140-2166	4700	2609-2635	2534-2560	1850	3300	3500	750
Pohon všech kol									
350 L2 H2	1156-1180	1231-1255	3500	2320-2344	2245-2269	1850	2150	2800	750
350 L3 H2	1104-1128	1179-1203	3500	2372-2396	2297-2321	1850	2250	2800	750
350 L4 H3	947-973	1022-1048	3500	2527-2553	2452-2478	1850	2250	2800	750
DCIV									
Zadní pohon									
350 L3 H2	1023-1047	1098-1122	3500	2453-2477	2378-2402	1750/1850	2250	2800	750
350 L4 H3	863-889	938-964	3500	2611-2637	2536-2562	1750/1850	2250	2800	750
Pohon všech kol									
350 L2 H2	975-1001	1050-1076	3500	2499-2525	2424-2450	1850	2150	2800	750
350 L3 H2	919-945	994-1020	3500	2555-2581	2480-2506	1850	2250	2800	750
350 L4 H3	779-807	854-882	3500	2693-2721	2618-2646	1850	2250	2800	750

Vozidlo č. 2

Vozidlo č. 3 a 4

L2 = Střední rozvor, L3 = Dlouhý rozvor, L4 = Dlouhý rozvor, delší převis vzadu, H2 = Středně vysoká střecha, H3 = Vysoká střecha. Pohotovostní hmotnost je ovlivněna mnoha faktory, jako např. typem karoserie, výběrem motoru a výbavou na přání. Je to hmotnost vozidla se standardní výbavou včetně provozních kapalin, z 90 % plně nádrže, ale bez posádky a nákladu. Jsou uvedeny hodnoty bez a s řidičem (rozdíl 75 kg). Nosnost je rozdílem mezi připustnou hmotností vozidla a pohotovostní hmotností. (a) Max. hmotnost brzděného přívěsu závisí na vybraném výkonu motoru a stálém převodu. Pro více informací kontaktujte autorizovaného prodejce Ford. *SRW-DRW = jednomontáž-dvojmontáž, ne 350HD

	Max. nosnost (včetně řidiče) (kg)	Max. nosnost (bez řidiče) (kg)	Připustná hmotnost vozidla (kg)	Min. pohotovostní hmotnost (včetně řidiče) (kg)	Min. pohotovostní hmotnost (bez řidiče) (kg)	Max. zatížení přední nápravy (kg)	Max. zatížení zadní nápravy (kg)	Max. hmotnost přívěsu (kg) (a) - Brzděného	Max. hmotnost přívěsu (kg) (a) - Nebrzděného
Kombi M1 (9místný)									
Přední pohon									
310 L2 H2	801-825	876-900	3140	2315-2339	2240-2264	1650	1725	2000	750
310 L3 H2	765-789	840-864	3140	2351-2375	2276-2300	1750	1725	2000	750
350 L2 H2	1133-1157	1208-1232	3500	2343-2367	2268-2292	1750	2150	2350	750
350 L3 H2	1092-1116	1167-1191	3500	2384-2408	2309-2333	1750	2250	2300	750

L2 = Střední rozvor, L3 = Dlouhý rozvor, L4 = Dlouhý rozvor, delší převis vzadu, H2 = Středně vysoká střecha, H3 = Vysoká střecha. Pohotovostní hmotnost je ovlivněna mnoha faktory, jako např. typem karoserie, výběrem motoru a výbavou na přání. Je to hmotnost vozidla se standardní výbavou včetně provozních kapalin, z 90 % plně nádrže, ale bez posádky a nákladu. Jsou uvedeny hodnoty bez a s řidičem (rozdíl 75 kg). Nosnost je rozdílem mezi připustnou hmotností vozidla a pohotovostní hmotností. (a) Max. hmotnost brzděného přívěsu závisí na vybraném výkonu motoru a stálém převodu. Pro více informací kontaktujte autorizovaného prodejce Ford.

Testován až do krajnosti

Transit prošel při testech extrémními podmínkami. Pokrytý námrazou startoval při teplotě -40 °C v nadmořské výšce 4 500 m a na žhavém slunci při 50 °C taha plně naložené přívěsy do nekonečně dlouhých stoupců.



PŘÍLOHA SMLOUVY Č. 2 – SPECIFIKACE VOZIDEL

Vozidlo č. 3 a 4

Ford Transit DCiV TREND 7-místný L3 350 2,0 EcoBlue 125kW 405Nm 6° manuální převodovka zadní náhon, rozvor 3 750mm, objem nákladového prostoru 7,6m³, délka x výška nákladového prostoru 2 600mm x 1 785mm

Standardní výbava:

- Sada ICE PACK 2: autorádio AM/FM, vstup USB, Bluetooth, 4 reproduktory vpředu, ovládání rádia na volantu
- Airbag řidiče,
- Elektronický stabilizační systém ESP vč. ochrany proti převrácení, nouzového brzdového asistenta, asistenta pro rozjezd do svahu, trakční kontroly,
- Středně vysoká střecha
- Boční posuvné dveře vpravo,
- Šířka vstupního otvoru posuvných dveří max. 1200 mm,
- Zadní závěsné dveře s otevíráním do 180°; standardně pro L2 a L3, nelze pro L4,
- Bez okna v zadních dveřích,
- Elektricky ovládaná okna vpředu, okno řidiče s jednoduchým otevřením/zavřením,
- Posuvná okna v druhé řadě,
- Bez oken v třetí/čtvrté řadě,
- Tónovaná skla,
- Šedá maska chladiče,
- Lapače nečistot vzadu,
- Schůdek v zadním nárazníku,
- Vnitřní kryty podběhů vpředu,
- Ocelové ráfky 6.5x16, pneumatiky 235/65R16 pro 350,
- Celoplošné kryty kol,
- Bez rezervního kola, zvedáku, sady nářadí, se sadou na opravu pneumatik,
- Palubní počítač,
- Ford Easy Fuel - bezzátkový systém doplňování paliva,
- Palivová nádrž min. 70 l,
- Podélné a výškově nastavitelný volant,
- Interiér Trend,
- Obložení stropu v první a druhé řadě,
- Stropní konzole vpředu,
- Madlo na B sloupku vpravo,
- Parkovací senzory vpředu a vzadu a mlhové světlomety,
- Tempomat včetně nastavitelného omezovače a koženého volantu,
- Samostatná baterie,
- Alternátor 150A,
- Pevná plastová prosklená přepážka, včetně obložení stropu v první a druhé řadě,
- Obložení stěn nákladového prostoru do poloviny výšky,
- Gumová podlaha ve všech řadách,
- Osvětlení nákladového prostoru,
- Upínací oka pro náklad, DCiV - 4 ks u L2, 6 ks u L3, 8 ks u L4,
- Elektricky ovládaná a vyhřívána vnější zrcátka,
- Emisní norma Euro 6 využívající vstřikování AdBlue®; v závislosti na provozu bude nutné doplňovat provozní kapalinu AdBlue® i mimo servisní intervaly,
- Sada sedadel 13 - sedadlo řidiče nastavitelné v 8 směrech, loketní a bederní opěrka u sedadla řidiče, dvojsedadlo spolujezdce se sklopným stolem,
- Denní svícení,
- Odbočovací světla statická,
- Mlhové světlomety vpředu,
- Manuální klimatizace vpředu,
- Centrální zamykání s dálkovým ovládním,
- Dva sklopné klíče,
- Konfigurovatelné zamykání 2,

Výbava na přání:

- Zvláštní nemetalické lakování SVO – RAL 2011
- Lapače nečistot vpředu
- Airbag spolujezdce, vypínatelný
- Sada pro lepší viditelnost: elektricky ovládaná a vyhřívána vnější zrcátka, vyhřívané čelní sklo a kontrola hladiny kapaliny ostřikovače
- Tažné zařízení včetně systému stabilizace přívěsu TCS; nelze pro L4 AWD
- Dvě dvojsedadla v druhé řadě za příplatek jen pro DCiV 350 L3 – 7 míst
- Koberce pro 1. a 2. řadu
- Povinná výbava
- Výstražné signalizační zařízení homologované – v přední části rampa v šíři vozidla, vzadu 2x LED samostatný maják
- Doprava + PHM + zaškolení obsluhy vozidla

PŘÍLOHA SMLOUVY Č. 2 – SPECIFIKACE VOZIDEL

Výňatek z prodejního katalogu:

Hmotnosti, zatížení a jízdní vlastnosti

Van	Max. nosnost (včetně řidiče) (kg)	Max. nosnost (bez řidiče) (kg)	Připustná hmotnost vozidla (kg)	Pohotovostní hmotnost (včetně řidiče) (kg)	Pohotovostní hmotnost (bez řidiče) (kg)	Max. zatížení přední nápravy (kg)	Max. zatížení zadní nápravy (kg)	Max. hmotnost přívěsu (kg) (a) - Brzděného	Max. hmotnost přívěsu (kg) (a) - Nebrzděného
Přední pohon									
290 L2 H2	833-853	908-928	2940	2087-2107	2012-2032	1625	1575	2800	750
310 L2 H2	1033-1053	1108-1128	3140	2087-2107	2012-2032	1650	1725	2800	750
310 L3 H2	953-975	1028-1050	3140	2165-2187	2090-2112	1750	1725	2750	750
350 L2 H2	1364-1386	1439-1461	3500	2114-2136	2039-2061	1750	2150	2800	750
350 L3 H2	1285-1307	1360-1382	3500	2193-2215	2118-2140	1750	2150	2800	750
Zadní pohon									
350 L2 H2	1237-1259	1312-1334	3500	2241-2263	2166-2188	1750/1850	2150	2800	750
350 L3 H2	1184-1208	1259-1283	3500	2292-2316	2217-2241	1750/1850	2250	2800	750
350 L4 H3 (SRW-DRW)*	885-1052	960-1127	3500	2448-2615	2373-2540	1750/1850	2250/2450	2800	750
350HD L4 H3	888-908	963-983	3500	2592-2612	2517-2537	1850	2450	3500	750
470 L4 H3	2065-2091	2140-2166	4700	2609-2635	2534-2560	1850	3300	3500	750
Pohon všech kol									
350 L2 H2	1156-1180	1231-1255	3500	2320-2344	2245-2269	1850	2150	2800	750
350 L3 H2	1104-1128	1179-1203	3500	2372-2396	2297-2321	1850	2250	2800	750
350 L4 H3	947-973	1022-1048	3500	2527-2553	2452-2478	1850	2250	2800	750
DCIV									
Zadní pohon									
350 L3 H2	1023-1047	1098-1122	3500	2453-2477	2378-2402	1750/1850	2250	2800	750
350 L4 H3	863-889	938-964	3500	2611-2637	2536-2562	1750/1850	2250	2800	750
Pohon všech kol									
350 L2 H2	975-1001	1050-1076	3500	2499-2525	2424-2450	1850	2150	2800	750
350 L3 H2	919-945	994-1020	3500	2555-2581	2480-2506	1850	2250	2800	750
350 L4 H3	779-807	854-882	3500	2693-2721	2618-2646	1850	2250	2800	750

L2 = Střední rozvor, L3 = Dlouhý rozvor, L4 = Dlouhý rozvor, delší převis vzadu, H2 = Středně vysoká střecha, H3 = Vysoká střecha. Pohotovostní hmotnost je ovlivněna mnoha faktory, jako např. typem karoserie, výběrem motoru a výbavou na přání. Je to hmotnost vozidla se standardní výbavou včetně provozních kapalin, z 90 % plně nádrže, ale bez posádky a nákladu. Jsou uvedeny hodnoty bez a s řidičem (rozdílné 75 kg). Nosnost je rozdílem mezi přípustnou hmotností vozidla a pohotovostní hmotností. (a) Max. hmotnost brzděného přívěsu závisí na vybraném výkonu motoru a stálém převodu. Pro více informací kontaktujte autorizovaného prodejce Ford. *SRW-DRW = jednomontáž-dvojomontáž, ne 350HD

Kombi M1 (9místný)	Max. nosnost (včetně řidiče) (kg)	Max. nosnost (bez řidiče) (kg)	Připustná hmotnost vozidla (kg)	Min. pohotovostní hmotnost (včetně řidiče) (kg)	Min. pohotovostní hmotnost (bez řidiče) (kg)	Max. zatížení přední nápravy (kg)	Max. zatížení zadní nápravy (kg)	Max. hmotnost přívěsu (kg) (a) - Brzděného	Max. hmotnost přívěsu (kg) (a) - Nebrzděného
Přední pohon									
310 L2 H2	801-825	876-900	3140	2315-2339	2240-2264	1650	1725	2000	750
310 L3 H2	765-789	840-864	3140	2351-2375	2276-2300	1750	1725	2000	750
350 L2 H2	1133-1157	1208-1232	3500	2343-2367	2268-2292	1750	2150	2350	750
350 L3 H2	1092-1116	1167-1191	3500	2384-2408	2309-2333	1750	2250	2300	750

L2 = Střední rozvor, L3 = Dlouhý rozvor, L4 = Dlouhý rozvor, delší převis vzadu, H2 = Středně vysoká střecha, H3 = Vysoká střecha. Pohotovostní hmotnost je ovlivněna mnoha faktory, jako např. typem karoserie, výběrem motoru a výbavou na přání. Je to hmotnost vozidla se standardní výbavou včetně provozních kapalin, z 90 % plně nádrže, ale bez posádky a nákladu. Jsou uvedeny hodnoty bez a s řidičem (rozdílné 75 kg). Nosnost je rozdílem mezi přípustnou hmotností vozidla a pohotovostní hmotností. (a) Max. hmotnost brzděného přívěsu závisí na vybraném výkonu motoru a stálém převodu. Pro více informací kontaktujte autorizovaného prodejce Ford.

Testován až do krajnosti

Transit prošel při testech extrémními podmínkami. Pokrytý námrazou startoval při teplotě -40 °C v nadmořské výšce 4 500 m a na žhavém slunci při 50 °C taha plně naložené přívěsy do nekonečně dlouhých stoupců.



PŘÍLOHA SMLOUVY Č. 2 – SPECIFIKACE VOZIDEL

Vozidlo č. 5

Ford Transit BASE podvozek dvojkabina 7-míst L2 310 2,0 EcoBlue 96kW 385Nm 6°manuální převodovka přední náhon s valníkovou nástavbou, rozvor 3 504mm, celková hmotnost 3 100kg

Standardní výbava:

- Příprava pro rádio (reproduktory vpředu, kabely), bez displeje
- Airbag řidiče,
- Elektronický stabilizační systém ESP vč. ochrany proti převrácení, nouzového brzdového asistenta, asistenta pro rozjezd do svahu, trakční kontroly,
- Nízká střecha,
- Ocelové ráfky 6.5x16, pneumatiky 235/65R16, pro 310 L2 pneumatiky 215/65R16,
- Palubní počítač,
- Elektricky ovládaná okna vpředu, okno řidiče s jednodotkovým otevřením/zavřením,
- Ford Easy Fuel - bezzátkový systém doplňování paliva,
- Palivová nádrž min. 70 l,
- Podélně a výškově nastavitelný volant,
- Interiér Base,
- Stropní konzole vpředu,
- Samostatná baterie,
- Alternátor 150A,
- Tónovaná skla,
- Krátká ramena zrcátek,
- Emisní norma Euro 6 využívající vstřikování AdBlue®; v závislosti na provozu bude nutné doplňovat provozní kapalinu AdBlue® i mimo servisní intervaly,
- Sada sedadel 4 - sedadlo řidiče nastavitelné v 8 směrech, loketní opěrka u sedadla řidiče, dvojsedadlo spolujezdce se sklopným stolkem,
- Dvě dvojsedadla v druhé řadě,
- Denní svícení,
- Centrální zamykání s dálkovým ovládním,
- Automatické zamykání po rozjezdu,
- Jeden sklopný klíč, 1 klíč s pevným dříkem,
- Konfigurovatelné zamykání 1,

Výbava na přání:

- Zvláštní nemetalické lakování SVO – RAL 2011
- Elektricky ovládaná a vyhřívaná vnější zrcátka
- Lapače nečistot vpředu
- Rezervní ocelové kolo
- Sada ICE PACK 2: autorádio AM/FM, vstup USB, Bluetooth, 4 reproduktory vpředu, ovládní rádia na volantu
- Airbag spolujezdce, vypínatelný
- Tažné zařízení včetně systému stabilizace přívěsu TCS
- Povinná výbava
- Koberce v 1. a 2. řadě
- Valník s ochranným rámem zadní stěny kabiny a homologované výstražné signalizační zařízení oranžové barvy – specifikace níže
- Doprava + PHM + zaškolení obsluhy vozidla

Valníková hliníková nástavba na podvozku FORD Transit L2 310, dvojkabina, C.H.3,1t

Charakteristika – lehká valníková nástavba pro přepravu kusového a paletového zboží.

Vnější rozměry valníkové nástavby:

Délka 2 570 mm, ložná délka 2 500 mm,

šířka 2 200 mm, ložná šířka 2 130 mm.

Hmotnost nástavby cca 240 kg.

Pomocný rám - zhotoven z pevnostních hliníkových profilů, obvodový lem rámu eloxovaný. V lemu rámu zapuštěno 2+2 ks kotevních úchyty s nosností 1,2t. Prvky upevnění rámu k podvozku odpovídají předpisu výrobce podvozku FORD.

Podlaha - překližka voděvzdorná protiskluzová, zesílená 15 mm silná, utěsněná tmelem, šroubovaná vruty a vratovými šrouby.

Bočnice – na bocích sklopné bočnice, výšky 400 mm, materiál elox. Přední čelo, výška čela 400 mm. Zadní čelo sklopné podle spodní osy, výšky 400 mm, eloxované.

Na předním čele ocelová síťovaná hrazda, na horní hraně 3 výstupky proti svalení materiálu.

Součástí nástavby v základní ceně jsou :

Zadní plastové blatníky Parlock se zadními lapači nečistot

Boční poziční osvětlení LED – oranžové.

Valníková nástavba s hrazdou

Kotevní úchyty 4 ks

Hrazda za kabinou

PŘÍLOHA SMLOUVY Č. 2 – SPECIFIKACE VOZIDEL

Výňatek z prodejního katalogu:

Hmotnosti a zatížení - bez valníků

	Max. nosnost (bez řidiče) (kg)	Max. nosnost (s řidičem) (kg)	Max. přípustná hmotnost vozidla (kg)	Min. pohotovostní hmotnost (bez řidiče) (kg)	Pohotovostní hmotnost (s řidičem) (kg)	Max. zatížení přední nápravy (kg)	Max. zatížení zadní nápravy (kg)	Max. hmotnosti přívěsu (kg) ^(a)	
								Brazděného	Nebrzděného
Podvozek s jednokabinou (3místný) bez valníků									
Přední pohon									
310 L2	1433-1449	1358-1374	3140	1699	1774	1650	1725	2800	750
350 L2	1764-1782	1689-1707	3500	1727	1802	1750	2150	2800	750
350 L3	1745-1763	1670-1688	3500	1746	1821	1750	2250	2800	750
350 L4	1728-1746	1653-1671	3500	1763	1838	1750	2250	2800	750
Zadní pohon									
310 L1	1323-1341	1248-1266	3140	1808	1883	1550	1725	2800	750
350 L2*	1523-1682	1448-1607	3500	1827-1967	1902-2042	1750/1850	2150/2450	2800	750
350HD L2	***	***	***	***	***	***	***	***	***
350 L3*	1499-1660	1424-1585	3500	1849-1991	1924-2066	1750/1850	2250/2450	2800	750
350HD L3	1499-1519	1424-1444	3500	1991	2066	1850	2450	3500	750
350 L4*	1482-1643	1407-1568	3500	1866-2008	1941-2083	1750/1850	2250/2450	2800	750
350HD L4	1482-1502	1407-1427	3500	2008	2083	1850	2450	3500	750
350 L5*	1436-1598	1361-1523	3500	1912-2054	1987-2129	1850/1850	2250/2450	2800	750
470 L2	2701-2721	2626-2646	4700	1989	2064	1850	3300	3500	750
470 L3	2679-2699	2604-2624	4700	2011	2086	1850	3300	3500	750
470 L4	2662-2682	2587-2607	4700	2028	2103	1850	3300	3500	750
470 L5	2616-2636	2541-2561	4700	2074	2149	1850	3300	3500	750
Pohon všech kol									
350 L2	1580-1600	1505-1525	3500	1910	1985	1850	2150	2800	750
350 L3	1558-1578	1483-1503	3500	1932	2007	1850	2250	2800	750
350 L4	1541-1561	1466-1486	3500	1949	2024	1850	2250	2800	750
350 L5	1495-1515	1420-1440	3500	1995	2070	1850	2250	2750	750
Podvozek s dvojkabinou (7místný) bez valníků									
Přední pohon									
310 L2	1230-1248	1155-1173	3140	1861	1936	1650	1725	2800	750
350 L2	1602-1620	1527-1545	3500	1889	1964	1750	2150	2800	750
350 L3	1582-1602	1507-1527	3500	1908	1983	1750	2250	2800	750
Zadní pohon									
350 L2*	1357-1520	1282-1445	3500	1990-2132	2065-2207	1750/1850	2150/2450	2800	750
350 L3*	1334-1497	1259-1422	3500	2013-2155	1259-1422	1750/1850	2250/2450	2800	750
350 L4*	1317-1480	1242-1405	3500	2030-2172	1242-1405	1750/1850	2250	2800	750
350HD L4	***	***	***	***	***	***	***	***	***
350 L5*	1261-1424	1186-1349	3500	2086-2228	1186-1349	1850	2250/2450	2800	750
470 L2	2538-2560	2463-2485	4700	2151	2226	1850	3300	3500	750
470 L3	2516-2538	2441-2463	4700	2173	2248	1850	3300	3500	750
470 L4	2499-2521	2424-2446	4700	2190	2265	1850	3300	3500	750
470 L5	2443-2465	2368-2390	4700	2246	2321	1850	3300	3500	750
Pohon všech kol									
350 L2	1417-1437	1342-1362	3500	2073	2148	1850	2150	2800	750
350 L3	1394-1414	1319-1339	3500	2096	2171	1850	2250	2800	750
350 L4	1376-1398	1301-1323	3500	2113	2188	1850	2250	2800	750
350 L5	1320-1342	1245-1267	3500	2169	2244	1850	2250	2800	750

L2 = Střední rozvor, L3 = Dlouhý rozvor, L4 = Dlouhý rozvor, delší převis vzadu, L5 = Extra-dlouhý rozvor, prodloužený převis vzadu. Pohotovostní hmotnost je ovlivněna mnoha faktory, jako např. typem karoserie, motory a výbavou na přání. Uvedena je hmotnost vozu Base se standardní výbavou, včetně provozních kapalin, z 90 % plně nádrže, ale bez hmotnosti řidiče (75 kg), cestujících a nákladu. Nosnost je rozdělena mezi přípustnou hmotností vozidla a pohotovostní hmotností. (a) Maximální hmotnost brzděného přívěsu je závislá na vybraném výkonu motoru a na zvolené výbavě na přání. Pro více informací kontaktujte prosím autorizovaného partnera Ford. *Vozy s dvojmontáží (výbava na přání) mají vyšší pohotovostní hmotnost a nižší nosnost v porovnání s vozy s jednomontáží (standardně). ***Bude upřesněno později.

Vozičko č. 5

Vozičko č. 1