



MDOBP008XX0P

Níže psaného dne, měsíce a roku uzavírají strany smluvní

1. město Dobříš

se sídlem: Mírové náměstí 119, Dobříš, PSČ 263 01
IČ: 00242098
DIČ: CZ00242098 (je plátcem DPH)
zastoupení: Bc. Jana Vlnasová, starostka
bankovní spojení: Česká spořitelna, a.s., pobočka Příbram
č. účtu: 27 - 521 732 389 / 0800
kontaktní osoby: ve věcech technických – Ing. Jitka Šafářová, referent odboru
místního rozvoje, tel. č.: 318 533 397;
e-mail: safarova@mestodobris.cz

(dále jen „objednatel,“)

a

2. název spol.:

DAVELO spol. s r.o.

se sídlem: Hvozdnice 65, 252 05 Hvozdnice

IČ: 44684347
DIČ: CZ44684347 (je plátcem DPH)
zastoupení: Ing. Jiří Zikmund, jednatel společnosti
zapsaná v obchodním rejstříku vedeném městským soudem v Praze oddíl C, vložka 5810
bankovní spojení: SBERBANK CZ a.s.
č. účtu: 4200 394 938/6800

osoby oprávněné za zhotovitele:

- kjednání ve věcech smluvních: Ing. Jiří Zikmund, jednatel, tel.: 602221203, e-mail: zikmund@davelo.cz
- kjednání ve věcech technických: Ing. Svatopluk Těšina, tel.: 606466927, e-mail: tesina@davelo.cz

(dále jen „zhotovitel,“)

ve smyslu § 2586 a násl. zákona č. 89/2012 Sb., občanský zákoník, a v souladu s vyhláškou Ministerstva pro místní rozvoj ČR č. 231/2012 Sb., kterou se stanoví obchodní podmínky pro veřejné zakázky na stavební práce a vyhláškou Ministerstva pro místní rozvoj ČR č. 230/2012 Sb., kterou se stanoví podrobnosti vymezení předmětu veřejné zakázky na stavební práce a rozsah soupisu stavebních prací, dodávek a služeb s výkazem výměr, tuto

smlouvu o dílo na stavební práce

I.

Předmět díla

1. Předmětem této smlouvy je závazek zhotovitele provést pro objednatele na vlastní náklad a nebezpečí a na vlastní odpovědnost dílo, resp. stavební práce v rozsahu stavby „Kostel Povýšení sv. Kříže – výměna oken“

2. Předmět díla je dán prováděcí projektovou dokumentací, soupisem prací s výkazem výměr, které jsou uvedeny v článku II. odst. 1. písm. a), b) této smlouvy a tvoří přílohu č. 1, 2 k této smlouvě a jsou její nedílnou součástí.
3. Zhotovitel se zavazuje podle této smlouvy dokončit veškeré dílo k termínu plnění dohodnutému v této smlouvě a dle příslušné zadávací projektové dokumentace a v rozsahu dle ust. čl. II odst. 1 písm. a), b).
4. V rámci plnění této smlouvy zhotovitel zabezpečí na vlastní náklad a nebezpečí všechny související práce. Souhlas s provedením ohlášeného stavebního záměru tvoří přílohu č. 3 k této smlouvě a je její nedílnou součástí. Veškeré práce související s prováděním díla, které podle tohoto odstavce je zhotovitel povinen zabezpečit, jsou kryty cenou díla.
5. Dále zhotovitel zabezpečí fotodokumentaci z průběhu obnovy kulturní památky.
6. Před započítáním prací zhotovitel předloží objednateli ke schválení technologický postup pro montáž oken.
7. Zhotovitel se zavazuje, že plnění předmětu díla bude realizovat po celou dobu v souladu a výhradně s předloženou nabídkou, která tvoří přílohou č. 5 a tvoří nedílnou součást této smlouvy.

II.

Doklady pro uzavření smlouvy

1. Smluvní strany konstatují, že objednatel před podpisem této smlouvy předal zhotoviteli tyto doklady:
 - a) prováděcí projektová dokumentace stavby „DOBŘÍŠ – KOSTEL POVÝŠENÍ SV. KŘÍŽE – NÁVRH NOVÝCH OKEN“, zpracovanou projektantem Ing. Filipem Chmelem, Suchbátův nám. 1253/11, 165 00 Praha 6, ČKAIT: 0012694
 - b) soupis prací včetně výkazu výměr
2. Zhotovitel prohlašuje, že je seznámen s údaji o poloze inženýrských sítí nacházejících se v místě připravované stavby a které jsou obsaženy v předané prováděcí projektové dokumentaci.

III.

Vymezení lhůt plnění díla

1. Objednatel je povinen předat staveniště zhotoviteli k zahájení stavebních prací a současně zhotovitel je povinen převzít staveniště od objednatele nejpozději do **30 dnů** po podpisu smlouvy.
2. Zhotovitel zahájí stavební práce předáním staveniště dle harmonogramu průběhu prací, který tvoří přílohu č. 4 této smlouvy a je její nedílnou součástí. Bude-li zhotovitel v prodlení se zahájením prací na díle dle harmonogramu o více jak **30 kalendářní dnů**, je objednatel oprávněn od smlouvy odstoupit.
3. Zhotovitel se zavazuje dokončit stavební práce a předat dokončené dílo bez zbytečného odkladu objednateli **nejpozději do 31. 8. 2019**.
4. Zhotovitel je do **5 dnů** od předání a převzetí díla povinen staveniště vyklidit.
5. Lhůta výstavby díla bude prodloužena o dny, kdy z důvodu nepříznivých klimatických podmínek nelze dodržet při výstavbě technické a kvalitativní podmínky. Zápisy o přerušení prací z uvedených důvodů a pokračování v pracích zapíše zhotovitel do stavebního deníku.
6. Vícepráce a méně práce, jejichž finanční objem nepřekročí **10% z hodnoty** sjednané ceny díla, nemají vliv na Termín dokončení a dílo bude dokončeno ve sjednaném termínu, pokud se strany nedohodnou jinak.

IV.

Cena díla

1. Cena díla je stanovena dle cenové nabídky a oceněného výkazu výměr, který byl součástí nabídky

uchazeče v rámci veřejné zakázky malého rozsahu „KOSTEL POVÝŠENÍ SV. KŘÍŽE - výměna oken“ a je oběma smluvními stranami dohodnuta ve výši:

- Cena bez DPH: 335.179,- Kč (slovy: třístatřicetpěttisícstosedmdesátdevětkorun)
- DPH ve výši 21% 70.387,60 Kč (slovy: sedmdesáttisícťřistaosmdesátsedmkorunšedesáthal.)
- Cena včetně DPH 405.566,60 Kč (slovy: čtyřístapěttisícpětsetšedesátšestkorunšedesáthal.)

2. Pokud zákonná úprava daně z přidané hodnoty bude v době uskutečnění zdanitelného plnění obsahovat jinou než uvedenou sazbu, připočte zhotovitel ke smluvené ceně díla tuto aktuální daňovou sazbu.
3. Cena za provedení díla a dokončení díla byla mezi účastníky sjednána jako cena pevná a konečná. Cena díla kryje veškeré náklady zhotovitele související s provedením díla (mimo vlastní dílo zejména i náklady na zařízení místa plnění a jeho provoz, odvoz a likvidaci odpadů, poplatky za skládky, úklid místa plnění a jeho nejbližšího okolí v případě jeho znečištění realizací díla, případné poplatky za zábory veřejných ploch, dopravní značení po dobu provádění prací, uvedení okolí do původního stavu), nutné k realizaci díla v rozsahu dle čl. II. smlouvy, a zisk zhotovitele. Dále obsahuje daň z přidané hodnoty a zohledňuje očekávaný vývoj cen k datu předání díla.
4. Změna dohodnuté ceny díla je možná pouze na základě písemné dohody (dodatku) objednatele a zhotovitele a na základě oboustranně odsouhlasených kvalitativních a kvantitativních změn podmínek díla, které nejsou zahrnuty v prováděcí projektové dokumentaci.
5. V případě, že zhotovitel a objednatel dohodnou práce a plnění nad rámec obsažený v prováděcí projektové dokumentaci, bude při kalkulaci těchto cen použito jednotkových cen, které jsou obsaženy v příloze č. 2 k této smlouvě a jsou její nedílnou součástí.
6. Zhotovitel a objednatel se dohodli, že v rámci platebních podmínek zadavatel neposkytuje zálohy a zhotovitel zálohy nebude požadovat.
7. Nedojde-li mezi oběma stranami k dohodě při odsouhlasení množství či druhu provedených prací, je zhotovitel oprávněn fakturovat pouze práce, u kterých nedošlo k rozporu.
8. Zhotovitel vystaví jedenkrát měsíčně daňový doklad (fakturu) na základě dílčího plnění předmětu smlouvy nejpozději do 10. kalendářního dne měsíce následujícího po dílčím plnění, avšak jejímu vystavení bude předcházet soupis prací z dodávek za dané období odsouhlasený technickým dozorem investora. Faktura bude mít náležitosti daňového dokladu. Fakturovaná částka se bude rovnat ceně díla bez DPH, neboť na uvedenou akci bude aplikován režim přenesené daňové povinnosti dle ust. § 92a zákona č. 235/2004 Sb., o DPH v platném znění.¹ Od této částky budou odečteny poskytnuté slevy z ceny díla, pokud budou reklamované nedodělky řešeny na základě dohody o poskytnutí slevy.
9. Jestliže daňový doklad (faktura) nebude obsahovat dohodnuté náležitosti nebo bude vystaven předčasně či neoprávněně, je objednatel oprávněn takovýto doklad vrátit do data jeho splatnosti doporučeným dopisem, poštou, faxem nebo elektronickou poštou zhotoviteli. V případě, že by zhotovitel jinak měl na zaplacení daňového dokladu (faktury) právo, ale jedná se pouze o formální a obsahové nedostatky dokladu, je zhotovitel povinen vystavit nový daňový doklad (fakturu) s novou lhůtou splatnosti. V takovém případě není objednatel v prodlení se zaplacením původního daňového dokladu (faktury).
10. V případě, kdy prokazatelně z důvodů na straně banky objednatele dojde k prodlení s placením daňového dokladu (faktury), není po tuto dobu objednatel v prodlení s placením.
11. Smluvní strany se dohodly, že daňové doklady (faktury) budou vystaveny zhotovitelem s minimální splatností v délce 30 dnů od jejího vystavení, ne však kratší než 30 dnů od jejího doručení

¹ Ust. věty vedlejší se týká pouze smluv na dodávku či montáž stavebních prací a v případě, že se nejedná o ekonomickou činnost objednatele

9

objednateli.

12. Při placení daňového dokladu (faktury) objednatel zadrží 10 % z fakturované částky. Tato částka bude objednatelem oprávněně zadržována do odstranění poslední vady nebo nedodělku (pokud nedodělek nebude řešen formou slevy), které byly vyčteny objednatelem v zápise o předání a převzetí díla.

V.

Práva a povinnosti smluvních stran při provádění díla

1. Objednatel je povinen předat zhotoviteli staveniště protokolárně. V protokolu bude stav staveniště popsán. Objednatel prohlašuje, že zhotoviteli bude staveniště předáno prosté práv třetích osob a ve stavu umožňujícím zahájení díla v termínu dohodnutém v této smlouvě. Pokud objednatel nepředá zhotoviteli staveniště ve lhůtě 30 dnů od uzavření této smlouvy nebo předá zhotoviteli staveniště zatížené právy třetích osob, není zhotovitel v prodlení s plněním díla do doby, než objednatel staveniště předá v řádném stavu.
2. Zhotovitel v rámci plnění díla zabezpečí na svůj náklad a na své riziko veškerá povolení k užívání veřejných ploch dotčených prováděným dílem dle přílohy č. 3. V případě, že v souvislosti se zahájením prací na staveništi bude zapotřebí umístit nebo přemístit dopravní značky podle příslušných dopravních předpisů, zabezpečí tyto úkony na své náklady zhotovitel dle přílohy č. 3. Náklady této činnosti jsou kryty smluvní cenou.
3. Zhotovitel musí udržovat na staveništi pořádek a čistotu a je povinen neprodleně odstranit odpady a nečistoty vzniklé při provádění díla v souladu s příslušnými správními předpisy. Pokud během realizace díla dojde k poškození stávajících objektů či okolních zařízení vinou zhotovitele, zavazuje se zhotovitel uvést dílo do původního stavu.
4. Zhotovitel zajistí na své náklady odběrná místa energií včetně případného měření odběrů. Spotřeba energie bude přefakturována.
5. Zhotovitel odpovídá za bezpečnost a ochranu zdraví všech osob v prostoru staveniště a zabezpečí, aby osoby zhotovitele pohybující se po staveništi byly vybaveny ochrannými pracovními pomůckami. V rámci zabezpečení staveniště zhotovitel na své náklady prostor staveniště oplotí. Tyto náklady jsou kryty smluvní cenou.
6. Zhotovitel bude při realizaci díla respektovat podmínky dotčených orgánů státní správy a samosprávy zakotvených v právoplatných povoleních, současně je povinen zajistit si skládky vytěžených materiálů a jejich případnou recyklaci, správní a místní poplatky, zařízení staveniště, apod.
7. Zhotovitel nesmí při realizaci díla výrazně narušit či omezit provoz na místních komunikacích, vstupy a vjezdy do přilehlých nemovitostí, nesmí být ohrožena bezpečnost ani zdraví lidí. Zhotovitel bude dbát na minimální hluk a prašnost v průběhu stavby a zajistí provádění denního úklidu v rámci stavební činnosti.
8. Případné provozní a sociální zařízení místa plnění zabezpečuje zhotovitel. Náklady na projekt, vybudování, zprovoznění, údržbu, likvidaci a vyklizení zařízení místa plnění jsou zahrnuty ve sjednané ceně díla.
9. Objednatel má právo kontroly díla v každé fázi jeho provádění. Kontrola se soustředí na jakost stavebních a montážních prací, a to zejména na práce, konstrukce nebo části díla, které budou v průběhu provádění díla zakryty. Zhotovitel vyzve objednatele k prověření zakrývaných prací a dodávek tři pracovní dny předem formou zápisu ve stavebním deníku.
10. Kladné nebo záporné stanovisko objednatele k zakrytí díla je objednatel povinen vydat bez zbytečného odkladu nejpozději do 24 hodin po prověření zakrývaných prací a dodávek formou zápisu ve stavebním deníku.
11. Jestliže se objednatel nedostaví k prověření zakrývaných prací a dodávek nebo nevydá v dohodnuté lhůtě své vyjádření, zhotovitel je oprávněn předmětné práce dodávky zakrýt. V případě, kdy na

pozdější žádost objednatele bude zhotovitel povinen zakrytou část díla odkrýt, nese náklady odkrytí objednatel.

12. V případě, kdy dílo nebo jeho část bude vykazovat nesoulad s projektovou dokumentací či pokyny objednatele, je zhotovitel povinen na žádost objednatele uplatněnou formou zápisu ve stavebním deníku v přiměřené lhůtě odstranit vytčené nedostatky. V opačném případě je objednatel oprávněn odstranit uvedené nedostatky sám nebo prostřednictvím třetí osoby na náklady zhotovitele.
13. V průběhu provádění díla budou na stavbě kontrolní dny. Termíny kontrolních dnů budou sjednány nejpozději při předání staveniště. Vedle těchto pravidelných kontrolních dnů má objednatel právo z vážných důvodů svolat mimořádný kontrolní den. O kontrolním dnu se bude vypracovávat zápis s údaji, které budou pro obě strany závazné. Na kontrolních dnech bude projednávána zejména kvalita provádění díla z hlediska souladu s projektovou dokumentací.

VI.

Vedení stavebního deníku

1. Zhotovitel je povinen vést na stavbě stavební deník sloužící jako doklad o provádění díla. Stavební deník zhotovitel vede ode dne převzetí staveniště od objednatele. V případě, že staveniště nebude v dohodnutém termínu předáno a převzato, bude jako první zápis do deníku proveden záznam zhotovitele se stanoviskem objednatele, proč se tak nestalo.
2. Do stavebního deníku se zapisují všechny skutečnosti rozhodné pro plnění smlouvy. Jsou to zejména údaje o časovém postupu prací, o jakosti díla a zdůvodněných odchylkách prováděných prací od projektové dokumentace. Deník se skládá z úvodních listů, denních záznamů a příloh.
3. Úvodní listy obsahují:
 - a) základní list, v němž je uveden název a sídlo objednatele a zhotovitele a jména jejich pověřených pracovníků na stavbě a veškeré změny těchto údajů,
 - b) identifikační údaje stavby podle projektové dokumentace a stavebního povolení,
 - c) přehled veškerých smluv týkajících se díla včetně všech jejich změn a doplňků,
 - d) seznam dokladů a správních rozhodnutí týkajících se stavby,
 - e) seznam dokumentace díla, jejich změn a doplňků,
 - f) přehled všech provedených zkoušek.
4. Denní záznamy se píše do knihy s očíslovanými listy jednak pevnými, jednak perforovanými pro dva oddělitelné průpisy. Perforované listy se očísloují shodně s listy pevnými. Denní záznamy čitelně zapisuje a podepisuje stavbyvedoucí, popřípadě jeho zástupce, zásadně v den, kdy byly práce provedeny nebo kdy nastaly skutečnosti, které jsou předmětem zápisu. Při denních záznamech nesmí být vynechána volná místa.
5. V případě, kdy oprávněná osoba nesouhlasí s provedením záznamu objednatele, je povinna připojit k záznamu do tří pracovních dnů své vyjádření. Pokud tak neučiní, má se zato, že s obsahem záznamu souhlasí. Uvedené mlčení oprávněné osoby se netýká případů, kdy je zapotřebí smlouvu změnit písemnou formou.
6. Zhotovitel je povinen uložit průpis denních záznamů odděleně od originálu tak, aby byl k dispozici v případě ztráty nebo zničení deníku. Stavební deník musí být k dispozici objednateli a orgánu státního stavebního dohledu.

VII.

Předání a převzetí díla

1. Závazek zhotovitele provést dílo je splněn jeho řádným dokončením a předáním. Za dokončené se

pokládá takové dílo, které nebude mít v okamžiku předání a převzetí jedinou vadu nebo jediný nedodělek a je-li předvedena jeho způsobilost sloužit svému účelu.

2. Nedokončené dílo, které bude obsahovat vady nebo nedodělky, může být objednatelem převzato. Pokud se bude jednat o takové vady nebo nedodělky, které samy o sobě nebo ve spojení s jinými neztěžují užívání díla a jsou pouze ojedinělé a drobné, nebrání tato skutečnost vzniku práva zhotovitele fakturovat cenu díla.
3. V případě, kdy při předání a převzetí díla se vyskytnou vady a nedodělky, je povinnost zhotovitele dodat dílo řádným provedením splněna až tehdy, kdy odstraní poslední vadu nebo nedodělek nebo kdy poskytne slevu z ceny díla. Do té doby má objednatel právo pozastávky 10 % z celkové ceny díla.
4. Pokud jde o průběh přejímacího řízení, zhotovitel vyzve nejméně 10 pracovních dnů před předpokládaným převzetím objednatele k účasti na přejímacím řízení. Zhotovitel na přejímacím řízení zajistí účast všech smluvních partnerů, jejichž účast je k řádnému předání a převzetí díla nutná.
5. Dílo musí být převzato zápisem, který podepisují oprávnění zástupci obou smluvních stran. Přejímací zápis obsahuje zejména:
 - a) zhodnocení jakosti díla nebo jeho části,
 - b) prohlášení objednatele, že předávané dílo přejímá,
 - c) soupis příloh,
 - d) soupis všech provedených změn a odchylek od dokumentace.
6. Jestliže objednatel odmítne dílo převzít, tedy přejímací zápis podepsat, vyjádří objednatel své stanovisko o příčinách nepřevzetí díla v zápise o předání a převzetí.

VIII.

Odpovědnost zhotovitele za vady díla

1. Zhotovitel odpovídá za to, že dílo bude mít vlastnosti stanovené v projektové dokumentaci a ve všech technických normách, které se vztahují na jeho provádění v době, kdy je tato smlouva uzavřena.
2. Uvedené vlastnosti bude mít dílo po dobu 60 měsíců od předání a převzetí. Záruční doba týkající se díla počíná běžet předáním díla. Pro záruku za jakost díla jinak platí přiměřeně ustanovení § 2113 až § 2117 zákona č. 89/2012 Sb., občanský zákoník.
3. V případě, kdy po předání a převzetí zjistí objednatel vady díla, je oprávněn vady reklamovat písemnou formou. V reklamaci objednatel vady popíše, popřípadě uvede, jak se projevují. Objednatel má vůči zhotoviteli následující práva z odpovědnosti za vady:
 - a) v případě, že lze vadu odstranit formou opravy, má právo na bezplatné odstranění reklamované vady,
 - b) v případě, že objednatel se rozhodne vadu odstranit na svoje náklady, je zhotovitel povinen mu tyto náklady nahradit, pokud bude prokázáno, že reklamovaná vada existuje, zhotovitel za ni odpovídal a vynaložené náklady odpovídají obvyklé ceně takových prací,
 - c) bez ohledu na charakter vady má objednatel právo na slevu z díla,
 - d) v případě, že vada bude takového charakteru, že nebude možné bez značných nákladů dílo uvést v řádný stav, aby plnilo svůj smlouvený účel, je objednatel oprávněn odstoupit od smlouvy. Odstoupení musí být písemné, musí v něm být uveden důvod odstoupení a musí být doručeno zhotoviteli.



IX.
Smluvní pokuty

1. Zhotovitel se zavazuje zaplatit objednateli smluvní pokuty v následujících případech:
 - a) v případě, že bude zhotovitel v prodlení s dokončením díla, zaplatí objednateli smluvní pokutu ve výši 1.000 Kč (slovy: Jeden tisíc korun českých) za každý den prodlení,
 - b) v případě, že zhotovitel bude v prodlení s vyklizením staveniště po předání a převzetí díla, zaplatí objednateli smluvní pokutu ve výši 1.000,- Kč (slovy: Jeden tisíc korun českých) za každý den prodlení.
2. Objednatel se zavazuje zaplatit zhotoviteli smluvní pokutu v případě, že objednatel bude v prodlení s placením faktury, zaplatí zhotoviteli smluvní pokutu ve výši 0,1% z fakturované částky po termínu splatnosti za každý den prodlení.
3. Zhotovitel se zavazuje zaplatit smluvní pokutu ve výši 10% z celkové ceny díla v případě, že zhotovitel nebude plnit předmět díla vlastními silami nebo pomocí subdodavatelů uvedených v předložené nabídce.
4. Vznikne-li v důsledku porušení smluvní povinnosti zhotovitelem objednateli sankce vrácení dotace poskytnuté na zhotovení díla, resp. sankce povinnosti odvodu dotace na zhotovení díla nebo její části do státního rozpočtu nebo jiného veřejného rozpočtu, ujednaly si smluvní strany pro tento případ, že se ustanovení čl. IX., odst. 1, písm. a) nepoužije a objednatel má právo na náhradu škody ve výši 100% částky odpovídající výši sankce ze strany poskytovatele dotace.
5. V případě, že objednateli vznikne z ujednání této smlouvy nárok na smluvní pokutu nebo jinou majetkovou sankci vůči zhotoviteli, je objednatel oprávněn odečíst tuto částku z jakéhokoliv daňového dokladu a snížit o ni částku k úhradě.
6. Ujednáními o smluvních pokutách se nijak neomezuje právo objednatele na plnou náhradu škody vzniklé z povinnosti, ke kterému se smluvní strana vztahuje.

X.
Ukončení smluvního vztahu

1. Smluvní strany mohou smlouvu ukončit písemnou dohodou nebo jednostranným písemným odstoupením od smlouvy.
2. Objednatel může od již uzavřené smlouvy odstoupit kdykoliv před předáním staveniště. Jedním z důvodů odstoupení od smlouvy může být nedostatek finančních prostředků na účtu objednatele v důsledku neposkytnutí dotace. Tímto odstoupením nevzniká zhotoviteli žádný nárok na jakoukoli náhradu škody, ušlý zisk či obdobné finanční nároky.
3. Objednatel má právo odstoupit od smlouvy bez jakýchkoliv sankcí v případě, že mu nebude poskytnuta dotace subjektem dle preambule této smlouvy.
4. Dalším důvodem odstoupení od smlouvy ze strany objednatele je případ, kdy bylo rozhodnuto o úpadku druhé smluvní strany nebo bylo insolvenční řízení zastaveno pro nedostatek majetku, ne však v případě kdy druhá smluvní strana na sebe sama podá insolvenční návrh.
5. Objednatel má právo od smlouvy odstoupit v případě, kdy dojde k prodlení se splněním povinnosti dohodnuté v této smlouvě ve lhůtě delší než 30 dní.
6. Odstoupení od smlouvy je účinné vůči druhé smluvní straně okamžikem prokazatelného doručení odstoupení od smlouvy.
7. V případě odstoupení od smlouvy musí smluvní strana provést veškerá opatření tak, aby nevznikla na prováděném díle škoda na majetku nebo na zdraví osob. Náklady spojené s těmito opatřeními nese ta smluvní strana, vůči které odstoupení směřuje.



XI.

Závěrečná ustanovení

1. Zhotovitel bere na vědomí, že osoba pověřená zastupováním objednatele v technických věcech není oprávněna ke schvalování kvantitativních a kvalitativních změn podmínek díla, které nejsou zahrnuty v prováděcí projektové dokumentaci a veškeré zápisy či potvrzení této osoby jsou považovány za informativní a jsou podkladem pro příslušný orgán schvalovací orgán objednatele.
2. Veškeré změny a doplňky této smlouvy lze činit pouze písemnou formou.
3. Zhotovitel je dle zákona č. 320/2001 Sb., o finanční kontrole, osobou povinnou spolupůsobit při finanční kontrole.
4. Zhotovitel se dále zavazuje uchovávat příslušné smlouvy a ostatní doklady týkající se realizace projektu ve smyslu zákona č. 563/1991 Sb., o účetnictví, ve znění pozdějších předpisů.
5. Tato smlouva je vyhotovena ve dvou stejnopisech, z nichž každá smluvní strana obdrží jeden.
6. Dodavatel souhlasí se zveřejněním této smlouvy v rejstříku smluv dle zákona č. 340/2015 o registru smluv
7. Smluvní strany prohlašují, že žádné ustanovení této smlouvy neoznačily jako obchodní tajemství a nemusí být anonymizováno
8. Smlouva nabývá účinnosti nejdříve ke dni zveřejnění této smlouvy v registru smluv
9. Pro případ, že obě smluvní strany mají povinnost dle zákona č. 340/2015 o registru smluv smlouvu zveřejnit, zavazuje se město Dobříš, že tuto povinnost splní i za druhou stranu
10. Tato smlouva nabývá platnosti a účinnosti podpisem poslední ze smluvních stran.
11. Tato smlouva byla schválena Radou města Dobříše dne **16. 4. 2019** usnesením č. **16/11/2019/RM**.
12. Přílohu č. 1 této smlouvy tvoří a je její součástí – Prováděcí projektová dokumentace
13. Přílohu č. 2 této smlouvy tvoří a je její součástí – Soupis prací včetně výkazu výměr
14. Přílohu č. 3 této smlouvy tvoří a je její součástí – Souhlas s provedením ohlášeného stavebního záměru
15. Přílohu č. 4 této smlouvy tvoří a je její součástí – Harmonogram prací
16. Přílohu č. 5 této smlouvy tvoří a je její součástí – Nabídka zhotovitele ze dne **11. 4. 2019**.

V Dobříši, dne ...

27. 5. 2019

za objednatele

Bc. Jana Vlnasová
starostka města Dobříše



V Dobříši, dne ...

27. 5. 2019

za zhotovitele

jednatel společnosti

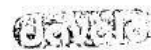
 Opatovská společnost s.r.o.
Hvozdnice 65, 262 05
DIČ CZ44664347
tel./fax: 316 770 513

Dobříš

Městský úřad Dobříš

odbor výstavby a životního prostředí

oddělení výstavby

Právní účinky souhlasu vznikly

dnem 18.3.2019

zapsána dne 18.3.2019



SPIS. ZN.: MDOB/2243/2019/VŽP

Č.J.: MDOB 10525/2019/Šťa

VYŘIZUJE: Mgr. Šťastný Jan

TEL.: 318533335

E-MAIL: stastny@mestodobris.cz

DATUM: 18. 3. 2019

SOUHLAS

S PROVEDENÍM OHLÁŠENÉHO STAVEBNÍHO ZÁMĚRU

Městský úřad Dobříš, odbor výstavby a životního prostředí, jako stavební úřad příslušný podle ustanovení § 13 odst. 1 písm. c) zákona č. 183/2006 Sb., o územním plánování a stavebním řádu (stavební zákon), ve znění pozdějších předpisů (dále jen „stavební zákon“), posoudil ohlášení stavebního záměru podle ustanovení § 105 a § 106 odst. 1 stavebního zákona, které dne 12. 3. 2019 podalo

Město Dobříš, IČ 00242098, Mírové náměstí 119, 263 01 Dobříš 1

(dále jen „stavebník“), a na základě tohoto posouzení podle ustanovení § 106 stavebního zákona

vydává souhlas

s provedením ohlášeného stavebního záměru nazvaného:

**výměna oken na kostele Povýšení sv. Kříže
Dobříš, U Ovčina**

(dále jen „stavební záměr“) na pozemku st. p. 280 v katastrálním území Dobříš.

Popis druhu a účelu stavebního záměru:

- Výměna sedmi nepůvodních oken za nová, avšak tradičně provedená, navržená dle dochované historické fotodokumentace. Okna budou dřevěná s pevným rámem, který bude pravidelně členěn pomocí dvou vodorovných poutců a středového sloupku na 6 samostatných segmentů. Každá tato část bude rozdělena příčlemi na 3x3 tabulky (6 oken). Okna budou neotvíravá, pouze s větracím křídlem v pravém dolním rohu. Zasklená budou tabulkami z litého skla. Dřevěné části budou opatřeny krycím nátěrem v odstínu lomené bílé. Kování okna bude ošetřeno nátěrem ve stejném odstínu jako okna. Okno nad vstupem do kostela bude členěno na 2x2 tabulky. Po instalaci oken bude provedeno zednické začištění ostění zevnitř i vně kostela a retušován fasádní i interiérový nátěr.

Podle ustanovení § 106 odst. 2 stavebního zákona, v souladu s ustanovením § 115 odst. 1 stavebního zákona, stanovuje stavební úřad podmínky dle závazného stanoviska Městského úřadu Dobříš, odboru výstavby a životního prostředí (orgánu státní památkové péče) ze dne 6. 3. 2019 č. j. MDOB 9267/2019/Moch:

1. Bude proveden fyzický vzorek části okna s příčlemi, a tento vzorek bude předložen k odsouhlasení zástupcům památkové péče, včetně pracovníka NPÚ ÚOP středních Čech.

2. Nová dřevěná okna provede kvalifikovaný truhlář se zkušenostmi s obnovou historických truhlářských stavebních prvků nebo nábytku.
3. Pro ošetření a nátěr oken mohou být použity syntetické nátěrové hmoty, ale tyto musí být prodyšné pro vodní páry směrem od dřeva tak, aby umožnily dřevu tzv. dýchat.
4. Vlastník objektu bude po dohodě s orgány státní památkové péče svolávat kontrolní dny.

Stanovisko sdělili:

- Městský úřad Dobříš, odbor výstavby a životního prostředí, orgán státní památkové péče – závazné stanovisko ze dne 6. 3. 2019 č. j. MDOB 9267/2019/Moch

Poučení:

Souhlas se doručuje stavebníkovi spolu s ověřenou dokumentací nebo projektovou dokumentací a štítkem obsahujícím identifikační údaje o ohlášeném stavebním záměru. Současně se souhlas doručí osobám uvedeným v ustanovení § 105 odst. 2 písm. f) stavebního zákona a vlastníkovi stavby, pokud není stavebníkem. Místně příslušnému obecnímu úřadu, pokud není stavebním úřadem, se souhlas doručí spolu s ověřenou dokumentací nebo projektovou dokumentací.

Souhlas nabývá právních účinků dnem doručení stavebníkovi. Platí po dobu 2 let ode dne vydání. Nepozbývá však platnosti, pokud v této době bylo s ohlášeným stavebním záměrem započato. Platnost souhlasu nelze prodloužit.

MĚSTSKÝ ÚŘAD DOBŘÍŠ
Mírové nám. 119, 263 01 DOBŘÍŠ
tel.: 318 533 311, fax: 318 533 305
E-mail: opudatelna@meestndobrie.cz

Mgr. Jan Šřastný
referent oddělení výstavby

Poplatek:

Správní poplatek podle zákona č. 634/2004 Sb., o správních poplatcích se nevyměřuje.

Obdrží:

účastníci řízení (dodejky)

1. Město Dobříš, Mírové náměstí č. p. 119, 263 01 Dobříš 1

dotčené orgány (doporučeně)

2. Městský úřad Dobříš, odbor výstavby a životního prostředí, oddělení výstavby – památková péče,
Mírové náměstí č. p. 119, 263 01 Dobříš

Co: spis

DOBŘÍŠ, KOSTEL POVÝŠENÍ SV. KŘÍŽE – NÁVRH NOVÝCH OKEN

02_POHLED SEVERNÍ – NAVRHOVANÝ STAV

M 1:75

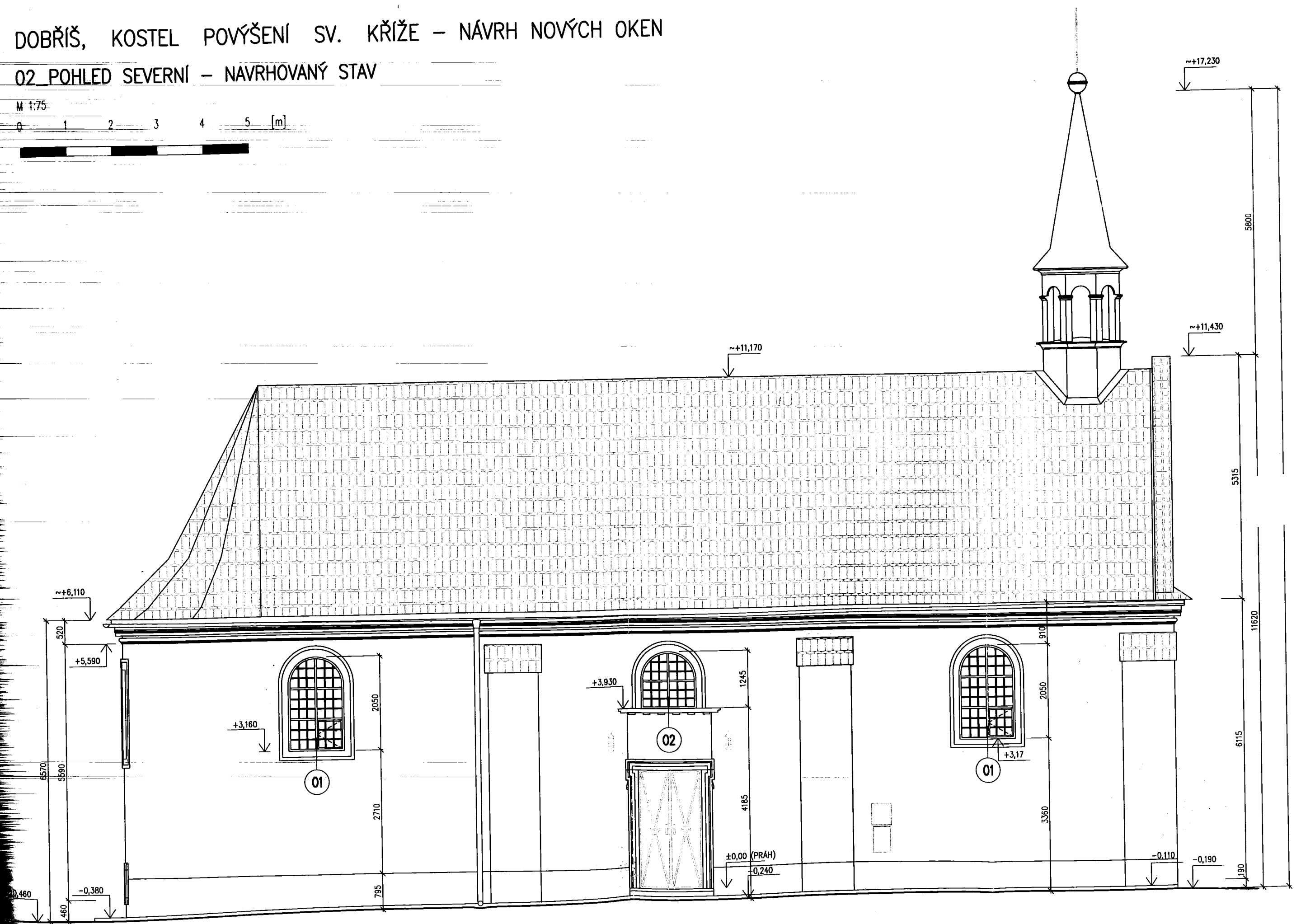
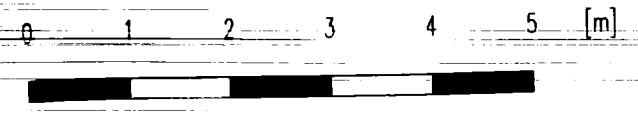

DOBŘÍŠ, KOSTEL POVÝŠENÍ SV. KŘÍŽE – NÁVRH NOVÝCH OKEN
07_PŮDORYS OKNA 01 M 1:5

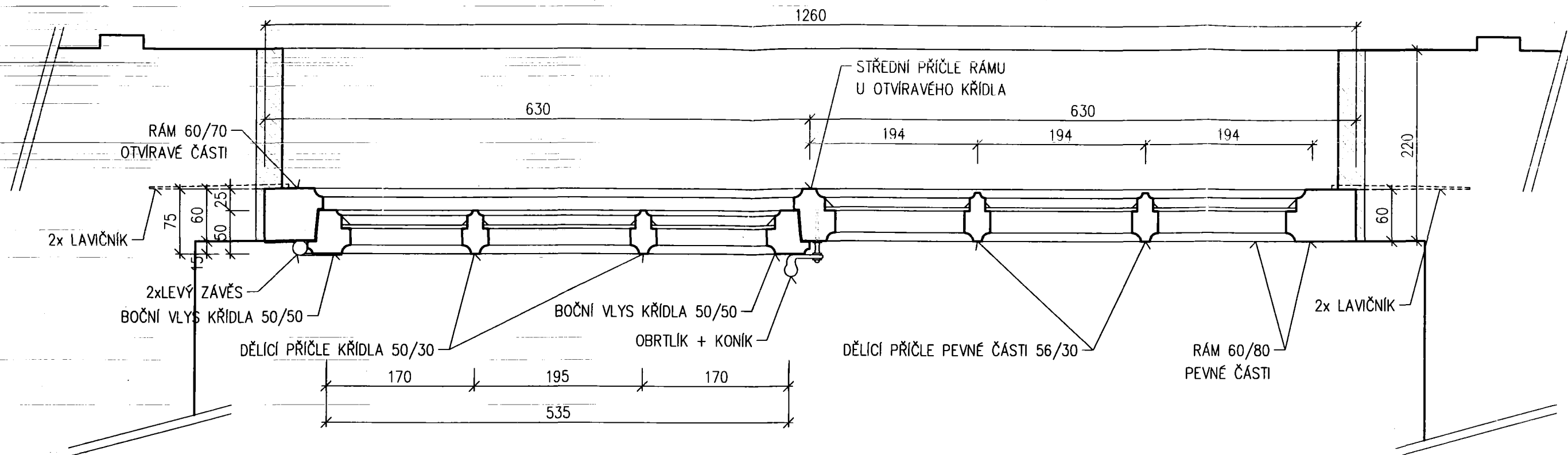

07_ŘEZ PARAPETEM OKNA 01 M 1:5

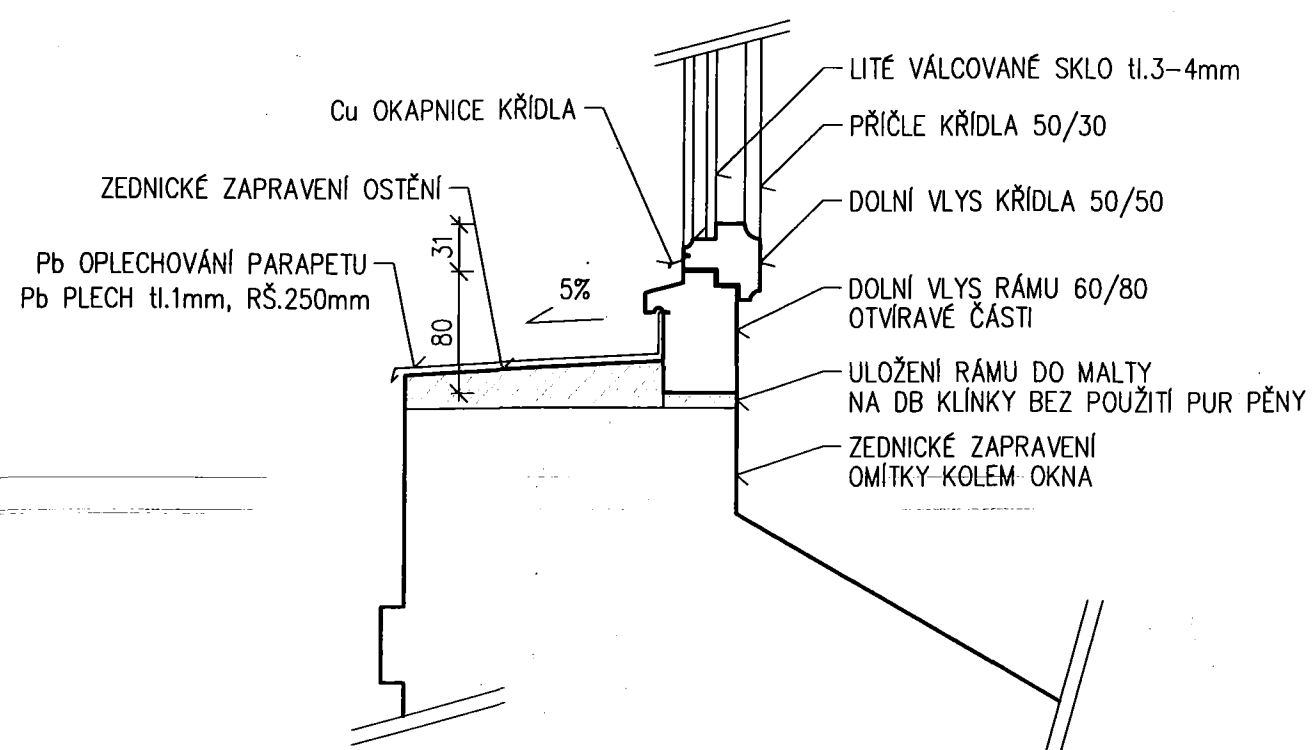

TABULKA OKEN

O1		1220x2050	OKNO JEDNODUCHÉ, CELEK NEOTVÍRAVÝ, PRAVÁ SPODNÍ ČÁST OTVÍRAVÉ KŘÍDLO, RÁM SE SLOUPKEM A 2 POUTCI, 6 ČÁSTÍ, KAŽDÁ DĚLENÁ 2x2 PŘÍČLEMI NA 3x3 POLE, DUB MASIV	
			6 KS	KRYCÍ NÁTĚR VIZ. TECH. ZPRÁVA, ODSŤÍN LOMENÁ BÍLÁ
				ZASKLENÍ - SKLO LITÉ VÁLCOVANÉ TL. 3-4mm, TABULKY ~180 x 210 mm, 54 KS, DO OLEJOVÉHO TMELU
				KOVÁNÍ - 2 KS KOVANÉ PANTY, 1 KS OBRTLÍK+KONÍK, 6 KS LAVIČNÍK, KRYCÍ BARVA VIZ. TECH. ZPRÁVA, ODSŤÍN LOMENÁ BÍLÁ
			Pb OPLECHOVÁNÍ PARAPETU, Cu OKAPNICE OTVÍRAVÉHO KŘÍDLA	
O2		1220x1250	OKNO JEDNODUCHÉ NEOTVÍRAVÉ, RÁM SE SLOUPKEM A POUTCEM, 4 ČÁSTI, KAŽDÁ DĚLENÁ 2x2 PŘÍČLEMI NA 3x3 POLE, CELEK NEOTVÍRAVÝ, DUB MASIV	
			1 KS	KRYCÍ NÁTĚR VIZ. TECH. ZPRÁVA, ODSŤÍN LOMENÁ BÍLÁ
				ZASKLENÍ - SKLO LITÉ VÁLCOVANÉ TL. 3-4mm, TABULKY ~180 x 210 mm, 36 KS, DO OLEJOVÉHO TMELU
				4 KS LAVIČNÍK, KRYCÍ BARVA VIZ. TECH. ZPRÁVA, ODSŤÍN LOMENÁ BÍLÁ
			Pb OPLECHOVÁNÍ PARAPETU	

Příloha č.3: _____

KRYCÍ LIST NABÍDKY

NÁZEV AKCE: _____

„Kostel Povýšení sv. Kříže – výměna oken“

NABÍDKOVÁ CENA:

Celkem bez DPH	335 149,-
DPH	140 384,60
Celkem s DPH	405 566,60

IDENTIFIKAČNÍ ÚDAJE UCHAZEČE:

OBCHODNÍ JMÉNO:	 spol. s r.o. Hvozdnice 65, 252 05 DIČ CZ44684347 tel./fax 257 770 543
SÍDLO:	Hvozdnice 65 Hvozdnice 252 05
IČ:	446 843 44
DIČ:	CZ 446 843 44
Telefon, e-mail:	602221203

Datum: 11.4.2018

Jméno a podpis osoby oprávněné jednat

 spol. s r.o.
Hvozdnice 65, 252 05
DIČ CZ44684347
tel./fax 257 770 543

Dobříš - Kostel povýšení sv. Kříže
NÁVRH NOVÝCH OKEN
DOKUMENTACE PRO PROVÁDĚNÍ STAVBY
Zak.č: 20.18

SOUPIS PRACÍ S VÝKAZEM VÝMĚR

P.č.	Název položky	MJ	množství	cena / MJ	Celkem
	Stavební práce				62 356,00
1	Demontáž stávajících oken	ks	7,00	1 250,00	8 750,00
2	Zednická oprava a příprava špalety pro osazení oken a oplechování	m2	9,00	480,00	4 320,00
3	Montáž nových oken	ks	7,00	2 403,00	16 821,00
4	Zednické začištění fasády a interieru po osazení nových oken	m2	9,00	280,00	2 520,00
5	Oplechování parapetů z Pb plechu tl. 1mm RŠ 250mm	bm	9,00	720,00	6 480,00
6	Vysokozdvízná plošina/ lešení 2x1x4,5m	kpl	7,00	980,00	6 860,00
7	Doprava oken a pracovníků	kpl	1,00	2 460,00	2 460,00
8	Oprava a retušování nátěru na fasádě exteriéru i interieru v okolí okenního otvoru	kpl	7,00	1 385,00	9 695,00
9	Úklid staveniště, vysátí prachu prům. vysavačem	m2	25,00	103,00	2 575,00
10	Odvoz sutí a ostatních prvků, likvidace, skládkovné	m3	0,50	3 750,00	1 875,00
	Remeslná výroba				272 823,33
11	Truhlářské práce a materiál na okno O1	kpl	6,00	29 189,00	175 134,00
12	Truhlářské práce a materiál na okno O2	kpl	1,00	19 459,33	19 459,33
13	Nátěry dřevěných částí oken	kpl	7,00	2 746,00	19 222,00
14	Zasklení tabulkami z litého válcovaného skla ~180 x 210 x 3-4 včetně materiálu do olejového sklenářského tmelu	kpl	360,00	95,00	34 200,00
15	Výroba ostatních kovářských prvků včetně instalace a nátěru	ks	46,00	250,00	11 500,00
16	Výroba kovaných pantů včetně instalace a nátěru	ks	12,00	780,00	9 360,00
17	Vybavení křidel Cu okapnicí včetně materiálu	ks	6,00	658,00	3 948,00
	CELKEM				335 179,33

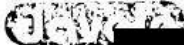
11.4.2019

Hvoz
DIČ
tel./f

davelo spol. s r.o.

252 05 Hvozdnice 65

HMG Dobříš, kostel povýšení Sv. kříže

Lhůta plnění 80 dní

Podpis smlouvy 06/2019

Zaměření a příprava výroby - 3 týdny

Zadání do výroby - 1 týden

Výroba - 5 týdnů

Montáž, zednické začištění - 1 týden cca od 19.8.2019

Kompletace předání - 1 týden konec 31.8.2019

Hvozdnice 04/2019

davelo spol. s r.o.
Hvozdnice 65
Dobříš
tel. [redacted]