

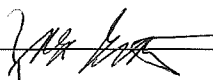

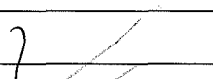
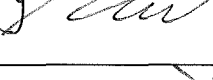

9213/16

KRAJSKÝ ÚŘAD KRAJE Vysočina

Název dokumentu:	Smlouva o zřízení služebnosti		
Oprávněn/pověřen k podpisu:	MUDr. Jiří Běhounek		
Schváleno:	RK	Datum:	14.11.2016
		Č.usnesení:	1971/38/2016/RK
Dokument uložen u:	OM		
Počet vyhotovení:	4		
Adresát:	E.ON Distribuce, a.s.		
Smluvní částka: 1)	14063.00		
Odpovědný odbor: 2)	odbor majetkový		
Podpis zajistit do:	neprodleně		

	Pracoviště/pracovník	Datum	Podpis
Zpracoval:	OM/H.Brázdilová	13.12.2016	
Projednáno s:	OM/J.Mrázková	13.12.2016	
Právní kontrola:	OM/J.Mrázková	13.12.2016	
Předkládá:	OM/P.Kolář	13.12.2016	
Potvrzení příjmu smlouvy do předběžné evidence 3)	OM/P.Kolář	13.12.2016	
Zodpovídá:	Příkazce operace:		
	Správce rozpočtu:		

Poznámka:

Subjekt (IČO: 28085400), se kterým je uzavírána smlouva NENÍ nespolehlivým plátcem dle § 109 od. 3 zákona o DPH; (ověření provedl: brazdilova, datum ověření: 14.11.2016 14:09:34):

Smlouva o zřízení služebnosti

OM 988/2016

par. č. 1296 kú Heraltice

Rozpočtová skladba:

1) Použije se, pokud se jedná o písemnost typu smlouvy, jejímž předmětem je peněžité plnění. Pokud je v košilce více smluv, uvede se částka souhrnná. Pokud se jedná o smlouvu, příp. smlouvy, u níž je peněžité plnění stanoveno částkou za čerpanou jednotku (např. hodinovou sazbu), uvede se částka maximálního rozsahu tohoto plnění. V případě smluv na dobu neurčitou uveďte částku jedné platby.

2) Odpovědným odborem se rozumí odbor, příp. sekce nebo samostatné oddělení, které za písemnost, její vyřízení a správu záležitosti (správu smluvního vztahu) odpovídá.

3) Potvrzuje vždy vedoucí odpovědného odboru (nenahrazuje právní kontrolu).

**Smlouva o zřízení služebnosti**

uzavřená podle ustanovení § 1257 a násl. zákona č. 89/2012/Sb., občanský zákoník,  
v platném znění a  
zákona č. 458/2000 Sb. § 25 odst. 4, o podmínkách podnikání a o výkonu státní správy  
v energetických odvětvích a o změně některých zákonů (energetický zákon)

mezi těmito smluvními stranami:

**Kraj Vysočina, se sídlem v Jihlavě, Žižkova 57, 587 33 Jihlava**  
zastoupený hejtmánem kraje MUDr. Jiřím Běhounkem

**IČ: 708 90 749**

**DIČ: CZ70890749**

**Bankovní spojení: Sberbank CZ, a.s.**

**č.ú.: 40 50 00 50 19/6800**

**VS 1680510988**

**na straně povinného ze služebnosti**

**a**

**E.ON Distribuce, a.s., se sídlem F. A. Gerstnera 2151/6, 370 49 České Budějovice**

**IČ: 280 85 400**

**DIČ: CZ28085400**

zapsaná v Obchodním rejstříku vedeném Krajským soudem v Českých Budějovicích, odd. B,  
vložka 1772

zastoupena na základě Plné moci ze dne 17. 9. 2015 společností

**E.ON Česká republika, s.r.o. se sídlem F. A. Gerstnera 2151/6, 370 49 České  
Budějovice**

**IČ: 257 33 591**

**DIČ: CZ25733591**

zapsané v obchodním rejstříku Krajského soudu v Českých Budějovicích, oddíl C, č. vložky 15066

**jednající ing. Markétou Mottlovou, manažerem věcných břemene na základě Pověření ze  
dne 4. 3. 2016**

**na straně oprávněného ze služebnosti**

takto:

**Článek I.****Předmět smlouvy**

1. Povinný ze služebnosti je na základě zákona 157/2000 Sb. o přechodu některých věcí, práv a závazků z majetku České republiky do majetku krajů a Rozhodnutí Ministerstva dopravy a spojů č. 3796/01-9-KM ze dne 10. 9. 2001, výhradním vlastníkem pozemku par. č. 1296 v katastrálním území Heraltice a obci Heraltice (dále jen „pozemek“). Pozemek je zapsán u Katastrálního úřadu pro Vysočinu, katastrální pracoviště Třebíč v katastru nemovitostí pro uvedené k. ú. a obec na LV 266.
2. Oprávněný ze služebnosti zrealizoval a uvedl na základě předávacího protokolu od příslušné příspěvkové organizace ze dne 28. 4. 2016 do užívání stavbu „Heraltice - Kabelka: NN příp. kab. příp.“ (dále jen „stavba“) na výše uvedeném pozemku.
3. V souladu s článkem I. bod 4. smlouvy o smlouvě budoucí o zřízení služebnosti, uzavřené mezi povinným a oprávněným dne 19. 2. 2015 zřizuje povinný služebnost užívání části pozemku ve prospěch oprávněného, spočívající ve zřízení a provozování stavby

na pozemku tak, jak je uvedeno v geometrickém plánu č. 269-39866/2016 ze dne 3. 8. 2016, který vyhotovil Geoding, spol. s r.o. a tvoří nedílnou součást této smlouvy.

4. Oprávněný má v souvislosti se zřízením a provozem stavby právo vstupovat a vjíždět na pozemek uvedený v čl. I. odst. 1. této smlouvy.
5. Oprávněný takto zřízenou služebnost přijímá a povinný, jako vlastník zatěžované nemovitosti, je povinen toto právo strpět.

## **Článek II. Podstatné náležitosti smlouvy**

1. Služebnost se sjednává úplatně. Výše úplaty za zřízení služebnosti vyplývá z ceníku Pravidel Rady Kraje Vysočina pro zřizování služebností na majetku Kraje Vysočina, které byly schváleny usnesením Rady Kraje Vysočina 1345/24/2016/RK ze dne 25. 7. 2016 a činí **částku 11 622 Kč bez DPH** (slovy: Jedenácttisícšestsetdvakorunčeských).
2. **Částka 11 622 Kč a DPH** ve výši platné ke dni uskutečnitelného zdanitelného plnění, bude uhrazena do 30 dnů ode dne výzvy k úhradě po uveřejnění smlouvy v informačním systému veřejné správy – Registru smluv na číslo účtu a variabilní symbol uvedené v záhlaví smlouvy. Poté, co bude připsána na účet povinného celková částka včetně DPH, tak jak je uvedeno výše, bude podán návrh na vklad práva odpovídajícího služebnosti Katastrálnímu úřadu pro Vysočinu, katastrálnímu pracovišti Třebíč.
3. Správní poplatek za vklad práva odpovídající služebnosti uhradí oprávněný.
4. Služebnost je sjednána na dobu, po kterou bude oprávněným provozována stavba na pozemku uvedeném v čl. I. bod. 1. této smlouvy. V případě, že oprávněný převede tuto stavbu na jiného vlastníka, vyjma případu přeměny oprávněného jako právnické osoby, je oprávněný povinen do 30 dnů ode dne převodu oznámit povinnému nového vlastníka stavby.
5. Oprávněný a povinný ze služebnosti následně uzavřou dohodu o zrušení služebnosti s tím, že náklady související se zrušením služebnosti hradí oprávněný.
6. Právo odpovídající služebnosti nabude oprávněný vkladem práva odpovídajícího služebnosti s právními účinky k okamžiku podání návrhu na vklad do katastru nemovitostí u Katastrálního úřadu pro Vysočinu, katastrální pracoviště Třebíč.

## **Článek III. Povinnosti při provozu stavby**

1. Oprávněný se zavazuje písemně, v souladu se zákonem, oznámit příslušné příspěvkové organizaci, která majetek užívá, každý zásah a jeho účel na pozemku povinného, ke kterému je oprávněn z této smlouvy a šetřit co nejvíce jeho majetek. Pokud v důsledku existence služebnosti vznikne výstavbou, údržbou a opravami stavby ze strany oprávněného, ale i nezaviněně, tj. provozní závadou, straně vlastníka zatěžované nemovitosti škoda a znehodnocení pozemku, ponese náklady na jejich odstranění oprávněný, případně zajistí nápravu v plném rozsahu.
2. Náklady spojené s běžnou údržbou služebného pozemku nese povinný. Náklady vyvolané činnostmi oprávněného na služebném pozemku nese oprávněný.

**Článek IV.  
Závěrečná ustanovení**

1. Skutečnosti ve smlouvě blíže nespecifikované se řídí příslušnými ustanoveními zákona č. 89/2012 Sb., občanský zákoník, v platném znění.
2. Tato smlouva je vyhotovena ve 4 stejnopisech, z nichž dva výtisky obdrží povinný, jeden výtisk oprávněný a jeden výtisk je určen pro Katastrální úřad pro Vysočinu, katastrální pracoviště Třebíč.
3. O uzavření smlouvy o zřízení služebnosti spočívající ve zřízení a užívání stavby bylo v souladu s ustanovením § 59 odst. 3 zákona 129/2000 Sb., o krajích, ve znění pozdějších předpisů, rozhodnuto usnesením Rady Kraje Vysočina 1971/38/2016/RK ze dne 14. 11. 2016.
4. Smluvní strany této smlouvy prohlašují, že si smlouvu o zřízení služebnosti přečetly, že je uzavírána po vzájemném projednání, podle jejich pravé a svobodné vůle, určitě, vážně a srozumitelně, nikoli v tísní ani za nápadně nevýhodných podmínek. Na důkaz toho připojují své podpisy.
5. Smlouva o zřízení služebnosti nabývá platnosti dnem podpisu smlouvy.
6. Oprávněný ze služebnosti výslovně souhlasí se zveřejněním celého textu smlouvy včetně podpisů (v případě fyzické osoby bude zveřejněný text smlouvy anonymizován v rozsahu osobních údajů) v informačním systému veřejné správy – Registru smluv.
7. Smluvní strany se dohodly, že zákonnou povinnost dle § 5 odst. 2 zákona o registru smluv splní Kraj Vysočina.

06. 12. 2016

V ..... dne .....  
Za oprávněného:

**e.on**

E.ON Česká republika, s.r.o.  
F. A. Gerstnera 2151/6  
570 49 České Budějovice

088

.....  
E.ON Česká republika, s.r.o.  
Ing. Markéta Mottlová  
manažer věcných břemen

14. 12. 2016

V Jihlavě dne .....  
Za povinného:

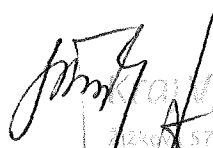
  
Kraj Vysočina  
Jizkova 57, 587 33 Jihlava

44

.....  
MUDr. Jiří Běhounek  
hejtman kraje

VÝKAZ DOSAVADNÍHO A NOVÉHO STAVU ÚDAJŮ KATASTRU NEMOVITOSTÍ												str.	1		
Dosavadní stav				Nový stav											
Označení pozemku parc. číslem	Výměra parcely		Druh pozemku Způsob využití	Označení pozemku parc. číslem	Výměra parcely		Druh pozemku Způsob využití	Typ stavby Způsob využití	Způsob urč. výměr	Porovnání se stavem evidence právních vztahů					
	ha	m2			Díl přechází z pozemku označeného v katastru nemovitostí	dřívější poz. evidenci				Císlo listu vlastnictví	Výměra dílu		Označení dílu		
				ha	m2					ha	m2				
969/4										969/4		320			
969/15										969/15		10001			
969/49										969/49		193			
969/51										969/51		388			
969/53										969/53		10001			
969/56										969/56		91			
969/57										969/57		62			
1296										1296		266			

Oprávněný: dle listiny  
Druh věcného břemene: dle listiny

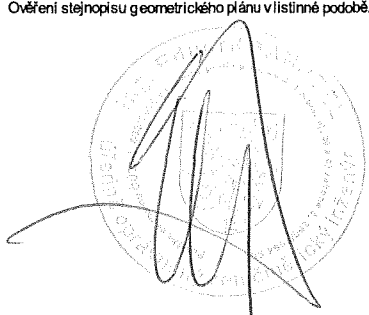
<b>GEOMETRICKÝ PLÁN</b> pro <b>vymezení rozsahu věcného břemene k části pozemku</b>	Geometrický plán ověřil úředně oprávněný zeměměřický inženýr:	Stejnopis ověřil úředně oprávněný zeměměřický inženýr:
	Jméno, příjmení: <b>Ing. Ladislav Dokulil</b>	Jméno, příjmení: <b>Ing. Eduard Banzel</b>
	Číslo položky seznamu úředně oprávněných zeměměřických inženýrů: <b>582/1995</b>	Číslo položky seznamu úředně oprávněných zeměměřických inženýrů: <b>603/1995</b>
	Dne: <b>3. 8. 2016</b> Číslo: <b>999/2016</b>	Dne: <b>9. 08. 2016</b> Číslo: <b>603/1995</b>
Náležitosti a přesnosti odpovídá právním předpisům	Tento stejnopis odpovídá geometrickému plánu v elektronické podobě uloženému v dokumentaci katastrálního úřadu.	Ověření stejnopisu geometrického plánu v listinné podobě.
Vyhotovil: <b>GEODING, spol. s r.o.</b> Na Pankráci 1597/76, 140 00 Praha 4, tel. 568 847 255/ Q	Katastrální úřad souhlasí s očíslováním parcel.	
Číslo plánu: <b>269 - 39866/2016</b>	<b>KÚ pro Vysočinu</b> <b>KP Třebíč</b> <b>Ing. Jana Bartušková</b> <b>PGP-903/2016-710</b> <b>2016.08.08 11:18:20 CEST</b>	
Okres: <b>Třebíč</b>		
Obec: <b>HERALTICE</b>		
Kat. území: <b>HERALTICE</b>		
Mapový list: <b>KMD, Třebíč 4-4/34</b>		
Dosavadním vlastníkem pozemků byla poskytnuta možnost seznámit se v terénu s průběhem navrhovaných nových hranic, které byly označeny předepsaným způsobem:		

## Seznam souřadnic (S-JTSK)

Číslo bodu	Souřadnice pro zápis do KN		Souřadnice určené měřením		Poznámka
	Y	X	KK	Y X	
1	661694.59	1149767.80	3		
2	661695.63	1149767.12	3		
3	661696.97	1149766.32	3		
4	661698.00	1149766.23	3		
5	661700.38	1149766.32	3		
6	661704.14	1149766.54	3		
7	661711.27	1149766.51	3		
8	661719.75	1149766.71	3		
9	661728.31	1149766.89	3		
10	661734.16	1149766.61	3		
11	661526.80	1149600.54	8		
12	661526.74	1149601.04	8		
13	661735.21	1149766.79	3		
14	661735.31	1149766.36	3		
15	661734.87	1149759.98	3		
16	661735.01	1149758.42	8		
17	661735.05	1149757.90	3		
18	661735.25	1149756.84	3		
19	661735.56	1149755.51	3		
20	661736.30	1149752.18	3		
21	661737.14	1149748.20	3		
22	661737.94	1149745.10	3		
23	661738.78	1149740.54	3		
24	661739.73	1149731.57	3		
25	661740.50	1149721.22	3		
26	661741.60	1149711.82	3		
27	661742.51	1149703.69	3		
28	661743.71	1149695.34	3		
29	661745.05	1149685.54	3		
30	661746.11	1149677.66	3		
31	661747.31	1149669.02	3		
32	661748.70	1149660.71	3		
33	661750.33	1149651.18	3		
34	661751.57	1149642.66	3		
35	661752.66	1149634.11	3		
36	661753.78	1149625.87	3		
37	661755.01	1149617.60	3		
38	661756.11	1149609.77	3		
39	661756.65	1149606.89	3		
40	661756.31	1149605.79	3		
41	661755.47	1149605.16	3		
42	661754.33	1149605.06	8		
43	661745.65	1149604.58	3		
44	661737.26	1149604.37	3		
45	661729.25	1149604.10	3		
46	661720.78	1149603.81	3		
47	661717.33	1149603.92	3		
48	661708.94	1149603.53	3		
49	661700.58	1149603.10	3		
50	661692.39	1149603.09	3		
51	661684.35	1149602.81	3		
52	661675.91	1149602.56	3		
53	661667.84	1149602.46	3		
54	661659.63	1149602.12	3		
55	661650.68	1149601.88	3		
56	661642.26	1149601.96	3		
57	661634.07	1149601.60	3		
58	661628.08	1149601.48	3		
59	661625.47	1149601.41	3		
60	661625.08	1149601.35	3		
61	661615.78	1149601.06	3		
62	661607.31	1149600.81	3		
63	661598.99	1149600.72	3		
64	661589.51	1149600.17	3		
65	661588.13	1149600.24	3		
66	661575.29	1149599.81	3		
67	661572.81	1149599.77	3		
68	661566.80	1149599.69	3		
69	661559.22	1149599.37	3		
70	661550.69	1149599.24	3		
71	661542.60	1149599.00	3		
72	661534.73	1149598.83	3		
73	661530.12	1149598.54	3		
74	661529.63	1149598.71	3		

75	661529.32	1149599.27	3
76	661529.27	1149599.98	3
77	661528.99	1149600.75	3
78	661528.17	1149601.06	3
79	661525.86	1149601.02	3
80	661584.80	1149599.63	8
81	661584.74	1149600.13	8
82	661695.89	1149767.54	3
83	661697.13	1149766.80	3
84	661698.02	1149766.73	3
85	661700.36	1149766.82	3
86	661704.12	1149767.04	3
87	661711.27	1149767.01	3
88	661719.73	1149767.21	3
89	661728.31	1149767.39	3
90	661734.12	1149767.11	3
91	661641.21	1149601.41	8
92	661735.21	1149767.31	3
93	661735.66	1149767.05	3
94	661735.81	1149766.40	3
95	661735.37	1149759.98	3
96	661735.51	1149758.44	8
97	661735.55	1149757.96	3
98	661735.73	1149756.94	3
99	661736.04	1149755.63	3
100	661736.78	1149752.28	3
101	661737.62	1149748.32	3
102	661738.42	1149745.20	3
103	661739.28	1149740.62	3
104	661740.23	1149731.61	3
105	661741.00	1149721.26	3
106	661742.10	1149711.88	3
107	661743.01	1149703.75	3
108	661744.21	1149695.40	3
109	661745.55	1149685.60	3
110	661746.61	1149677.72	3
111	661747.81	1149669.10	3
112	661749.20	1149660.79	3
113	661750.83	1149651.26	3
114	661752.07	1149642.72	3
115	661753.16	1149634.17	3
116	661754.28	1149625.95	3
117	661755.51	1149617.68	3
118	661756.61	1149609.85	3
119	661757.17	1149606.85	3
120	661756.73	1149605.49	3
121	661755.65	1149604.68	3
122	661754.39	1149604.57	8
123	661745.67	1149604.08	3
124	661737.28	1149603.87	3
125	661729.27	1149603.60	3
126	661720.78	1149603.31	3
127	661717.33	1149603.42	3
128	661708.96	1149603.03	3
129	661700.60	1149602.60	3
130	661692.39	1149602.59	3
131	661684.37	1149602.31	3
132	661675.93	1149602.06	3
133	661667.86	1149601.96	3
134	661659.65	1149601.62	3
135	661650.68	1149601.38	3
136	661642.26	1149601.46	3
137	661634.09	1149601.10	3
138	661628.10	1149600.98	3
139	661625.51	1149600.91	3
140	661625.12	1149600.85	3
141	661615.80	1149600.56	3
142	661607.33	1149600.31	3
143	661599.01	1149600.22	3
144	661589.51	1149599.67	3
145	661588.13	1149599.74	3
146	661575.31	1149599.31	3
147	661572.81	1149599.27	3
148	661566.82	1149599.19	3
149	661559.24	1149598.87	3
150	661550.71	1149598.74	3
151	661542.62	1149598.50	3
152	661534.75	1149598.33	3



153	661530.06	1149598.04	3
154	661529.29	1149598.29	3
155	661528.82	1149599.13	3
156	661528.77	1149599.88	3
157	661528.59	1149600.37	3
158	661528.09	1149600.56	3
159	661526.00	1149600.52	3
160	661641.15	1149601.91	8
161	661525.36	1149600.13	3
162	661525.10	1149600.55	3
163	661697.77	1149602.60	8
164	661694.87	1149768.22	8
165	661697.71	1149603.10	8
166	661756.41	1149608.18	8
167	661756.92	1149608.20	8



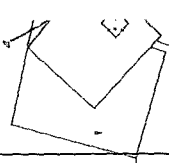

**Přehled kladu grafické části GP**

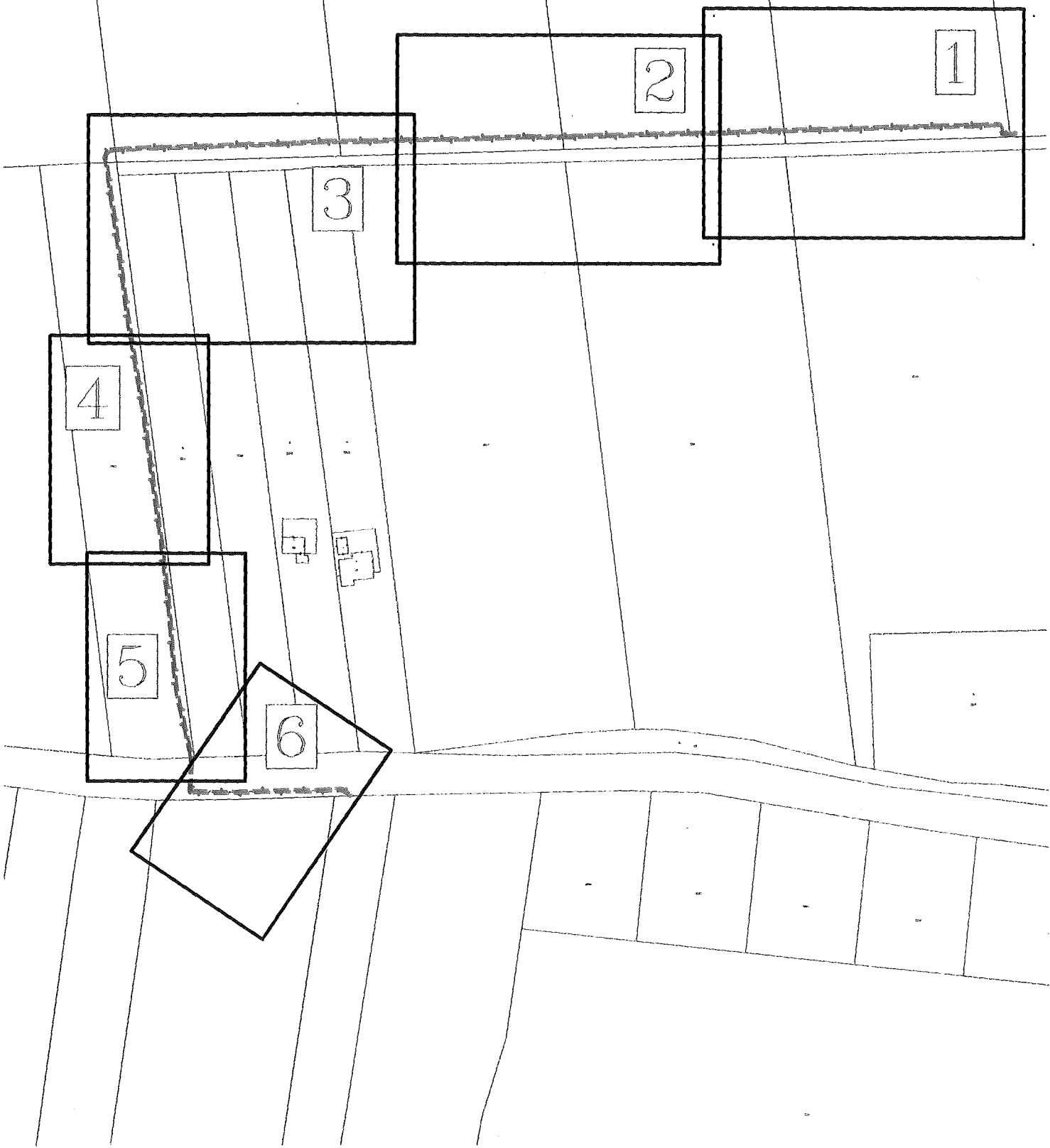

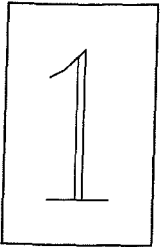

Q  
969/4

969/57

969/15

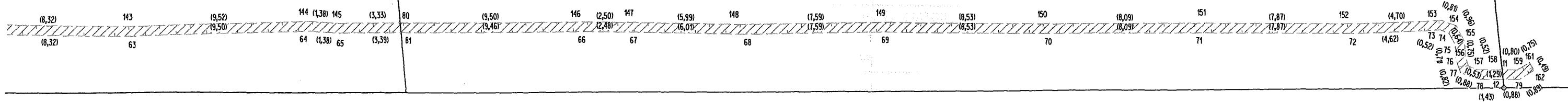

989/15

989/3

989/45

2

969/15

969/51

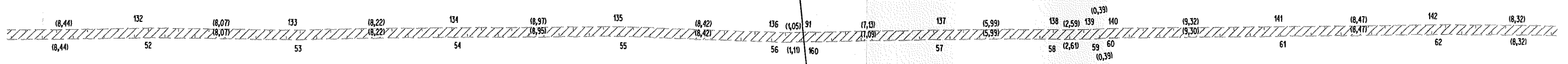

989/15

989/3

989/46

969/56

969/49

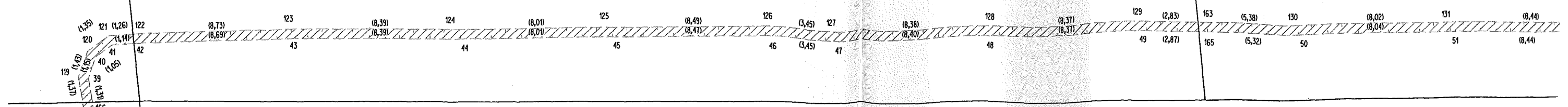

989/15

3

Q

989/5

Q

989/39

989/37

Q

989/38

969/53

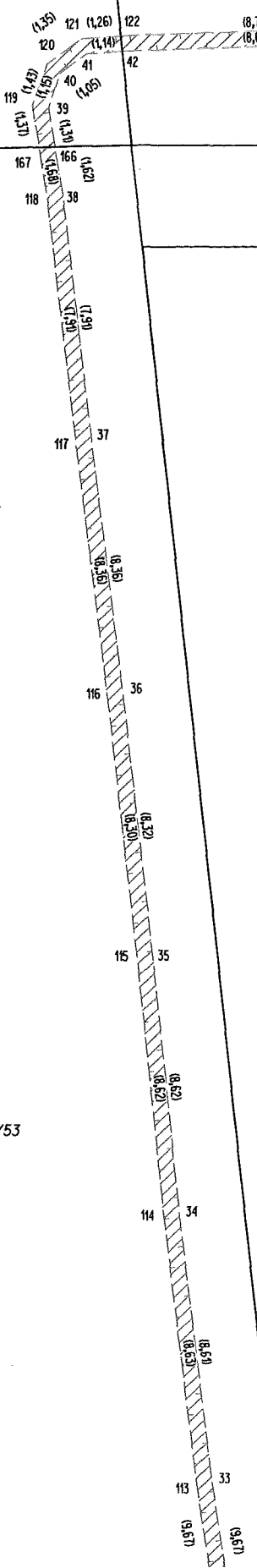

969/54

969/53

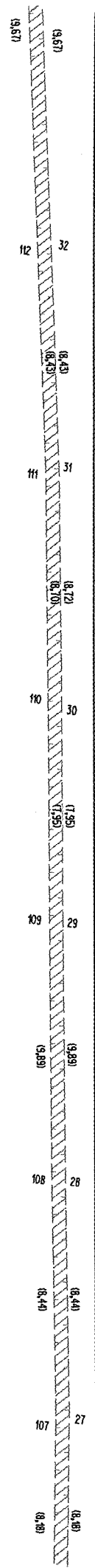

989/37

Q  
989/5

1296

989/5

2

989/57

969/54

969/53

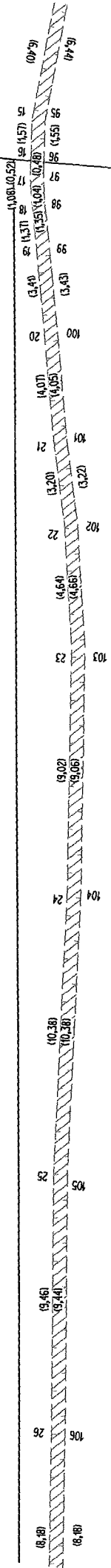
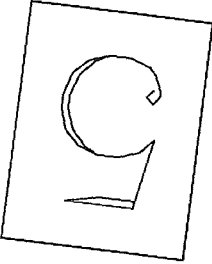

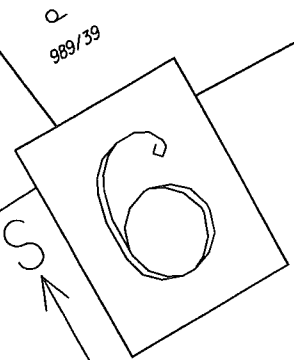

Q  
989/39

Q  
989/38

989/37

Q  
989/5

1296

1232/1

1228/1

96/3

