

# Kupní smlouva

číslo SML-11/1070/INV/20/2019

na dva kusy

**„Nakladače PAUS TSL 8,7 pro cestmistrovství Hlinsko a Svitavy“**

Tuto KUPNÍ SMLOUVU (dále jen „Smlouva“) uzavřely níže uvedeného dne dle ust. § 2079 a násl. občanského zákoníku č. 89/2012 Sb. v platném znění následující strany:

(A) **KOBIT, spol. s r.o.**

Se sídlem Rozvojová 269, 165 00 Praha 6

Společnost zapsaná v obchodním rejstříku vedeném Městským soudem v Praze, oddíl C, vložka 5528

E-mail:

Zastoupená: **Ing. Petrem Nožičkou** – jednatelem

Zástupci oprávnění jednat ve věcech technických Smlouvy:

Bankovní spojení:

(dále jen „Prodávající“)

a

(B) **Správa a údržba silnic Pardubického kraje**

Se sídlem Doubravice 98, 533 53 Pardubice

Zapsaná v obchodním rejstříku vedeném Krajským soudem v Hradci Králové, oddíl Pr, vložka 162

E-mail:

Zastoupená: **Ing. Miroslavem Němcem** – ředitelem

Osoby oprávněné převzít zařízení:

Osoby oprávněné jednat ve věcech technických:

Bankovní spojení:

(dále jen „Kupující“).

## 1. Předmět Smlouvy

1.1 Předmětem Smlouvy je převod vlastnického práva k movité věci, a to ke 2 ks nakladačů PAUS TSL 8,7 specifikovaných v čl. 1. Smlouvy, a její výbavě a příslušenství, specifikovanému v příloze č. 1 Smlouvy.

1.2 Předmět Smlouvy je v souladu se Zadávací dokumentací na veřejnou zakázku: „**Dodávka dvou kusů nakladačů pro cestmistrovství Hlinsko a Svitavy**“ ze dne 4. 3. 2019 a s cenovou nabídkou Prodávajícího ze dne 18. 3. 2019.

1.3 Předmět Smlouvy je dále podrobně specifikován v příloze č. 1 Smlouvy (Specifikace předmětu smlouvy).

## 2. Kupní cena a platební podmínky

2.1 Cena, kterou je Kupující povinen zaplatit Prodávajícímu byla sjednána na **základě výsledku zadávacího řízení** a činí:

Cena bez DPH za nakladač Paus TSL 8,7 pro cestmistrovství Hlinsko	2 686 000,00 Kč
Cena vč. 21 % DPH za nakladač Paus TSL 8,7 pro cestmistrovství Hlinsko	3 250 060,00 Kč
Cena bez DPH za nakladač Paus TSL 8,7 pro cestmistrovství Svitavy	2 886 000,00 Kč
Cena vč. 21 % DPH za nakladač Paus TSL 8,7 pro cestmistrovství Svitavy	3 492 060,00 Kč
Cena za celou dodávku bez 21 % DPH:	5 572 000,00 Kč
<b>Cena za celou dodávku vč. 21 % DPH:</b>	<b>6 742 120,00 Kč</b>

slovy: šestmilionůsedmsetčtyřicetdvatisícstodvacet korun českých.

Tato Cena je pevná a zahrnuje jak kompletní předmět Smlouvy, tak veškeré náklady (včetně plateb v cizí měně, cla, nákladů spojených s balením, dopravou, konzervací a ochrannými nátěry apod.) Prodávajícího.

DPH bude účtována podle platných právních norem a předpisů, kde rozhodnou dobou pro výši DPH je doba zdanitelného plnění.

### 2.2 Platební podmínky:

Kupující nebude poskytovat zálohy.

Smluvní strany si sjednávají zaplacení Ceny bezhotovostním převodem, a to na základě Prodávajícímu vyhotoveného a Kupujícímu doručeného daňového dokladu/faktury. Právo Prodávajícího na fakturaci vzniká dnem předání předmětu Smlouvy společně s doklady nezbytnými pro jeho užívání a uplatnění případných vad z titulu záruky za jakost. Výše faktury bude odpovídat Smlouvě, faktura bude doručena na adresu pro doručování nejdéle do 7 pracovních dnů po převzetí předmětu Smlouvy Kupujícím. **Adresa pro doručení faktury:** Správa a údržba silnic Pardubického kraje, Doubravice 98, 533 53 Pardubice.

Jednotlivé záruční servisy bude Prodávající fakturovat až po jejich provedení. Faktury budou adresovány na příslušná cestmistrovská střediska Kupujícího podle umístění předmětů této smlouvy (tj. na cestmistrovství Hlinsko nebo na cestmistrovství Svitavy). Součástí faktury bude soupis provedených servisních prací.

Faktury budou splňovat náležitosti daňového dokladu v souladu se zákonem č. 235/04 Sb. ve znění pozdějších předpisů (včetně obchodní firmy, sídla, názvu peněžního ústavu, čísla bankovního účtu Prodávajícího, odkaz na Smlouvu nebo číslo Smlouvy a datum vystavení faktury). Výše celkově fakturované částky bude odpovídat výši kupní ceny uvedené v této Smlouvě, případně výši ceny záručních servisních prohlídek uvedené v této Smlouvě. Kupující je oprávněn vrátit Prodávajícímu bez zaplacení fakturu, která nemá náležitosti uvedené v této Smlouvě, vykazuje rozpor mezi fakturovanou částkou a částkou ze Smlouvy, nebo vykazuje jiné závady. Současně s vrácením faktury sdělí Kupující Prodávajícímu důvody vrácení. V závislosti na povaze závady je Prodávající povinen fakturu včetně jejích příloh opravit nebo nově vyhotovit. Oprávněným vrácením faktury přestává běžet původní lhůta splatnosti faktury. Nová lhůta splatnosti začíná běžet ode dne doručení Kupujícímu doplněné, opravené nebo nově vyhotovené faktury s příslušnými náležitostmi, splňující podmínky Smlouvy.

Faktury budou splatné 30 kalendářních dnů ode dne prokazatelného doručení daňového dokladu/faktury Kupujícímu, a to bezhotovostním převodem na bankovní účet Prodávajícího vedený [REDACTED]

V pochybnostech se má za to, že faktura byla doručena třetí den po odeslání.

Úhradou se rozumí odepsání fakturované částky z účtu Kupujícího.

### **3. Doba a místo plnění**

3.1 Prodávající se zavazuje předat předmět Smlouvy Kupujícímu:  
Pro cestmistrovství Hlinsko do 60 kalendářních dnů od nabytí platnosti Smlouvy.  
Pro cestmistrovství Svitavy do 200 kalendářních dnů od nabytí platnosti Smlouvy.

3.2 Místa plnění:

1. Správa a údržba silnic Pardubického kraje, cestmistrovství Hlinsko, Srnská 817, 539 01 Hlinsko.
2. Správa a údržba silnic Pardubického kraje, cestmistrovství Svitavy, Hlavní 302, 568 02 Svitavy.

### **4. Vlastnické právo**

4.1 Smluvní strany berou na vědomí, že k převodu vlastnického práva na Kupujícího dojde okamžikem faktického předání předmětu Smlouvy Prodávajícím a převzetím Kupujícího. Smluvní strany sepíší předávací protokol o předání a převzetí věci.

4.2 K přechodu nebezpečí škody na předmětu Smlouvy dojde okamžikem jeho převzetí ze strany Kupujícího.

## 5. Odevzdání a převzetí předmětu koupě

5.1 Smluvní strany sepíší předávací protokol.

5.2 O předání a převzetí předmětu koupě sepíší smluvní strany zápis, který bude obsahovat specifikaci předmětu Smlouvy, místo a datum jeho odevzdání. V závěru zápisu Kupující výslovně uvede, zda předmět koupě přebírá či nikoli a pokud ne, z jakých důvodů, případně s jakými vadami.

5.3 Kupující je oprávněn odmítnout předmět koupě převzít, bude-li se na něm či na jeho části vyskytovat v okamžiku odevzdání vada či více vad. Předmět koupě se považuje za odevzdaný a povinnost Prodávajícího odevzdat předmět koupě je splněna až okamžikem převzetí předmětu koupě Kupujícím bez vad.

5.4 Prodávající je povinen spolu s předmětem koupě předat Kupujícímu tyto doklady:

- veškeré listiny, jichž je třeba k nakládání s předmětem koupě a k jeho řádnému užívání,
- veškerou technickou dokumentaci, vztahující se k předmětu koupě.

5.5 I v případě, že se na předmětu koupě či na jeho části při převzetí bude vyskytovat vada či více vad, je Kupující oprávněn, nikoli však povinen, předmět koupě převzít, přičemž uvede, že předmět koupě přebírá s vadami, tyto do zápisu konkretizuje a stanoví Prodávajícímu lhůtu k jejich odstranění, ve které je Prodávající povinen takové vady vlastním nákladem odstranit. Strany výslovně sjednávají, že se v takovém případě nejedná o převzetí předmětu koupě bez vad ve smyslu jiných ustanovení Smlouvy.

## 6. Odpovědnost za vady, záruky

6.1 V případě, že budou Kupujícím po převzetí předmětu koupě na tomto zjištěny vady, má Kupující právo uplatnit vůči Prodávajícímu nároky v souladu s ust. § 2099 až 2117 zákona č. 89/2012, občanský zákoník, v platném znění.

6.2 Vadou se rozumí odchylka od množství, jakosti, provedení, druhu, vlastností či právního režimu předmětu koupě nebo jeho části, stanovených touto Smlouvou nebo technickými normami či jinými obecně závaznými právními předpisy. Prodávající odpovídá za vady zjevné, skryté i právní, které má předmět koupě v době jeho odevzdání Kupujícímu, byť se projeví později, a dále za ty, které se na předmětu koupě vyskytnou v záruční době uvedené v bodě 6.4. Prodávající prohlašuje, že je výlučným vlastníkem předmětu koupě, že na předmětu koupě nevážnou žádná práva třetích osob a že není dána žádná překážka, která by mu bránila s předmětem koupě podle této Smlouvy disponovat. Prodávající prohlašuje, že předmět koupě nemá žádné vady, které by bránily jeho použití k obvyklým účelům.

6.3 Kupující je oprávněn nepřevzít předmět koupě, který by byl v rozporu se zadávací dokumentací a cenovou nabídkou Prodávajícího, týkající se především požadované kvality.

6.4 Prodávající poskytuje na předmět Smlouvy záruku v délce trvání **24 měsíců**, ode dne podpisu "Protokolu/zápisu o předání a převzetí věci/předmětu smlouvy".

6.5 Prodávající neručí za škody na zařízení, vzniklé v důsledku neodborného zacházení ze strany Kupujícího nebo třetích osob v průběhu záruční doby.

6.6 Závada na zboží, která se vyskytne v průběhu záruční doby, bude Kupujícím oznámena bez odkladu písemně nebo e-mailem Prodávajícímu a ten nastoupí na odstranění závady ve lhůtě nejpozději **do 24 hodin po oznámení**. Prodávající je povinen vadu odstranit na vlastní náklady včetně potřebné demontáže a montáže a ostatních nákladů souvisejících s odstraněním vady.

## 7. Záruční podmínky

7.1 Záruční podmínky jsou platné při dodržení všech ustanovení pro provoz jednotlivých částí kompletu vyplývajících z návodů na obsluhu a záručních listů. Prodávající se zavazuje nastoupit na opravu záruční vady do 24 hodin po oznámení na adresu: Konecchlumského 1100, 506 01 Jičín, kontaktní osoba [redacted]

### 7.2 Lhůty a ceny záručních servisních prohlídek:

Lhůty záručních servisních prohlídek předmětu Smlouvy pro cestmistrovství Hlinsko:

servisní záruční prohlídka při Mh	cena záruční servisní prohlídky bez DPH	cena záruční servisní prohlídky včetně DPH
1. servisní záruční prohlídka při 50 Mh	21 977,00 Kč	26 592,00 Kč
2. servisní záruční prohlídka při 500 Mh	21 977,00 Kč	26 592,00 Kč
3. servisní záruční prohlídka při 1 000 Mh	38 014,00 Kč	45 997,00 Kč
4. servisní záruční prohlídka při 1 500 Mh	21 977,00 Kč	26 592,00 Kč
5. servisní záruční prohlídka při 2 000 Mh	38 014,00 Kč	45 997,00 Kč

Lhůty záručních servisních prohlídek předmětu Smlouvy pro cestmistrovství Svitavy:

servisní záruční prohlídka při Mh	cena záruční servisní prohlídky bez DPH	cena záruční servisní prohlídky včetně DPH
1. servisní záruční prohlídka při 50 Mh	22 977,00 Kč	27 802,00 Kč
2. servisní záruční prohlídka při 500 Mh	22 977,00 Kč	27 802,00 Kč
3. servisní záruční prohlídka při 1 000 Mh	39 014,00 Kč	47 207,00 Kč
4. servisní záruční prohlídka při 1 500 Mh	22 977,00 Kč	27 802,00 Kč
5. servisní záruční prohlídka při 2 000 Mh	39 014,00 Kč	47 207,00 Kč
<b>Cena za záruční servisní prohlídky celkem</b>	<b>288 918,00 Kč</b>	<b>349 590,00 Kč</b>

Cena za záruční servisní prohlídky stanovená ve výše uvedených tabulkách může být v průběhu záruky změněna pouze v návaznosti na změnu zákonné sazby DPH.

7.3 **Servis:** Prodávající se zavazuje provádět záruční servis na dodaný předmět Smlouvy dle předepsaných rozpisů prohlídek jednotlivých součástí kompletu. Prodávající se zavazuje k zajištění záručních prohlídek na základě objednávky Kupujícího, kterou zašle e-mailem na adresu servisního střediska Prodávajícího: Konecchlumského 1100, 506 01 Jičín, kontaktní osoba [redacted]

7.4 Pokud porušením povinností Prodávajícího, vyplývajících z obecně závazných právních předpisů či z této Smlouvy vznikne Kupujícímu či třetím osobám v důsledku použití či užívání zboží jakákoliv škoda, odpovídá za ni Prodávající, a to bez ohledu na zavinění. Ustanovení předchozí věty platí i poté, co dojde k odstoupení od této Smlouvy některou ze stran či oběma stranami.

## 8. Odstoupení od Smlouvy

8.1 Smluvní strany mohou odstoupit od Smlouvy z důvodu podstatného porušení Smlouvy.

8.2 Za podstatné porušení Smlouvy **ze strany Prodávajícího** se považuje zejména nedodržení termínu předání předmětu Smlouvy podle čl. 3 odst. 3.1 Smlouvy, nedodržení jakosti, nedodržení garantovaných parametrů daných Smlouvou a nedodržení parametrů obvyklých. Kupující je oprávněn odstoupit od Smlouvy i v případě, že Prodávající je v konkursním nebo vyrovnávacím řízení nebo v likvidaci.

8.3 Kupující má dále právo odstoupit od Smlouvy s Prodávajícím, jestliže se prohlášení Prodávajícího o integritě ze dne 18. 3. 2019, které je součástí nabídky Prodávajícího na veřejnou zakázku, ukáže být nepravdivým nebo jestliže Prodávající poruší záruku integrity po uzavření této Smlouvy.

8.4 Za podstatné porušení Smlouvy **ze strany Kupujícího** se považuje zejména bezdůvodně neuhrazená faktura po splatnosti více než 30 dní.

8.5 V případě odstoupení od Smlouvy jedné strany, uhradí druhá strana prokazatelné a účelně vynaložené náklady, které poškozené straně vzniknou v souvislosti s touto Smlouvou. Odstoupením od Smlouvy není dotčen nárok na náhradu případné škody, pokud není v jiných ustanoveních Smlouvy dohodnuto jinak.

## 9. Ujednání o úrocích z prodlení a smluvní pokutě

9.1 Pro případ prodlení Kupujícího s úhradou plateb ve lhůtě uvedené v čl. 2, odst. 2.2 této Smlouvy je Prodávající oprávněn požadovat po Kupujícím zaplacení úroků z prodlení ve výši 0,03 % z dlužné částky za každý den prodlení.

9.2 Bude-li Prodávající v prodlení s plněním závazku dle čl. 3 odst. 3.1 Smlouvy, sjednává se smluvní pokuta ve výši 0,03 % z Ceny za každý i započatý den prodlení.

9.3 Při porušení povinnosti Prodávajícího dle čl. 3, odst. 3.1 Smlouvy, ke kterému se vztahuje smluvní pokuta dle bodu 9.2 má Kupující v případě vzniku škody vůči Prodávajícímu nárok na náhradu škody přesahující smluvní pokutu dle bodu 9.2.

## 10. Závěrečná ustanovení

10.1 Smlouva nabývá platnosti dnem podpisu oběma smluvními stranami.

---

10.2 Tato Smlouva podléhá povinnosti zveřejnění dle zákona č. 340/2015 Sb., o registru smluv, ve znění pozdějších předpisů. **Smlouvu v souladu s tímto zákonem zveřejní Kupující. Účinnosti** nabývá Smlouva **dnem uveřejnění v registru smluv.**

10.3 Smlouva může být měněna a doplňována pouze formou písemných, číslovaných dodatků podepsaných oběma smluvními stranami.

10.4 Smlouva se řídí právem České republiky. Strany se zavazují, že spory vzniklé mezi smluvními stranami v souvislosti s plněním Smlouvy se budou snažit řešit nejprve smírnou cestou a domluvou, v případě trvání sporu bude rozhodovat věcně a místně příslušný soud v České republice, přičemž pro místní příslušnost je rozhodný obecný soud Prodávajícího.

10.5 Smlouva je vyhotovena ve čtyřech originálech, z nichž každá ze smluvních stran obdrží po dvou originálech.

10.6 Pokud oddělitelné ustanovení Smlouvy je nebo se stane neplatným či nevynutitelným, nemá to vliv na platnost zbývajících ustanovení Smlouvy. V takovém případě se smluvní strany zavazují uzavřít do 10 pracovních dnů od výzvy druhé ze stran Smlouvy dodatek ke Smlouvě nahrazující oddělitelné ustanovení Smlouvy, které je neplatné či nevynutitelné, platným a vynutitelným ustanovením odpovídajícím hospodářskému účelu takto nahrazovaného ustanovení.

10.7 Odpověď smluvní strany s dodatkem nebo odchylkou ve smyslu § 1740 (3) NOZ, která podstatně nemění podmínky nabídky, není přijetím nabídky na uzavření Smlouvy.

10.8 Smluvní strany po přečtení Smlouvy prohlašují, že souhlasí s jejím obsahem, že Smlouva byla sepsána vážně, určitě, srozumitelně a na základě jejich pravé a svobodné vůle, na důkaz čehož připojují své podpisy.

10.9 Smluvní strany shodně prohlašují, že Smlouva obsahuje ujednání o všech náležitostech, které strany měly a chtěly ve Smlouvě ujednat a strany dospěly ke shodě ohledně všech náležitostí, které si strany stanovily jako předpoklady uzavření této Smlouvy. Smluvní strany zároveň shodně prohlašují, že si sdělily všechny skutkové a právní okolnosti, o nichž k datu podpisu této Smlouvy věděly nebo vědět musely, a které jsou relevantní ve vztahu k uzavření této Smlouvy.

10.10 Obě smluvní strany berou na vědomí, že při plnění této Smlouvy může docházet i ke zpracování osobních údajů, které si vzájemně při plnění této Smlouvy poskytly (zpřístupnily), či kterákoliv ze stran poskytla (zpřístupnila) druhé smluvní straně. V této spojitosti obě smluvní strany prohlašují, že k poskytnutí (zpřístupnění) osobních údajů druhé smluvní straně disponují od subjektu údajů potřebnými souhlasy či jinými právními tituly, stanoví-li tak právní předpis. Každá ze smluvní stran je povinna plnit závazky, které jí vyplývají z Nařízení EP a Rady ES č. 2016/679 ze dne 27. dubna 2016 (obecné nařízení o ochraně osobních údajů) a souvisejících právních předpisů (dále jen „Nařízení“) při nakládání s osobními údaji, jako je například plnění informační povinnosti vůči subjektu údajů. Ta ze smluvních stran, která je příjemcem osobních údajů se zavazuje, že zajistí odpovídající úroveň ochrany osobních údajů a práv subjektu údajů dle Nařízení a že bude přijaté osobní údaje zpracovávat jen pro účely splnění této Smlouvy, anebo pro účely oprávněných zájmů, nebo případně z jiných zákonných titulů.

**Přílohy:** Příloha č. 1: Specifikace předmětu Smlouvy

V Pardubicích dne:

V Jičíně dne:

Za Kupujícího:

Za Prodávajícího:

**Ing. Miroslav Němec**  
Digitálně podepsal  
Ing. Miroslav Němec  
Datum: 2019.04.16  
12:15:45 +02'00'

**Ing. Petr Nožička**  
Digitálně podepsal  
Ing. Petr Nožička  
Datum: 2019.04.24  
14:00:41 +02'00'

.....  
Ing. Miroslav Němec  
ředitel  
Správa a údržba silnic Pardubického kraje

.....  
Ing. Petr Nožička  
jednatel  
KOBIT, spol. s r.o.



**SPECIFIKACE PŘEDMĚTU SMLOUVY****A/ Technická specifikace pro nakladač PAUS TSL 8.7 – cestmistrovství Hlinsko****Čelní teleskopický kloubový nakladač s otočným nakládacím ramenem typ PAUS TSL 8.7**

Čelní teleskopický kloubový nakladač s otočným nakládacím ramenem slouží k nakládání štěrků, chemických materiálů, zemin, písků apod. na vozidla až do výšky 4,6 m. **Natočení věže doprava nebo doleva je až 90°.**

Řízení a pohon jsou hydraulické s regulací. Obě nápravy jsou hnané s možností použití uzávěrky diferenciálu. Jako pohonná jednotka je použit **diesel motor Deutz o výkonu 74,4 kW**. Výkonné topení kabiny a zaručená startovatelnost do -30°C zajišťuje dobrý provoz v zimních měsících.



Ovládání nakladače **usnadňuje jeden joystick**, kterým jsou elektroproporcionálně ovládaný všechny funkce stroje včetně pojezdu.

Kabina je bezpečnostní, chrání obsluhu v případě pádu břemene na kabinu, sedadlo obsluhy je řešeno přísně ergonomicky, včetně podélného, výškového a bederního nastavení.

Kabina je vybavena bezpečnostními pásy a výrazně odhlučněná dle Směrnice 2000/14EG.

Stupeň zatížení ramene nakladače je signalizován na zátěžovém diagramu vedle řidiče pomocí LED diod. V případě hrozícího přetížení a tím zhoršení stability nakladače je tento stav signalizován akusticky.



Rameno nakladače je teleskopické a vybaveno hydraulickým rychloupínacím systémem pracovních nástrojů, což umožňuje jejich rychlou výměnu. Na přední části ramene je vyveden další silový hydraulický okruh, na který lze pomocí rychlospojek připojit další funkce přídatných pracovních zařízení.

## Technické parametry

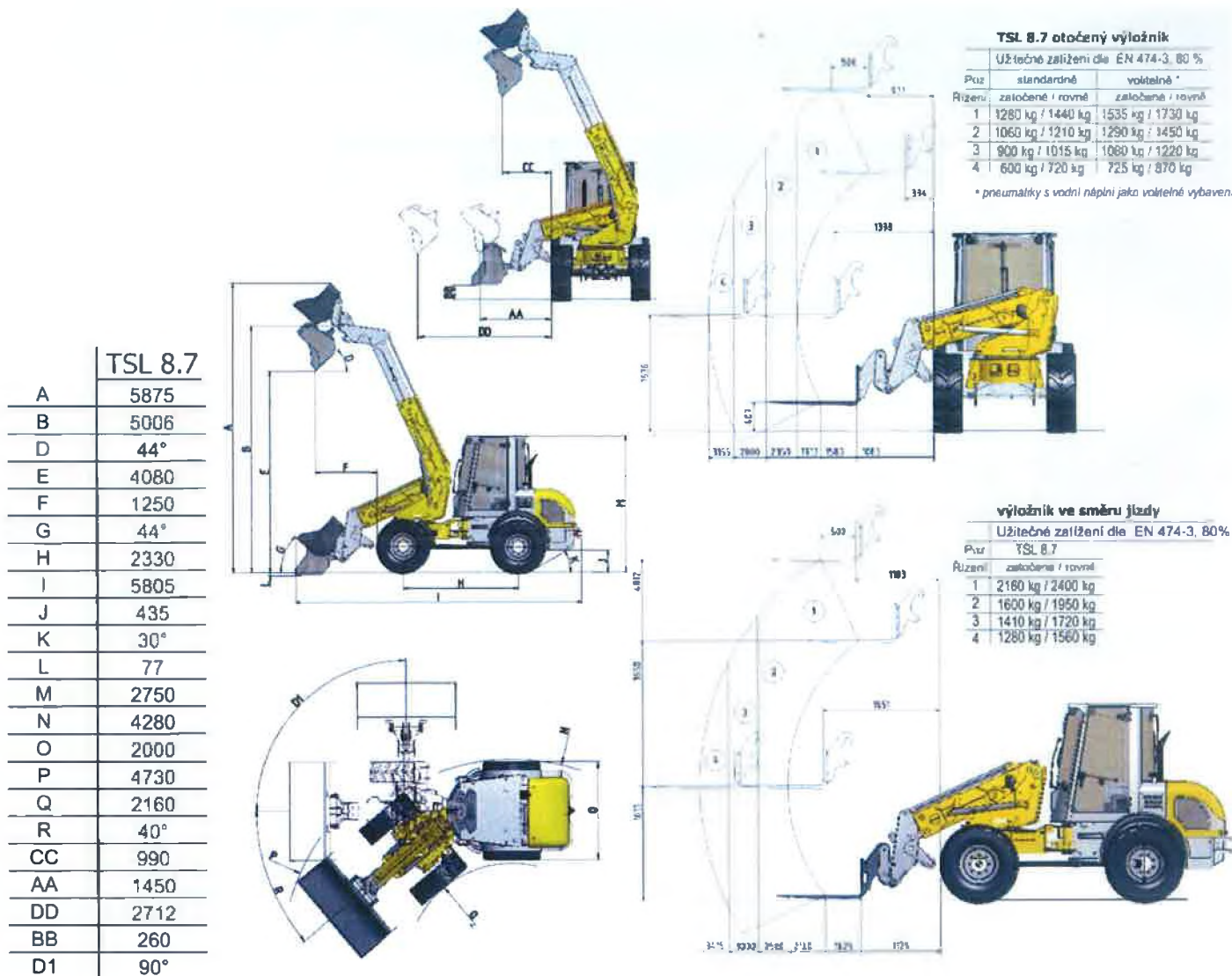

Délka (včetně lžice) x výška x šířka: 5 805 x 2 750 x 2 000 mm  
 Provozní hmotnost: 7 400 kg

Podvozek: 4 x 4, hydrostatický pohon přední i zadní nápravy  
 Přídavný hydraulický okruh pro ovládání dalších pracovních nástrojů na rameni 1 x 80 l/min, 200 bar  
 Otoč ramen +/- 90°  
 Rychloupínání výměnných nástaveb /hydraulický systém/ - čas výměny cca 20 – 40 s

### Výhody pro obsluhu

Jednoduché ovládání stroje pomocí jedné ruky, dobrý výhled na pracovní zařízení, vysoká mobilita stroje ve skladovací hale i v terénu, jednoduchá a rychlá výměna pracovních nástrojů, zaručená startovatelnost při nízkých teplotách, účinné topení v kabině, využití stroje v zimním i letním období, nenáročná a jednoduchá údržba.

## Základní provedení

- Deutz-Diesel-Motor TD 3.6 L4, EU-emisní třída IIIB, vodou chlazený, 74,4 kW při 2.300 /min, snížení emisí prostřednictvím katalyzátoru
- Rychlost 40 km/h
- Hydraulické kloubové řízení a výkyvná náprava
- Hydrostatický pojezd s omezením zátěže a s plíživým chodem
- Uzávěrka diferenciálu 100 % zapínatelná na přední a zadní nápravě
- Komfortní-ROPS/FOPS-Kabina s odhlučněním a dvěma otvíracími dveřmi s aretací
- Nastavitelná komfortní sedačka řidiče s bederní opěrkou, nastavitelný sloupek řízení
- Výkonné topení a ventilace s účinností v oblasti nohou i s odfukem skel
- Elektrohydraulické ovládání jednou pákou pro všechny základní funkce pracovní hydrauliky
- Změna směru jízdy rovněž na joysticku
- Proporcionálně řízené ovládání výměny nástrojů a práce s nimi, parametry 50 l/min při 200 bar
- Množství oleje a směr průtoku regulovatelné
- Hydraulicky ovládaný 4 bodový upínací systém
- Zadní závěs pevný
- Elektrické přepínání řídicího a ovládacího okruhu
- Elektrohydraulická parkovací brzda, automaticky aktivní při vypnutí motoru
- Přídavná plovoucí poloha
- Proporcionálně řízené, hydraulicky polohovatelné rameno, pracovní úhel otoče 180°, automatická aretace výkyvu nápravy při práci. Spouštěcí automatika při otáčení
- Teleskopický výsuv až do 4 600 mm, výsypná výška 4 000 mm
- Osvětlení: hlavní světla, směrovky, couvací světlo, výstražná světla, pracovní světla vpředu
- Pneu 405/70-20 zemědělský profil
- Lopata 4 v 1 s reverzním břitem 2 000 mm široká SAE cca 0,85 m<sup>3</sup>
- Závěsný hák na konzoli s okem
- Vyhřívané zadní sklo
- Vyhřívaná vnější zrcátka
- Klimatizace
- Vzduchem odpružená sedačka
- Rádio s USB portem bluetooth MP3 funkce, repro, antena
- Opěrka hlavy Grammer
- Pracovní světla vzadu
- Led maják
- Rezervní kolo
- LED alej
- GPS
- Záruka 24 měsíců

## B/ Technická specifikace pro nakladač PAUS TSL 8.7 – cestnístrovství Svitavy

Čelní teleskopický kloubový nakladač s otočným nakládacím ramenem typ PAUS TSL 8.7



Čelní teleskopický kloubový nakladač s otočným nakládacím ramenem slouží k nakládání štěrků, chemických materiálů, zemin, písků apod. na vozidla až do výšky 4,6 m. **Natočení věže doprava nebo doleva je až 90°.**

Řízení a pohon jsou hydraulické s regulací. Obě nápravy jsou hnané s možností použití uzávěrky diferenciálu. Jako pohonná jednotka je použit **diesel motor Deutz o výkonu 74,4 kW**. Výkonné topení kabiny a zaručená startovatelnost do -30°C zajišťuje dobrý provoz v zimních měsících.



Ovládání nakladače **usnadňuje jeden joystick**, kterým jsou elektroproporcionálně ovládány všechny funkce stroje včetně pojezdu.

Kabina je bezpečnostní, chrání obsluhu v případě pádu břemene na kabinu, sedadlo obsluhy je řešeno přísně ergonomicky, včetně podélného, výškového a bederního nastavení.

Kabina je vybavena bezpečnostními pásy a výrazně odhlučněná dle Směrnice 2000/14EG. Stupeň zatížení ramene nakladače je signalizován na zátěžovém diagramu vedle řidiče pomocí LED diod. V případě hrozícího přetížení a tím zhoršení stability nakladače je tento stav signalizován akusticky.



Rameno nakladače je teleskopické a vybaveno hydraulickým rychloupínacím systémem pracovních nástrojů, což umožňuje jejich rychlou výměnu. Na přední části ramene je vyveden další silový hydraulický okruh, na který lze pomocí rychlospojek připojit další funkce přídatných pracovních zařízení.

## Technické parametry

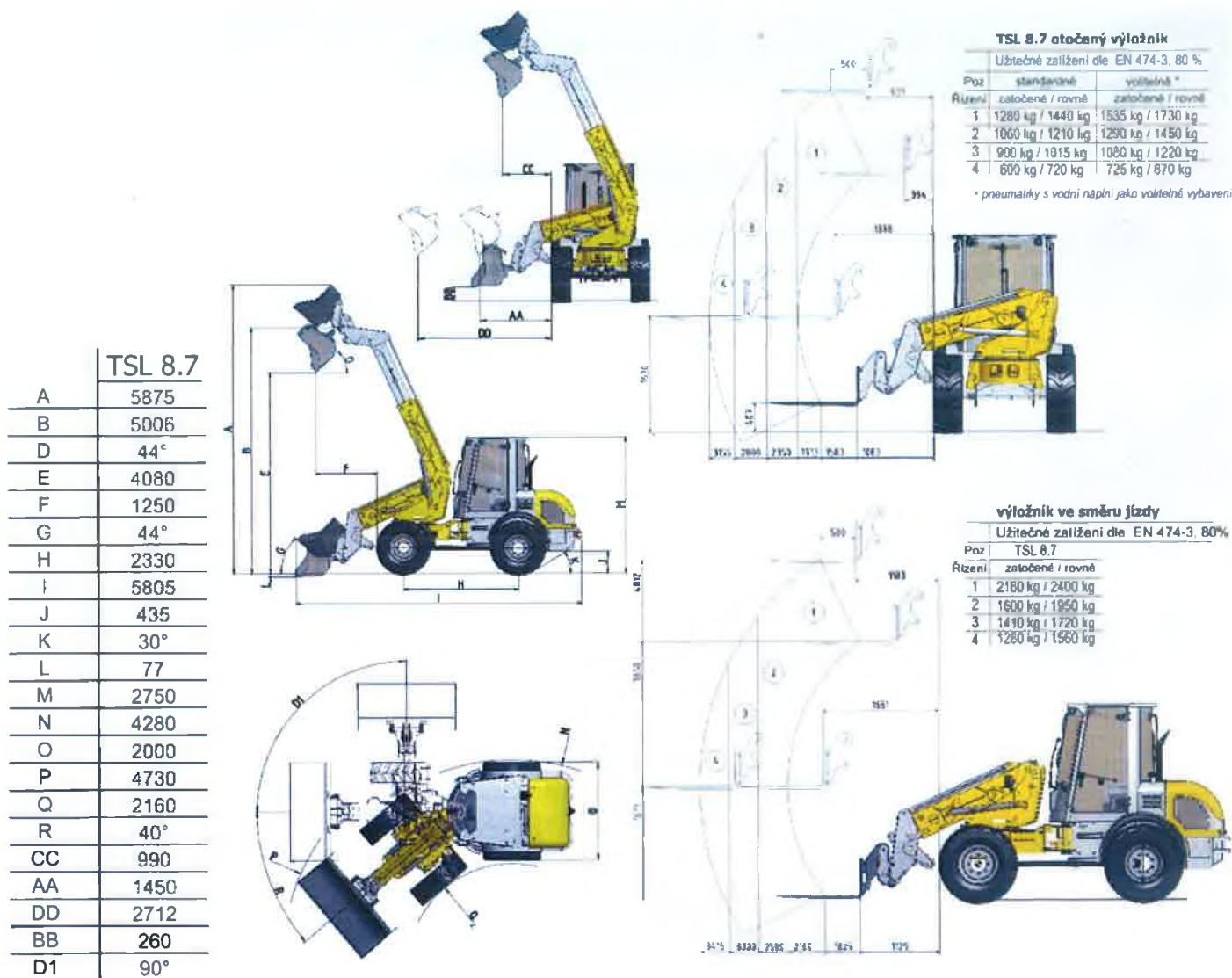

Délka (včetně lžice) x výška x šířka: 5 805 x 2 750 x 2 000 mm  
 Provozní hmotnost: 7 400 kg

Podvozek: 4 x 4, hydrostatický pohon přední i zadní nápravy  
 Přídavný hydraulický okruh pro ovládání dalších pracovních nástrojů na rameni 1 x 80 l/min, 200 bar  
 Otoč ramen +/- 90°  
 Rychloupínání výměnných nástaveb /hydraulický systém/ - čas výměny cca 20 – 40 s

### Výhody pro obsluhu

Jednoduché ovládání stroje pomocí jedné ruky, dobrý výhled na pracovní zařízení, vysoká mobilita stroje ve skladovací hale i v terénu, jednoduchá a rychlá výměna pracovních nástrojů, zaručená startovatelnost při nízkých teplotách, účinné topení v kabině, využití stroje v zimním i letním období, nenáročná a jednoduchá údržba.

## Základní provedení

- Deutz-Diesel-Motor TD 3.6 L4, EU-emisní třída IIIB, vodou chlazený, 74,4 kW při 2 300 /min, snížení emisí prostřednictvím katalyzátoru
- Rychlost 40 km/h
- Hydraulické kloubové řízení a výkyvná náprava
- Tlumič jízdních kmitů
- Hydrostatický pojezd s omezením zátěže a s plíživým chodem
- Uzávěrka diferenciálu 100 % zapínatelná na přední a zadní nápravě
- Komfortní-ROPS/FOPS-Kabina s odhlučněním a dvěma otvíracími dveřmi s aretací
- Nastavitelná komfortní sedačka řidiče s bederní opěrkou, nastavitelný sloupek řízení
- Výkonné topení a ventilace s účinností v oblasti nohou i s odfukem skel
- Elektrohydraulické ovládání jednou pákou pro všechny základní funkce pracovní hydrauliky
- Změna směru jízdy rovněž na joysticku
- Proporcionálně řízené ovládání výměny nástrojů a práce s nimi, parametry 50 l/min při 200 bar
- Množství oleje a směr průtoku regulovatelné
- Hydraulicky ovládaný 4 bodový upínací systém
- Zadní závěs pevný
- EU Typové schválení pro provoz dvoumužné plošiny a odpovídající bezpečnostní provedení
- Bezpečnostní zámky hydrauliky
- Elektrické přepínání řídicího a ovládacího okruhu
- Elektrohydraulická parkovací brzda, automaticky aktivní při vypnutí motoru
- Přídavná plovoucí poloha
- Proporcionálně řízené, hydraulicky polohovatelné rameno, pracovní úhel otoče 180°, automatická aretace výkyvu nápravy při práci. Spouštěcí automatika při otáčení
- Teleskopický výsuv až do 4 600 mm, výsypná výška 4 000 mm
- Osvětlení: hlavní světla, směrovky, couvací světlo, výstražná světla, pracovní světla vpředu
- Pneu 405/70-20 zemědělský profil
- Lopata 4 v 1 s reverzním břitem 2 000 mm široká SAE cca 0,85 m<sup>3</sup>
- Závěsný hák na konzoli s okem
- Vyhřívané zadní sklo
- Vyhřívaná vnější zrcátka
- Klimatizace
- Vzduchem odpružená sedačka
- Rádio s USB portem bluetooth MP3 funkce, repro, anténa
- Opěrka hlavy Grammer
- Pracovní světla vzadu
- Led maják
- Rezervní kolo
- LED alej
- GPS
- Záruka 24 měsíců



Do kabin obou nakladačů namontován modul GPS „Car Position RealTime Expanded“ se zapojením vstupů:

- a) pro poměrové měření hladiny pohonných látek v nádrži na PHL s přenosem do modulu GPS a indikací měřených hodnot ve stávajícím SW GPS monitoringu vozidel zadavatele Fleetware verze 6.0;
- b) pro GPS lokalizaci a přenos GPRS dat bude použita jedna duální (pro GSM i GPS) anténa, která je v interiérovém provedení nalepena na vnitřní straně čelního skla mimo zorné pole řidiče; datové SIM karty pro přenos dat z vozidlového GPS modulu dodá zadavatel. GPS jednotka integrována do stávajícího systému monitoringu vozidel zadavatele Fleetware verze 6.0.

#### **Požadovaná dokumentace při předání strojů**

Předávací protokoly, záruční listy a záruční podmínky.

Technické průkazy a osvědčení.

Doklady o jakosti výrobku. Prohlášení o shodě – CE.

Návody k obsluze (tištěná forma) v českém jazyce, servisní knihy v českém jazyce.

Katalogy náhradních dílů. Doklady o jakosti výrobku.

V Pardubicích dne:

V Jičíně dne:

Za Kupujícího:

Za Prodávajícího:

Ing.  
Miroslav  
Němec

Digitálně podepsal  
Ing. Miroslav Němec  
Datum: 2019.04.16  
12:16:27 +02'00'

Ing. Petr  
Nožička

Digitálně podepsal  
Ing. Petr Nožička  
Datum: 2019.04.24  
14:01:10 +02'00'

.....  
Ing. Miroslav Němec  
ředitel  
Správa a údržba silnic Pardubického kraje

.....  
Ing. Petr Nožička  
jednatel  
KOBIT, spol. s r.o.