

## KUPNÍ SMLOUVA číslo 2019/007

dle § 2079 a násl. zákona č. 89/2012 Sb., obč. zákoníku.

### **Domov pro seniory Předklášteří, příspěvková organizace**

Se sídlem: Šikulova 1438, 666 02 Předklášteří

IČO: 65761774

DIČ: není plátce

Zastoupená: Mgr. Tomáš Franc, ředitelem

(dále jen „kupující“)

a

### **Arjo Czech Republic s.r.o.**

zapsaná v Obchodním rejstříku vedeným Městským soudem v Praze, oddíl C, vložka 274238

Na Strži 1702/65

140 00 Praha 4

Tel.: +420 225 092 307

IČ: 46962549

DIČ: CZ46962549

Zastoupena: Ing. Karlem Tomanem, prokuristou

(dále jen „prodávající“)

uzavírají následující kupní smlouvu

### **I.**

Prodávající se zavazuje v souladu s jeho nabídkou č. N/2019/059PK dodat kupujícímu následující zboží:

<i>Myčka podložních mís a močových lahví Tornado, nerezová komora, polymerová skříň, manuální otevírání dvířek, odpad do podlahy (FA3L021010ACZ1)</i>	<i>1 ks</i>
---	-------------

Součástí zboží je i předání dokladů, které se ke zboží podle příslušných právních předpisů vztahují (zejména návody k obsluze, záruční listy, prohlášení o shodě, apod.) a povinností prodávajícího je dále umožnit kupujícímu nabytí vlastnického práva ke zboží v souladu s touto smlouvou.

Kupující se zavazuje zboží převzít a zaplatit kupní cenu podle článku III. této smlouvy.

### **II.**

1. Termín dodání zboží je do 8 týdnů od podpisu smlouvy.
2. Zboží bude dodáno do místa: Domov pro seniory Předklášteří, příspěvková organizace, Šikulova 1438, 666 02 Předklášteří
3. V ostatním se řídí práva a povinnosti smluvních stran § 2079 a násl. občanského zákoníku.



### III.

1. Kupní cena je smluvena takto:

Zboží	ks	Cena / ks bez DPH	Cena celkem bez DPH
Myčka podložních mís a močových lahví Tornado, nerezová komora, polymerová skříň, manuální otevírání dvířek, odpad do podlahy (FA3L021010ACZ1)	1	162 538	162 538
<b>Cena celkem bez DPH</b>		<b>162 538,00</b>	
DPH 15%		24 380,70	
<b>Cena celkem vč. DPH</b>		<b>186 919,- Kč</b>	

V ceně je zahrnuta doprava až do místa určení, montáž do předem připravených prostor dle nákresu instalační připravenosti viz. příloha č. 1 a zaškolení personálu. Termín dopravy a montáže bude předem projednán a dohodnut s kupujícím.

### IV.

1. Kupující se zavazuje zaplatit prodávajícímu kupní cenu po dodání zboží do místa určení na základě faktury vystavené vždy po předání etapy, a to do 20 dnů od jejího doručení kupujícímu.
2. Kupující prohlašuje, že má zajištěny finanční prostředky k plnění závazků vyplývajících z této smlouvy.

### V.

1. V případě, že prodávající nedodrží termín dodání sjednaný v této smlouvě, uhradí kupujícímu smluvní pokutu ve výši 0,05% z kupní ceny (případně z ceny dílčí části, dohodnuté k samostatnému předání a převzetí) za každý započatý den prodlení. Smluvní pokuta je splatná do 30 dnů po doručení oznámení o uložení smluvní pokuty.
2. V případě prodlení kupujícího s placením faktury (nebo splátky), uhradí kupující prodávajícímu úrok z prodlení ve výši 0,05% z nezaplacené částky za každý den prodlení.
3. Smluvní pokuty, sjednané touto smlouvou, hradí povinná strana nezávisle na tom, zda a v jaké výši vznikne druhé straně v této souvislosti škoda, kterou lze vymáhat samostatně.

### VI.

1. Prodávající poskytuje na prodávané zboží záruku po dobu 24 měsíců ode dne jeho dodání kupujícímu.

Prodávající záruku poskytuje za těchto podmínek:

- a) zařízení budou používána a obsluhována dle návodu k obsluze



- b) záruka se nevztahuje na závady způsobené mechanickým poškozením, nesprávným zacházením a údržbou
- c) jakékoliv změny provedené neoprávněnou osobou, svévolné změny v konstrukci, nebo zásahy do přístroje vyvolané kupujícím, případně jinou neoprávněnou osobou, mají za následek zánik záruky.
- Zboží dodané prodávajícím zůstává v jeho vlastnictví až do zaplacení kupní ceny.
  - Dodavatel se zavazuje zajistit odvoz a ekologickou likvidaci původního starého zboží - o tomto bude vyhotoveno potvrzení - doklad - Likvidační protokol.
  - Bude-li kupující v prodlení se zaplacením kupní ceny déle než 45 dnů, je prodávající oprávněn odstoupit od této smlouvy doporučeným dopisem. Účinky odstoupení nastanou jeho doručením. Smluvní strany jsou povinny vydat si navzájem plnění získané z této smlouvy do 10 dnů od jejího zániku.
  - Tato smlouva může být měněna jen písemnou formou označenou jako číslované dodatky.
  - Smluvní strany souhlasí se zveřejněním smlouvy v registru smluv dle zákona č. 340/2015Sb., o registru smluv, ve znění pozdějších předpisů. Strany nepovažují žádnou část této smlouvy za součást svého obchodního tajemství. Smluvní strany se dohodly, že zveřejnění této smlouvy provede objednatel.
  - Tato smlouva je sepsána ve dvou vyhotoveních, z nichž každá smluvní strana obdrží po jednom.

Přílohy:

Příloha č. 1: Náskres instalační připravenosti

V Praze dne 6.5.2019

V Předklášteří dne 13.5.2019

Ing. Karel Toman  
prodávající

**Arjo Czech Republic s.r.o.**  
140 00 Praha, Na Strži 65/1702  
Telefon: +420 225 092 307  
IČ: 46962549, DIČ: CZ46962549

Mgr. Tomáš Franc  
kupující

Domov pro seniory Předklášteří,  
příspěvková organizace  
Šikulova 1438  
666 02 Předklášteří  
IČO: 65761774, tel.: 549439611

**Příloha č. 1 Nákres instalační připravenosti**

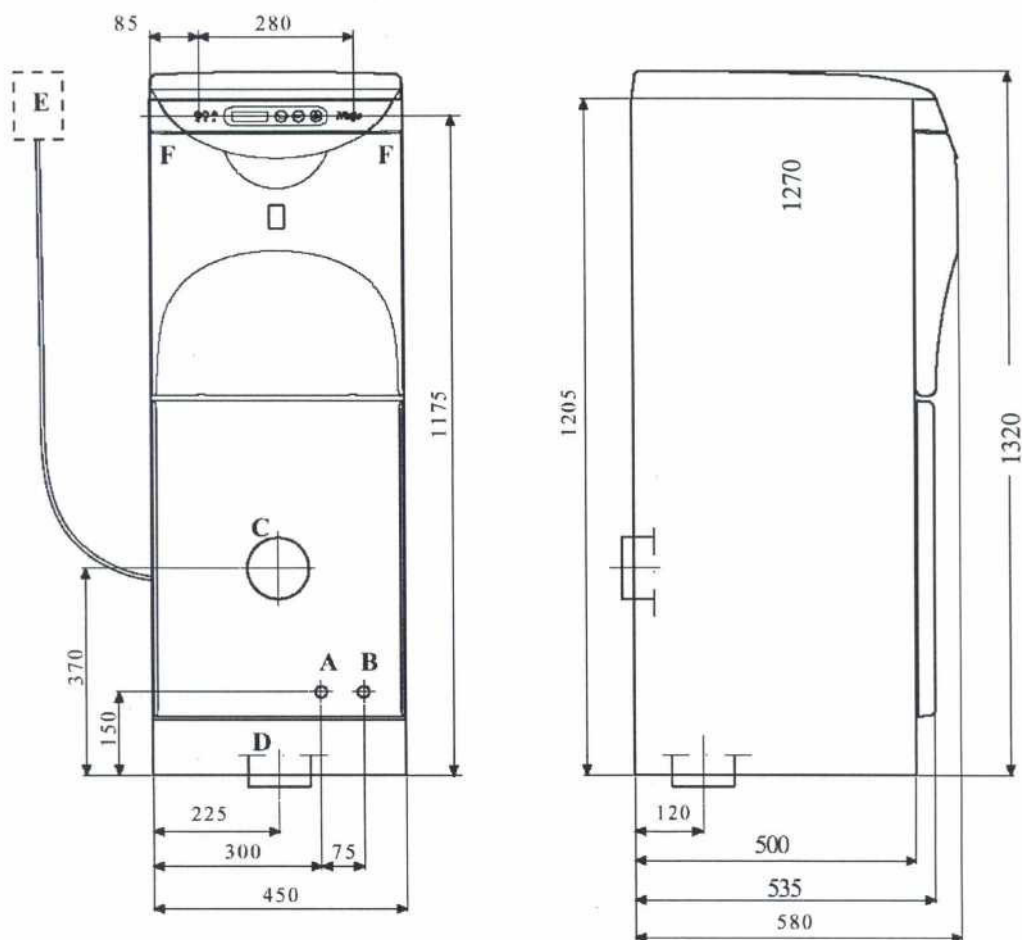

- A. Teplá voda 15 mm ( ½" vnější) – přívod roháčkový (pračkový) ventil
- B. Studená voda 15 mm ( ½" vnější) – přívod roháčkový (pračkový) ventil
- C. Odpad P do zdi Ø 110 mm
- D. Odpad S do podlahy Ø 110 mm
- E. El. připojení, kabel 3 m
- F. Fixace myčky na zeď

<i>Technická data</i>	<i>Tornado volně stojící</i>		
Váha	100 kg	Připojení vody	
Šířka	450 mm	Studená voda	15 mm
Hloubka	580 mm	Tlak	1-8 bar
Výška	1320 mm	Průtok	>0,3 l/s
		Teplá voda 45 – 60°C	15 mm
Připojení odpadu	Ø 110 mm	Tlak	1-8 bar
Připojení el. proudu	230 V, 1N, 50 Hz, 1x16A, 3kW	Průtok	>0,3 l/s
Spotřeba energie	0,16 kWh/cyklus	Spotřeba vody	
Max. venk. teplota	40°C	Ekonomický program	11 l/cyklus
Hladina hluku	53 dB (A)	Normální program	18 l/cyklus
		Intenzivní program	25 l/cyklus