

SMLOUVA O NÁJMU PROSTORU SLOUŽÍCIHO PODNIKÁNÍ
č. 10587/19/4/1421

Smluvní strany:

1. **Pronajímatel:**
Statutární město Hradec Králové
se sídlem Československé armády 408, 502 00 Hradec Králové
IČ: 00268810; DIČ: CZ00268810; plátce DPH
zastoupené Správou nemovitosti Hradec Králové, příspěvkovou organizací,
se sídlem Kydlinovská 1521, 500 02 Hradec Králové, zastoupenou
Ing. Jaroslavou Bernhardovou, ředitelkou organizace
(dále jen „pronajímatel“)

2. **Správce:**
Správa nemovitosti Hradec Králové, příspěvková organizace
se sídlem Kydlinovská 1521, 500 02 Hradec Králové
zastoupená Ing. Jaroslavou Bernhardovou, ředitelkou organizace
IČ: 64811069; DIČ: CZ64811069; plátce DPH
zapsaná v obchodním rejstříku Krajského soudu v Hradci Králové v oddíle Pr.,
vložka 51
bankovní spojení: KB Hradec Králové
číslo účtu: 27-315020217/0100
ID datové schránky: rkyk8m9
E-mail: info@snhk.cz
(dále jen „správce“)

3. **Nájemce:**
Tomáš Tuček
se sídlem [REDACTED]
IČ: 70170045; DIČ: CZ7511143068, plátce DPH
bankovní spojení: [REDACTED]
číslo účtu: [REDACTED]
Tel. [REDACTED]
(dále jen „nájemce“)

Magistrat mesta HK
Doručeno: 07.05.2019
MHMK/085392/2019
Listy: 4 přílohy:
druh: LP-2x 11/rev:



snhkes743bf0e5

Preambule

uzavírají níže uvedeného dne, měsíce a roku v souladu s § 2302 a násl. z.č. 89/2012 Sb., občanský zákoník, v platném znění tuto smlouvu o nájmu prostoru sloužícího podnikání:

1. Záměr Statutárního města Hradec Králové pronajmout prostory, jež jsou předmětem nájmu, byl zveřejněn na úřední desce Magistrátu města od 24.10.2018 do 13.11.2018. Pronájem předmětných prostor za podmínek stanovených v této smlouvě byl schválen Radou města Hradec Králové, usnesením č. RM/2018/1430 dne 3.12.2018.
2. Jako další účastník smlouvy je uveden správce nemovitosti, který je dle platné Příkazní smlouvy uzavřené se Statutárním městem Hradec Králové oprávněn k následujícím jednáním a činnostem vlastním jménem a na vlastní účet:
 - 2.1. k uzavírání smluv na dodávky plnění spojených s nájmem prostoru s dodavatelem energií, vody, kompletní výtahový servis apod. (dále jen „služby“)
 - 2.2. k nákupu služeb a k jejich následnému vyúčtování konečnému spotřebiteli.

I.

Předmět a účel nájmu

1. Pronajimatel prohlašuje, že je oprávněn pronajmout níže uvedený prostor sloužící k podnikání č. 501 o celkové ploše 221,59 m² (rampa 19,54 m² se nezaplatňuje, 1. NP 59,64 m², 2. NP 108,14 m², 3. NP 34,27 m²), nacházející se v ulici Selicharova č.p. 1421 v Hradci Králové (dále jen „prostor“ nebo „předmět nájmu“). Prostor je specifikován v situačním plánu, který je nedílnou součástí této smlouvy. Pronajimatel touto smlouvou přenechává uvedený prostor nájemci k užívání za podmínek níže uvedených a za tímto účelem: **pro prodejnu sportovních potřeb, kancelář, sklad**
2. Nájemce není oprávněn předmět nájmu užívat pro jiný, než v této smlouvě výslovně sjednaný účel. Změnit výše ujednaný účel nájmu může nájemce pouze s předchozím písemným souhlasem pronajimatele vyjádřeným formou dodatku ke smlouvě.
3. Nájemce prohlašuje, že si pronajímáný prostor prohlédl, podrobně se seznámil s jeho technickým a stavebním stavem a na základě těchto skutečností jej shledal jako plně vyhovující podnikatelské činnosti, pro kterou mu je pronajímán.

II.

Nájemné

1. Nájemné za užívání první části prostoru (rampy o ploše 19,54 m²) se nezaplatňuje.

Nájemné za užívání druhé části prostoru (1. NP o ploše 59,64 m²) se stanoví dohodou ve výši 104,53,- Kč/m²/rok bez DPH,

tj. 6 234,- Kč/rok, slovy: šesttisícdvěstětřicetčtyři korun českých.

Statutární město Hradec Králové je plátcem DPH. K částce za pronájem prostoru bude připočteno DPH v základní sazbě dle platné legislativy.

Měsíční nájemné včetně DPH činí 628,60,- Kč.

Nájemné za užívání třetí části prostoru (2. NP o ploše 108,14 m²) se stanoví dohodou ve výši 731,80,- Kč/m²/rok bez DPH,

tj. 79 137,- Kč/rok, slovy: sedmdesátdevět tisíc sedm set čtyřicet sedm korun českých.

Statutární město Hradec Králové je plátcem DPH. K částce za pronájem prostoru bude připočteno DPH v základní sazbě dle platné legislativy.

Měsíční nájemné včetně DPH činí 7 979,60,- Kč.

Nájemné za užívání čtvrté části prostoru (3. NP o ploše 34,27 m²) se stanoví dohodou ve výši 313,63,- Kč/m²/rok bez DPH,

tj. 10 748,- Kč/rok, slovy: deset tisíc sedm set čtyřicet osm korun českých.

Statutární město Hradec Králové je plátcem DPH. K částce za pronájem prostoru bude připočteno DPH v základní sazbě dle platné legislativy.

Měsíční nájemné včetně DPH činí 1 083,70,- Kč.

Celkové měsíční nájemné včetně DPH činí 9 692,- Kč.

Nájemné se zaokrouhluje na celé koruny směrem nahoru.

Pro účely uplatnění DPH se za datum uskutečnění zdanitelného plnění považuje den skutečné platby, pokud nastane dřív, nebo poslední den účetního období.

2. Pronajimatel má právo nájemné každoročně zvýšit o míru inflace vyjádřenou přírůstkem průměrného ročního indexu spotřebitelských cen. Pronajimatel je dále oprávněn jednostranně zvýšit nájemné, pokud tak stanoví zákon nebo jiný obecně závazný právní předpis.

III. Služby

1. Nájemce se zavazuje hradit ceny služeb zálohově dle rozpisu záloh za služby, který je uveden v příloze č. 1 – Splátkový kalendář daňový doklad.
2. Vyúčtování skutečných nákladů na služby bude nájemci předloženo vždy po skončení kalendářního roku, nejpozději s vyúčtováním topné sezony. Zálohy na služby správce vyúčtuje dle zákona č. 67/2013 Sb. pokud není v této smlouvě dohodnuto jinak. V průběhu roku je pronajímatel oprávněn změnit výši záloh, je-li pro to důvod vyplývající ze změny výše nákladů na zajištění těchto služeb. Při změně sazby DPH nebo změny záloh za služby bude vždy rozeslán nový Splátkový kalendář daňový doklad, nájemní smlouva ve znění dalších dodatků zůstává v platnosti.
3. Nájemce při konečném vyúčtování uhradí náklady na:

dodávku tepla	dle platné legislativy
dodávka vody a odvádění odpadních vod	dle podružného měřiče
teplou vodu	dle platné legislativy
srážkovou vodu	dle pronajaté plochy
výtah	dle skutečných nákladů
4. Smluvní strany jsou povinny provést ve stanovené lhůtě vyrovnání případných nedoplatků nebo přeplatků. Ustanovení tohoto odstavce se uplatní i v případě, že nájem skončí v průběhu kalendářního roku.

IV.

Platební podmínky a smluvní pokuta

1. Nájemné a úhrada záloh za služby jsou splatné měsíčně, a to vždy do 15. dne příslušného měsíce na účet Správy nemovitostí Hradec Králové příspěvková organizace, vedeného u Komerční banky Hradec Králové, č. účtu 27-315020217/0100 nebo v hotovosti v pracovní době správce na adrese jeho sídla – ul. Kydlinovská 1521, 500 02 Hradec Králové. Při jakékoliv platbě nájemce uvede variabilní symbol **902978**.
2. V případě prodlení nájemce s úhradou plateb nájemného a služeb je nájemce povinen zaplatit pronajímateli za každý den prodlení smluvní pokutu ve výši 0,1 % z dlužné částky.

V.

Práva a povinnosti smluvních stran

1. Nájemce je oprávněn užívat předmět nájmu v rozsahu a v souladu s účelem této smlouvy a za podmínek uvedených v § 2302 a násl. z.č. 89/2012 Sb., občanský zákoník, v platném znění, není-li ve smlouvě stanoveno jinak.
2. Nájemce není oprávněn přenechat předmět nájmu nebo jeho část do podnájmu bez předchozího písemného souhlasu pronajímatele. Nájemné za podnájem nesmí převyšovat nájemné za nájem tohoto prostoru stanovený touto smlouvou.
3. Nájemce je povinen po dobu nájmu na své náklady provádět a hradit běžnou údržbu. Dále je povinen na své náklady provádět a hradit výměnu zařizovacích předmětů a drobné opravy předmětu nájmu, jestliže náklad na jednu z těchto činností nepřesáhne částku 10 000 Kč vč. DPH. Dále je nájemce povinen hradit veškeré náklady spojené s provozem pronajatého prostoru.
4. Nájemce je povinen oznámit pronajímateli bez zbytečného odkladu potřebu oprav, které má pronajímatel provést a umožnit provedení těchto a jiných oprav, jinak odpovídá za škody, které nesplněním této povinnosti vznikly.

5. Nájemce se zavazuje hradit veškeré náklady na opravy týkající se vstupních dveří do pronajatého prostoru včetně zasklení, a to bez ohledu na to, zda k poškození došlo zaviněním nájemce, neznámou osobou nebo povětrnostními vlivy.
6. Nájemce je oprávněn provádět veškeré stavební úpravy, změny, opravy a údržbu předmětu nájmu nad rámec běžného udržování pouze s písemným souhlasem pronajímatele. Souhlas bude vydán ve formě dodatku k této nájemní smlouvě s uvedením konkrétních úprav, oprav či změn předmětu nájmu. Smluvní strany se dohodly, že tyto úpravy, opravy či změny bude nájemce provádět výhradně na vlastní náklady, nebude požadovat po pronajímateli úhradu těchto nákladů, ani náhradu toho, o co se případně zvýší hodnota předmětu nájmu, ani jinou náhradu za případné zhodnocení nemovitosti - takové platby a náhrady není nájemce oprávněn požadovat ani za dobu trvání nájmu, ani po skončení nájmu.
7. Nájemce je dále povinen oznámit pronajímateli skutečnosti rozhodné pro případnou změnu výše sjednaného nájemného a úhrad za služby spojené s užíváním předmětu nájmu nejpozději do 30 dnů po jejich vzniku.
8. Nájemce je povinen umožnit přístup oprávněným osobám pronajímatele a správce do pronajatého prostoru za účelem kontroly jeho řádného užívání, oprav či údržby včetně kontroly technického stavu zařízení k uzavíracím a vypouštěcím ventilům a dále za účelem montáže, výměny a odečtu měřících zařízení.
9. Nájemce je povinen umožnit správci vždy do 20.12. příslušného roku provedení odečtu podružných měřičů v pronajatém prostoru.
10. Nájemce se zavazuje užívat předmět nájmu takovým způsobem, aby svým jednáním neomezoval ostatní nájemce, vlastníky a pronajímatele v objektu, v němž je umístěn.
11. Nájemce odpovídá za škody, které vzniknou pronajímateli v souvislosti s užíváním předmětu nájmu v důsledku jeho činnosti nebo jednání jeho zaměstnanců či třetích osob.
12. Likvidaci odpadu ze své podnikatelské činnosti a komunálního odpadu si zajišťuje nájemce sám v souladu se zákonem o odpadech a souvisejícími předpisy. Nájemce je rovněž povinen zajistit nezávadnost odpadních vod a nese veškerou odpovědnost za porušení ustanovení zákona o vodách, vodohospodářských předpisů a zákonů o životním prostředí. V případě potřeby v daných termínech vlastním nákladem zajišťuje rozbory odpadních vod, jejichž výsledky předkládá provozovateli kanalizační sítě a prostřednictvím správce i pronajímateli. V případě, že bude provozovatelem kanalizační sítě udělena pokuta za překročení nejvyšší přípustných hodnot ukazatelů znečištění vypouštěných odpadních vod z domu, v němž se nachází předmět nájmu, nájemce se zavazuje tuto pokutu zaplatit.
13. Nájemce vlastním nákladem zajistí požární ochranu předmětu nájmu včetně případné revize hasicích přístrojů. Nájemce v předepsaných termínech dle příslušných norem a předpisů zajišťuje na vlastní náklady provádění pravidelných revizí, zkoušek a kontrol provozovaného technického zařízení v předmětu nájmu i do nájmu vneseného. Na zařízeních v předmětu nájmu odstraňuje a hradí zjištěné závady. Pronajímateli prostřednictvím správce předkládá kopie těchto revizí, zkoušek a kontrol, a to nejpozději do 14 dnů po jejich obdržení.
14. Pronajímatel zajišťuje v prostoru nájemce pravidelný servis elektrického výtahu a tyto náklady včetně nákladů za provoz výtahu se zaúčtují do služeb nájemce. Nájemce je povinen pracovníkům pověřených servisem výtahu umožnit vstup do pronajatého prostoru.
15. Nájemce bere na vědomí, že předmět nájmu není pojištěn.

VI.

Doba nájmu

1. Nájem se sjednává na dobu neurčitou, a to od **1.6.2019**.
2. Smlouvu lze ukončit dohodou smluvních stran nebo písemnou výpovědí bez udání důvodů v šestiměsíční výpovědní době. Výpovědní doba počíná běžet prvním dnem měsíce následujícího po doručení výpovědi. Výpověď musí být doručena druhé straně. V případě pochybností se má za to, že výpověď odeslaná s využitím provozovatele poštovních služeb byla doručena třetí pracovní den po odeslání.
3. V případě neplnění povinností nájemce ujednaných v této smlouvě (zejména v případě prodlení s placením nájemného a služeb po dobu delší než jeden měsíc), má pronajímatel právo ukončit nájem výpovědí v jednoměsíční výpovědní době.
4. Pronajímatel je oprávněn ukončit nájem výpovědí bez výpovědní doby v případě, že i přes písemnou výzvu pronajímatele nájemce užívá věc takovým způsobem, že se opotřebovává nad míru přiměřenou okolnostem nebo že hrozí zničení věci. V případě, že hrozí vážné nebezpečí z prodlení, má pronajímatel právo vypovědět nájem bez výpovědní doby i bez písemné výzvy dle předchozí věty.
5. Porušuje-li nájemce své povinnosti zvláště závažným způsobem, čímž způsobuje pronajímateli značnou újmu, má pronajímatel právo vypovědět nájem bez výpovědní doby.
6. Smluvní strany se výslovně dohodly, že ust. § 2312 z.č. 89/2012 Sb., občanský zákoník, v platném znění, se nepoužije, tzn. délka výpovědní doby je sjednána výslovně v této smlouvě.

VII.

Ostatní ujednání

1. Nájemce je povinen po ukončení nájmu vrátit předmět nájmu pronajímateli ve stavu, v jakém ho převzal, s přihlédnutím k obvyklému opotřebení, resp. úpravám provedeným s písemným souhlasem pronajímatele během nájmu. Pronajímatel je povinen poskytnout nájemci při předání předmětu nájmu potřebnou součinnost.
2. V případě, že nájemce nepředá prostor vyklizený a uvedený do původního stavu nejpozději do 12. hodin prvního pracovního dne následujícího po skončení nájmu, je nájemce povinen zaplatit pronajímateli smluvní pokutu ve výši trojnásobku nájemného případujícího na jeden den nájmu, a to za každý započatý den prodlení.
3. O předání a převzetí předmětu nájmu bude sepsán protokol podepsaný oběma smluvními stranami (příp. jejich zástupci), v němž bude zejména zachycen stav předmětu nájmu.
4. Pronajímatel a nájemce se výslovně dohodli, že v případě skončení nájmu výpovědí ze strany pronajímatele nebude nájemce po pronajímateli požadovat náhradu za převzetí zákaznické základny ve smyslu ust. § 2315, z.č. 89/2012 Sb., občanský zákoník, v platném znění.

VIII.

Splátkový kalendář

1. Nedílnou součástí této smlouvy je příloha Splátkový kalendář – daňový doklad.
2. Na další nové daňové období nebo při změně sazby DPH bude vždy rozeslán nový Splátkový kalendář, nájemní smlouva ve znění dalších dodatků zůstává v platnosti.

IX. Závěrečná ujednání

1. Je-li nebo stane-li se některé ustanovení této smlouvy neplatné či neúčinné, nedotýká se to ostatních ustanovení této smlouvy, která zůstávají platná a účinná. Smluvní strany se v tomto případě zavazují dohodou nahradit ustanovení neplatné/neúčinné novým ustanovením platným/účinným, které nejlépe odpovídá původně zamýšlenému ekonomickému účelu ustanovení neplatného/neúčinného. Uvedené platí obdobně i v případě zrušení smlouvy dle § 7 zákona o registru smluv. Do té doby platí odpovídající úprava obecně závazných právních předpisů České republiky.
2. Smluvní strany prohlašují, že na tuto smlouvu se mj. vztahuje zákon č. 340/2015 Sb., o zvláštních podmínkách účinnosti některých smluv, uveřejňování těchto smluv a o registru smluv (zákon o registru smluv), a pronajímatel je dle § 2 cit. zákona subjektem, jehož smlouvy se povinně uveřejňují prostřednictvím registru smluv.
3. Smlouva vstupuje v platnost dnem podpisu všech smluvních stran a účinnosti nabývá dnem uveřejnění v registru smluv.
4. Nájemce prohlašuje, že souhlasí s uveřejněním této smlouvy v plném znění (včetně všech příloh).
5. Smluvní strany prohlašují, že smlouva neobsahuje žádná obchodní tajemství a nájemce souhlasí s uveřejněním smlouvy (vč. metadat) bez stanovení jakýchkoliv dalších podmínek.
6. Dle § 5 odst. 5 zákona č. 340/2015 Sb., zákon o registru smluv, je k řádnému uveřejnění smlouvy třeba, aby byla uveřejněna způsobem tam stanoveným, a to včetně vyplnění metadat. Smluvní strany se dohodly, že uveřejní metadata v níže uvedeném rozsahu a prohlašují, že uvedený rozsah metadat:
 - identifikace smluvních stran: Statutární město Hradec Králové, se sídlem Československé armády 408, 502 00 Hradec Králové, IČ: 00268810, ID:bebb2in; Správa nemovitostí Hradec Králové, příspěvková organizace, se sídlem Kydlinovská 1521, 500 02 Hradec Králové, IČ: 64811069, ID: rkyk8m9; Tomáš Tuček, se sídlem [REDACTED] IČ: 70170045;
 - vymezení předmětu smlouvy: Smlouva o nájmu prostoru sloužícího podnikání v ulici Selicharova č.p. 1421, Hradec Králové; cena 685 375,- Kč bez DPH, datum uzavření smlouvy: datum podpisu smlouvy poslední smluvní stranou považují za správný, úplný a v tomto znění plně odpovídající a vyhovující požadavkům zákona o registru smluv.
7. Tato smlouva je vypracována ve čtyřech stejnopisech o síle originálu, vlastnoručně podepsaných zástupci smluvních stran, z nichž nájemce a správce obdrží po jednom stejnopise a pronajímatel obdrží dva stejnopisy.
8. Tuto smlouvu je možno změnit jedině písemnými, pořadově číslovanými dodatky podepsanými oběma smluvními stranami. Žádný z účastníků smlouvy se nemůže dovolávat pouhých ústních ujednání a dohod.
9. Smluvní strany prohlašují, že si smlouvu přečetly, s jejím zněním souhlasí a na důkaz své pravé a svobodné vůle uzavřít smlouvu tohoto obsahu ji podepisují

Přílohy: příloha č. 1 – splátkový kalendář – daňový doklad
příloha č. 2 - pasport
příloha č. 3 - situační pláněk

V Hradci Králové 10.4.2019

- 3. 05. 2019

Pronajímatel:



Ing. Jaroslava Bernhardová
ředitelka

Nájemce:



Tomáš Tuček

Správce:



Ing. Jaroslava Bernhardová
ředitelka

Vyhotovila: Blanka Davidová, referentka právního úseku



Splátkový kalendář - daňový doklad č. 902978

Pronajímatel

Statutární město Hradec Králové

Československé armády 408/419

502 00 Hradec Králové

IČO: 268810

DIČ: CZ00268810

Nájemce

Tomáš Tuček



IČO: 70170045

DIČ: CZ7511143068

Prostor: Hradec Králové, Selčharova 1421 /501

Číslo smlouvy: 10587/19/4/1421

Položky	Základ	Sazba	DPH	Celkem
Nájemné vč.DPH	8 009,90	21	1 682,10	9 692,00
	8 009,90		1 682,10	9 692,00

DUZP	DPH 15 %	DPH 21 %	Osvobozeno dle § 66	Zákl. 15 %	Základ 21 %	Celkem	Splatnost	Typ	Var.symb.
15.06.2019	0,00	1 682,10	0,00	0,00	8 009,90	9 692,00	15.06.2019	měsíční	902978
15.07.2019	0,00	1 682,10	0,00	0,00	8 009,90	9 692,00	15.07.2019	měsíční	902978
15.08.2019	0,00	1 682,10	0,00	0,00	8 009,90	9 692,00	15.08.2019	měsíční	902978
15.09.2019	0,00	1 682,10	0,00	0,00	8 009,90	9 692,00	15.09.2019	měsíční	902978
15.10.2019	0,00	1 682,10	0,00	0,00	8 009,90	9 692,00	15.10.2019	měsíční	902978
15.11.2019	0,00	1 682,10	0,00	0,00	8 009,90	9 692,00	15.11.2019	měsíční	902978
15.12.2019	0,00	1 682,10	0,00	0,00	8 009,90	9 692,00	15.12.2019	měsíční	902978

Správa nemovitostí Hradec Králové vystavila daňový doklad dle § 28 odst. 6 zák. 235/2004 Sb. Zákon o DPH jménem pronajímatele - Statutárního města Hradec Králové na základě zmocnění v příkazní smlouvě.

Platby provádějte dle nájemní smlouvy na účet číslo: 27-315020217/0100.



Razítko:



Podpis:

Dodavatel

Správa nemovitostí Hradec Králové
 příspěvková organizace
 Kydlinovská 1521
 500 02 Hradec Králové
 IČO: 64811069 DIČ: CZ64811069

Odběratel

Tomáš Tuček

IČO: 70170045 DIČ: CZ7511143068

Prostor: Hradec Králové, Selicharova 1421 /501

Číslo smlouvy: 10587/19/4/1421

Zálohy	Základ	Sazba	DPH	Celkem
Výtah	413,20	21	86,80	500,00
Srážková voda	43,40	15	6,60	50,00
Studená voda	521,70	15	78,30	600,00
Teplá voda	260,80	15	39,20	300,00
Teplo	2 173,90	15	326,10	2 500,00
	3 413,00		537,00	3 950,00

DUZP	DPH 16 %	DPH 21 %	Zákl. 0%	Zákl. 15 %	Základ 21 %	Celkem	Splatnost	Typ	Var.symb.
15.06.2019	450,20	86,80	0,00	2 999,80	413,20	3 950,00	15.06.2019	měsíční	902978
15.07.2019	450,20	86,80	0,00	2 999,80	413,20	3 950,00	15.07.2019	měsíční	902978
15.08.2019	450,20	86,80	0,00	2 999,80	413,20	3 950,00	15.08.2019	měsíční	902978
15.09.2019	450,20	86,80	0,00	2 999,80	413,20	3 950,00	15.09.2019	měsíční	902978
15.10.2019	450,20	86,80	0,00	2 999,80	413,20	3 950,00	15.10.2019	měsíční	902978
15.11.2019	450,20	86,80	0,00	2 999,80	413,20	3 950,00	15.11.2019	měsíční	902978
15.12.2019	450,20	86,80	0,00	2 999,80	413,20	3 950,00	15.12.2019	měsíční	902978

Platby provádějte dle nájemní smlouvy na účet číslo: 27-315020217/0100.

Razítko 

Podpis: 

203	kancelář	ne	10,11	2,6	12,13				3.NP					
204	prostor u schodiště	ne	2,78	2,6	0,28				3.NP					
206	balkóny	ne	6,3						3.NP					
	celkem		221,59		191,7									

1) počet těles 2) počet výtoků zpracováno-přeměřeno dne: 26.6.2008 zpracoval: Dolenská Věra

3) zdroj el.energie 1x 230 V nebo 3x400 V

NP 501 Selicharova 1421 1NP

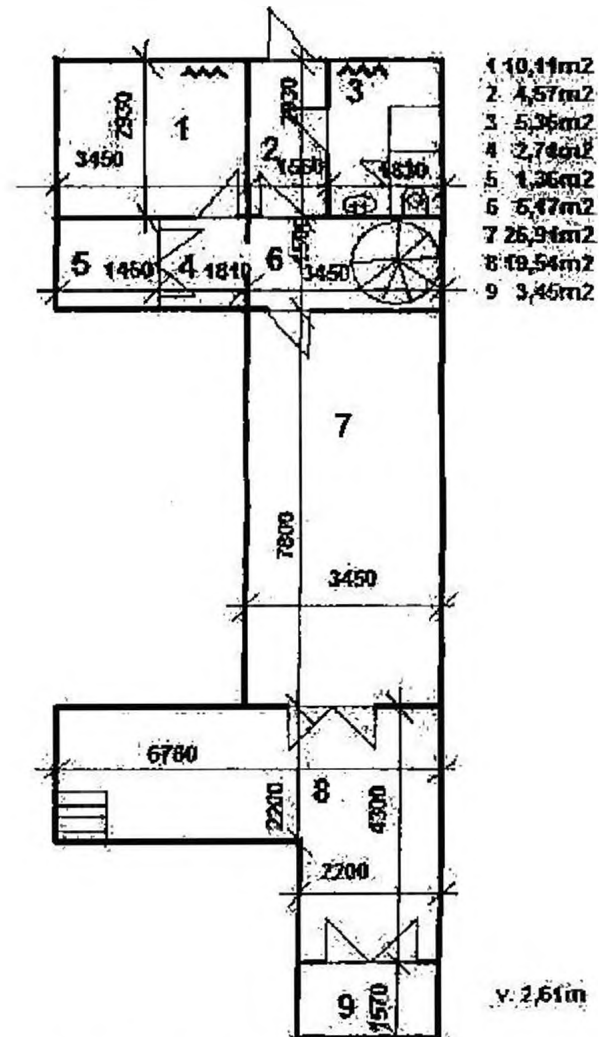

v. 2,61m

Pod stropy zavěšený rozvody SV, TeV, UT

NP 501 Seičarova 1421 2NP

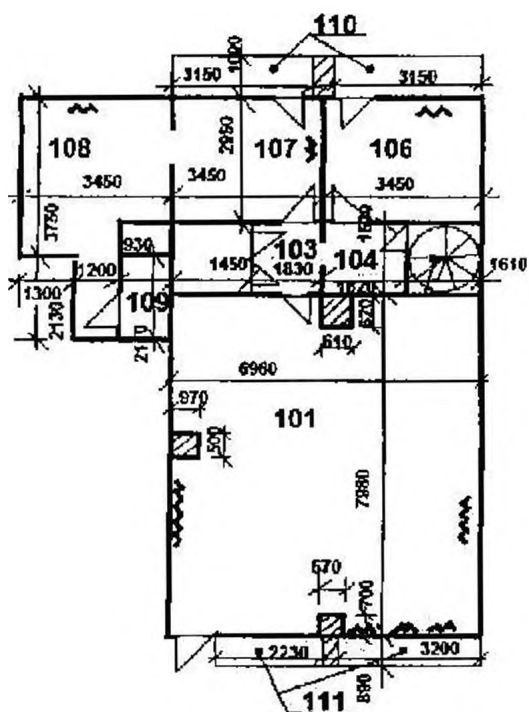

101 54,28m ²	106 10,18m ²	111 4,83m ²
103 2,60m ²	107 10,18m ²	v. 2,64m
104 2,78m ²	108 14,77m ²	v. 5,34m místnost 1
	109 2,62m ²	
	110 6,3	

NP 601 Selicharova 1421 3NF

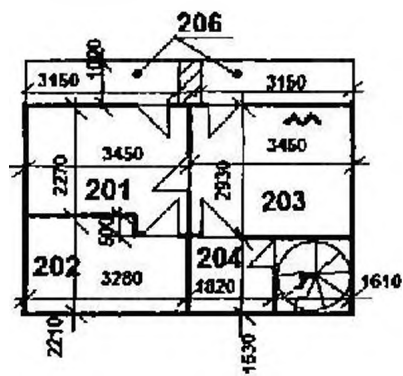

201	8,44m ²
202	6,64m ²
203	10,11m ²
204	2,78m ²
206	6,30m ²

v. 2,60m