

SMLOUVA O DÍLO

č. **DS 201900548**

uzavřená podle § 2586 a násl. zákona č. 89/2012 Sb., občanský zákoník,
v platném znění

„FC Slovan Liberec monitoring ocelové konstrukce“

I. Smluvní strany

Objednatel:

STATUTÁRNÍ MĚSTO LIBEREC

Nám. Dr. E. Beneše 1, 460 59 Liberec 1

zastoupené:

Ing. Jaroslavem Zámečnickem, CSc., primátorem města

ve věcech smluvních:

Ing. Jaroslavem Schejbalem, vedoucím odboru majetkové
správy

ve věcech technických:

[redacted] vedoucím oddělení správy sportovních
objektů, [redacted] referentem oddělení správy
sportovních objektů

IČ:

00262978

DIČ:

CZ00262978

bankovní spojení:

[redacted]

(dále jen „objednatel“)

a

Zhotovitel:

Valbek, spol. s r.o.

se sídlem:

Vaňurova 505/17, 460 07 Liberec 3

zastupuje ve věcech smluvních:

Ing. Ladislav Šimek, jednatel

ve věcech technických:

[redacted]

IČ:

48266230

DIČ:

CZ48266230

bankovní spojení:

[redacted]

zapsaný v obchodním rejstříku vedeném KS v Ústí nad Labem, oddíl C, vložka 4487

(dále jen „zhotovitel“)

II. Předmět, účel a místo plnění

- 1) Touto smlouvou se zhotovitel zavazuje k provedení díla a objednatel se zavazuje k převzetí díla a zaplacení ceny za jeho provedení, a to za podmínek smluvených níže.
- 2) Předmětem plnění této smlouvy je provedení všech prací, které souvisí s průběžným geodetickým sledováním stability ocelové konstrukce. Měření proběhne 1x za měsíc po dobu 12 měsíců (měsíce 04/2019 – 03/2020). Dále bude každý měsíc zpracováno geodetické vyhodnocení, v podrobnostech dle přílohy č. 1 smlouvy.
- 3) Účelem smlouvy je zajistit monitoring stability ocelové konstrukce hlavní tribuny v areálu FC Slovan Liberec (tribuna západ), která se nachází na p.č. 5407/7 v k.ú. Liberec.
- 4) Místo plnění: p.č. 5407/7, k.ú. Liberec.

III. Termín plnění

- 1) **Zahájení díla:** duben 2019
- 2) **Dokončení a předání díla:** březen 2020

3) **Termíny dílčích plnění:** vždy k poslednímu dni kalendářního měsíce

IV. Cena za dílo

1) Cena za dílo byla sjednána dohodou smluvních stran na základě nabídky zhotovitele ze dne 21. 3. 2019.

Účastníky dohodnutá cena díla činí:

Celková cena díla bez DPH	132.000,00 Kč
DPH 21%	27.720,00 Kč
Celková cena díla včetně DPH	159.720,00 Kč

- 2) Celková cena za dílo uvedená výše bez DPH (dále jen "celková cena") je smluvními stranami sjednána jako cena za celý předmět plnění vymezený v čl. II. smlouvy a jako cena nejvýše přípustná, platná po celou dobu realizace díla. Celková cena zahrnuje veškeré náklady zhotovitele nezbytné k řádnému, úplnému a kvalitnímu provedení díla včetně všech rizik a vlivů během provádění díla.
- 3) Objednatel je oprávněn odečíst z celkové ceny díla částku skutečně neprovedených prací zhotovitelem ve výši položek uvedených v cenové nabídce zhotovitele, který tvoří přílohu č. 1 této smlouvy, resp. při snížení rozsahu a množství měření.

V. Platební podmínky

- 1) Dohodnutá cena bude ze strany objednatele hrazena po provedení díla, resp. jeho částí na základě zhotovitelem vystavených měsíčních faktur s 30-ti denní splatností od data jejich prokazatelného předání objednateli.
- 2) Podkladem pro vystavení faktur bude předávací protokol geodetické dokumentace, oboustranně odsouhlasený a podepsaný osobami oprávněnými.
- 3) Veškeré účetní doklady musejí obsahovat náležitosti daňového dokladu dle zákona č. 235/2004 Sb., o dani z přidané hodnoty, v platném znění. V případě, že účetní doklady nebudou mít odpovídající náležitosti nebo pokud jejich přílohou nebude účastníky podepsaný předávací protokol geodetické dokumentace, je objednatel oprávněn zaslat je ve lhůtě splatnosti zpět zhotoviteli k doplnění, aniž se tak dostane do prodlení se splatností, lhůta splatnosti počíná běžet znovu od opětovného zaslání náležitě doplněných či opravených dokladů.
- 4) Zhotovitel prohlašuje, že prověřil skutečnosti rozhodné pro určení výše ceny plnění.
- 5) Tato smlouva nepřipouští překročení sjednané celkové ceny ani jakékoliv požadavky zhotovitele na úhradu vícenákladů oproti sjednané celkové ceně.

VI. Smluvní pokuty

- 1) Zhotovitel uhradí objednateli smluvní pokutu ve výši **200,- Kč za každý započatý den prodlení s termínem dokončení a předání celého díla nebo jeho části bez omezení její celkové výše.**
- 2) Zhotovitel uhradí objednateli smluvní pokutu ve výši **100,- Kč za každou vadu a započatý den v případě prodlení s dohodnutým termínem na odstranění vad nebo nedodělků vyplývajících z předávacího protokolu.**
- 3) Zhotovitel uhradí objednateli smluvní pokutu ve výši **100,- Kč za každou vadu a započatý den v případě prodlení s termínem pro nástup na odstranění vad v záruce.**
- 4) Zhotovitel uhradí objednateli smluvní pokutu ve výši **100,- Kč za každou vadu a započatý den v případě prodlení s dohodnutým termínem na odstranění vad v záruce.**
- 5) V případě **nedodržení kvalitativních parametrů prací a použitých materiálů** má objednatel právo účtovat zhotoviteli smluvní pokutu ve výši **1.000,- Kč za každý jednotlivý případ.**
- 6) V případě jakéhokoli **dalšího porušení této smlouvy nad rámec případů v tomto článku uvedených**, má objednatel právo účtovat smluvní pokutu ve výši **1000,- Kč za každý den**

prodlení a jednotlivý případ porušení, pokud porušení neodstraní do 3 dnů poté, co byl na porušení písemně upozorněn.

- 7) V případě opoždění objednatele s úhradou daňového dokladu má zhotovitel právo požadovat smluvní pokutu max. **ve výši 0,05 %** z nezaplacené částky za každý den prodlení. Objednatel není v prodlení s plněním své povinnosti platit cenu díla, pokud je zhotovitel v prodlení s plněním kterékoliv své povinnosti dle této smlouvy.
- 8) Zaplacením smluvní pokuty není zhotovitel zbaven povinnosti příp. závady odstranit nebo použít materiál v odpovídající kvalitě.
- 9) Zaplacením smluvních pokut nezaniká právo objednatele na náhradu škody.
- 10) Účastníci jsou oprávněni požadovat náhradu škody způsobené porušením povinností, na kterou se vztahuje smluvní pokuta, a domáhat se náhrady škody nehledě na částku uhrazené smluvní pokuty. Právo kterékoliv smluvní strany na náhradu škody vzniklé v souvislosti s porušením této smlouvy může být uplatněno samostatně.

VII. Odpovědnost za škody a pojištění

- 1) Zhotovitel na sebe přejímá zodpovědnost za škody způsobené všemi osobami a subjekty (včetně poddodavatelů) podílejícími se na provádění předmětného díla, a to po celou dobu realizace.
- 2) Za tímto účelem má zhotovitel uzavřenu pojistnou smlouvu platnou po celou dobu realizace díla na pojištění škod způsobených při výkonu činnosti třetí osobě a na škody vzniklé z jakékoliv příčiny na prováděné stavbě. Pokud zhotovitel tuto svoji povinnost nesplní, je objednatel oprávněn od této smlouvy o dílo odstoupit nebo sjednat vlastní pojistnou smlouvu s tím, že veškeré náklady a platby s tím spojené budou odečteny z ceny díla.
- 3) Zhotovitel nese riziko změny okolností ve smyslu ustanovení § 1765 občanského zákoníku

VIII. Záruky

- 1) Dílo má vady, jestliže provedení díla neodpovídá výsledku určenému v této smlouvě.
- 2) Zhotovitel je povinen provést veškeré práce související s realizací díla v souladu s příslušnými právními předpisy a normami a v souladu s kvalitativními i kvantitativními požadavky objednatele uvedenými v popř. části smlouvy, se kterou se zhotovitel před podpisem této smlouvy důkladně seznámil.
- 3) Zhotovitel poskytuje objednateli smluvní záruku v délce 24 měsíců, ode dne protokolárního předání díla objednateli bez vad a nedodělků.
- 4) **Pro odstraňování vad zjištěných při předání a převzetí díla a vad v záruce, je nástup k odstranění těchto vad nejpozději do 15 dnů ode dne předání a převzetí díla a odstranění těchto vad nejpozději do 15 dnů ode dne nástupu k odstranění vad**, pokud nebude s ohledem na charakter vady se zástupcem objednatele dohodnuta lhůta delší.

IX. Předání a převzetí díla

- 1) Předání a převzetí díla provede zástupce objednatele a zhotovitele, nebo osoba k tomu oprávněná v místě plnění díla, a to na základě oboustranně podepsaného předávacího protokolu.
- 2) Objednatel souhlasí s předáním a převzetím jednotlivých částí díla, ihned po jejich ukončení.
- 3) Současně budou předány veškeré doklady, potřebné pro uvedení díla do trvalého užívání, zejména revize, certifikáty, atesty, zápisy o provedených zkouškách.

X. Poddodavatelé

- 1) Zhotovitel je oprávněn využít pro zhotovení dílčích částí díla spolupráce poddodavatelů. V každém případě zhotovitel odpovídá za řádnost a včasnost provedení díla nebo porušení či škody, jako by toto prováděl sám.
- 2) Zhotovitel odpovídá objednateli, že poddodavatelé budou disponovat potřebnými oprávněními, odbornou kvalifikací a dostatkem odborných zkušeností pro provedení poddodávky, budou

provádět předmět poddodávky sami přímo pro objednatele a že poddodavatelé nebudou ani část činnosti zadávat dalším poddodavatelům.

XI. Ostatní ujednání

- 1) Pokud není ve smlouvě uvedeno jinak, řídí se smluvní strany příslušnými ustanoveními občanského zákoníku.
- 2) Obě smluvní strany prohlašují, že tato smlouva odpovídá jejich pravé vůli a že souhlasí s celým jejím zněním a na důkaz toho smlouvu vlastnoručně podepisují.
- 3) Tato smlouva je vyhotovena ve třech stejnopisech, Zhotovitel obdrží jedno vyhotovení.
- 4) Smlouva nabývá platnosti dnem podpisu obou smluvních stran.
- 5) Smlouvy lze měnit či doplňovat pouze formou písemných číslovaných dodatků.
- 6) Objednatel i zhotovitel mají právo na odstoupení od smlouvy o dílo v případech, které předvídají právní předpisy, jimiž se řídí uzavřená smlouva.

XII. Doložky

- 1) Smluvní strany berou na vědomí, že tato smlouva bude uveřejněna v registru smluv podle zákona č. 340/2015 Sb., o zvláštních podmínkách účinnosti některých smluv, uveřejňování těchto smluv a o registru smluv (zákon o registru smluv).
- 2) Smluvní strany berou na vědomí, že jsou povinny označit údaje ve smlouvě, které jsou chráněny zvláštními zákony (obchodní, bankovní tajemství, osobní údaje, ...) a nemohou být poskytnuty, a to šedou barvou zvýraznění textu. Neoznačení údajů je považováno za souhlas s jejich uveřejněním a za souhlas subjektu údajů.
- 3) Smlouva nabývá účinnosti nejdříve dnem uveřejnění v registru smluv podle § 6 odst. 1 zákona č. 340/2015 Sb., o zvláštních podmínkách účinnosti některých smluv, uveřejňování těchto smluv a o registru smluv (zákon o registru smluv).
- 4) Smluvní strany berou na vědomí, že plnění podle této smlouvy poskytnutá před její účinností jsou plnění bez právního důvodu a strana, která by plnila před účinností této smlouvy, nese veškerou odpovědnost za případné škody takového plnění bez právního důvodu, a to i v případě, že druhá strana takové plnění přijme a potvrdí jeho přijetí.

XIII. Příloha smlouvy

Povinnou přílohu smlouvy tvoří: Cenová nabídka

02 -05- 2019

V Liberci dne

Za zhotovitele:

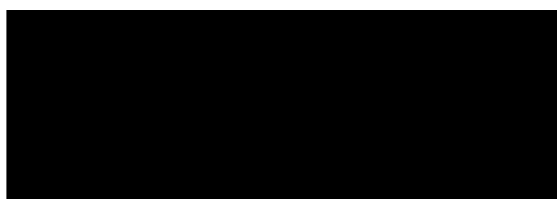

Ing. Ladislav Šimek
jednatel

06 -05- 2019

V Liberci dne

Za objednatele:



Ing. Jaroslav Schejbal
vedoucí odboru

CENOVÁ NABÍDKA

Stadion U Nisy, střecha hlavní tribuny - Geodetický monitoring

Geodetické práce – Pravidelné etapové měření v období 04/2019 – 03/2020, celkem 12 etap měření

Předmět nabídky	Cena bez DPH
01/ Monitoring – Pravidelné etapové sledování 04/2019 – 03/2020 (12 x 11 000 Kč)	132 000,- Kč
NABÍDKOVÁ CENA CELKEM BEZ DPH	132 000,- Kč
DPH 21%	27 720,- Kč
NABÍDKOVÁ CENA CELKEM VČ. DPH	159 720,- Kč

Poznámka: Cenová nabídka je vyhotovena pro období 04-12/2019 s měsíční periodou měření. V případě požadavku na rozšíření o mimořádné etapy s ohledem na meteorologické jevy může být nabídka rozšířena.

Specifikace geodetických prací:

01/ Pravidelné etapové sledování

Pravidelné etapové sledování bude probíhat v periodě 1 x měsíc v období 04/2019 – 03/2020, celkem tedy bude zaměřeno 12 etap měření. V každé etapě bude geodetickým měřením v síti vztažných bodů ověřena jejich stabilita a přesnost. Následně bude provedeno zaměření n-té etapy sledovaných bodů na ocelové konstrukci střechy hlavní tribuny, součástí geodetických měření bude prováděno měření teploty, tlaku, fotodokumentací a popisem bude zachycen stav počasí v době měření na sledované body. Jednotlivá měření budou průběžně vyhodnocovány a v přehledné tabulce uvedeny hodnoty posunů na sledovaných bodech, včetně grafického znázornění od základní etapy, případně od předchozí etapy. Z hlediska posouzení komplexního stavu konstrukce střechy s ohledem na různé roční období je doporučeno konstrukci sledovat v průběhu delšího časového období min. 1 roku, tak aby bylo možné případný celoroční vliv s naměřených dat posoudit. Dále je možné pravidelné etapy doplnit mimořádnou etapou s ohledem na nastalé meteorologické jevy ovlivňující ocelovou konstrukci střechy.

Přesnost měření a vyhodnocení posunů: Naměřené hodnoty posunů nad 10 mm bude s ohledem na přesnost měření možné považovat za prokázané. Výsledky budou prezentovány ve formě dílčích zpráv za jednotlivé období a na závěr bude vyhotovena závěrečná geodetická zpráva o sledování ocelové konstrukce.

Obsah předávané geodetické dokumentace: Periodické (mimořádné) zprávy po každé etapě a závěrečná geodetická zpráva za celé sledovací období.

Termín dokončení:

Pravidelné etapové měření a dílčí vyhodnocení etapy: měření v průběhu aktuálního měsíce (periody), vyhodnocení etapy měření proběhne do 14 dnů od zaměření příslušné etapy.

Objednatel:
Statutární město Liberec,
nám. Dr. E. Beneše 1/1,
Liberec I-Staré Město, 460 01 Liberec
IČ:06080413

V Liberci 18. 02. 2019

skupina Geodézie
Valbek. spol. s r.o.

Valbek, spol. s r.o.
Vaňurova 505/17, 460 07 Liberec 3
IČ: 48266230, DIČ: CZ48266230
tel: [redacted] IDDS: bebs53h
e-mail: [redacted]
www.valbek.cz

Valbek 

CENOVÁ NABÍDKA

Příloha nabídky – obrázky a grafické znázornění

P.1 – Schéma bodů vztažné sítě (pevné body) hřeby po obvodu hrací plochy ve spodní části hlediště

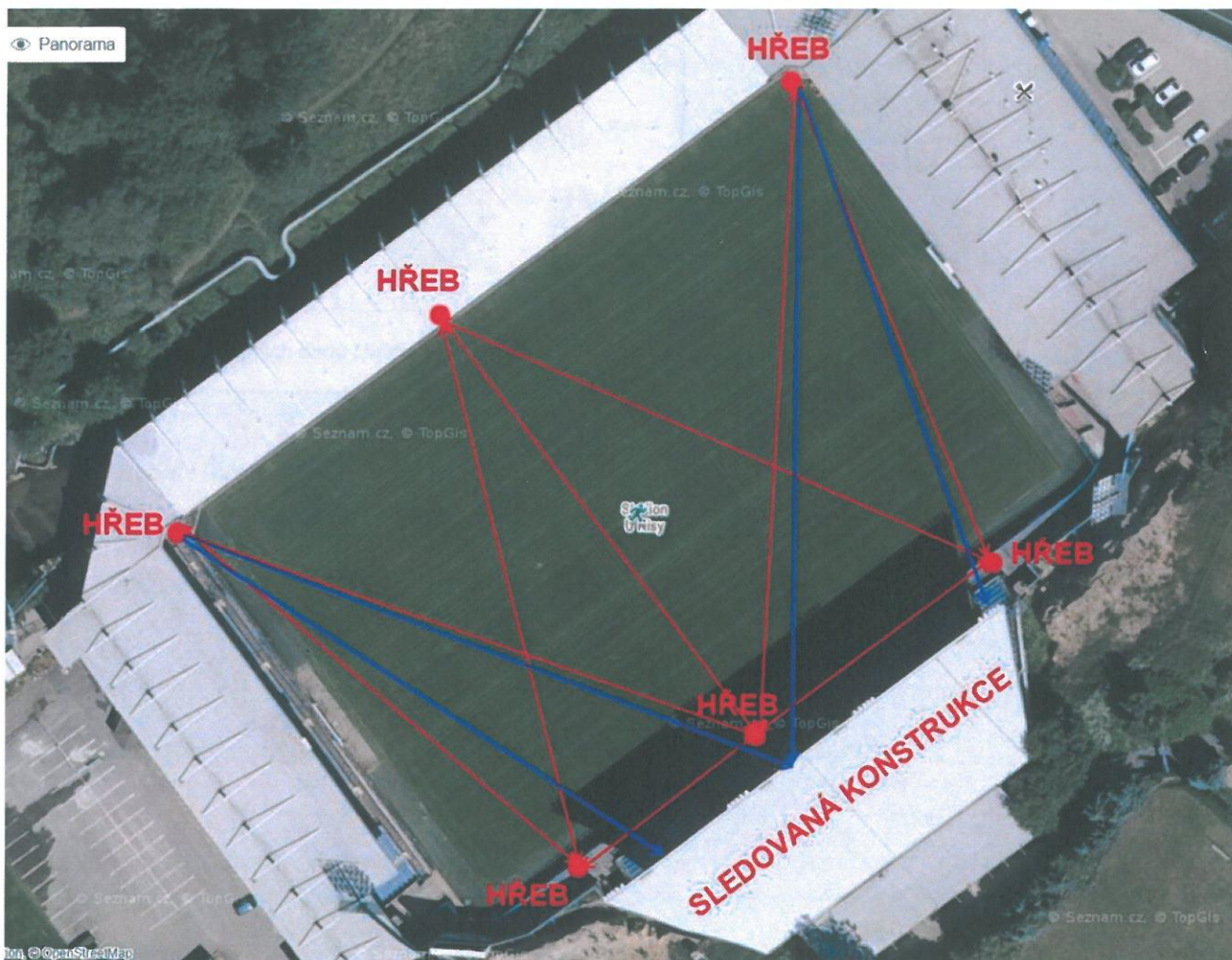

Valbek, spol. s r.o.
Vaňurova 505/17, 460 07 Liberec 3
IČ: 48266230, DIČ: CZ48266230
tel.: [REDACTED] DDS: bebs53h
e-mail: [REDACTED]
www.valbek.cz



CENOVÁ NABÍDKA

P.2 - Stabilizace bodů vztažné sítě po obvodu hrací plochy v hledišti (hřeby 100 mm, Orientační bod-štítek 100 mm x 100mm)

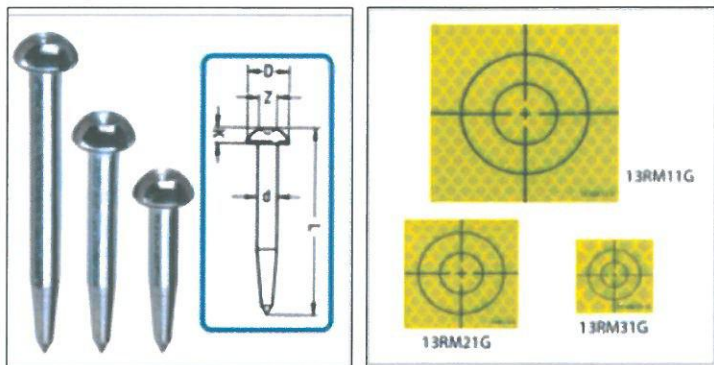

P.3 - Stabilizace sledovaných bodů (štítek 60 mm x 60 mm, až 100 mm x 100mm)

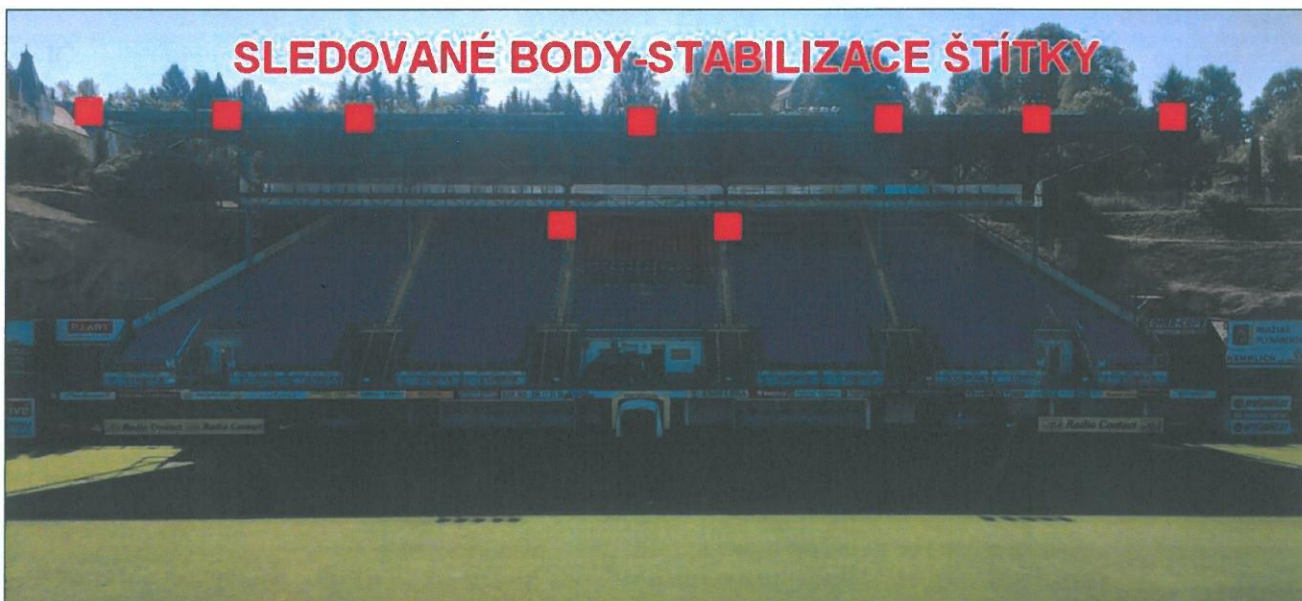

Valbek, spol. s r.o.
Vaňurova 505/17, 460 07 Liberec 3
IČ: 48266230, DIČ: CZ48266230
tel.: [redacted] IDDS: bebs53h
e-mail: [redacted]
www.valbek.cz



