

## KUPNÍ SMLOUVA

### **Vojenská lázeňská a rekreační zařízení**

se sídlem Magnitogorská 12/1494, Praha 10, 101 00  
zastoupená ředitelkou z pověření Ing. Pavlínou Šelovou  
zapsána: u živnostenského odboru Úřadu městské části Praha 10  
IČ: 00000582  
DIČ: CZ00000582  
bankovní spojení: ČNB  
číslo účtu: 30007-5125881/0710  
(dále jen kupující)

a

### **FIRMA: MUSIL gastro spol. s r.o.**

se sídlem: Lužická 519/2, 353 01 Mariánské Lázně  
zastoupená Dagmar Kučerovou a Mgr. Martinem Musilem  
zapsaná v obchodním rejstříku vedeném u Krajského soudu v Plzni, oddíl C, vložka 31441  
IČ: 04251458  
DIČ: CZ04251458  
bankovní spojení: ČSOB Mariánské Lázně  
číslo účtu: 270983318/0300  
(dále jen prodávající)

uzavřeli níže uvedeného dne, měsíce a roku  
dle zákona č. 89/2012 Sb., občanského zákoníku tuto  
kupní smlouvu

### **I. Předmět plnění**

- I.1.** Proávající touto smlouvou prodává a kupující za podmínek v ní dohodnutých kupuje níže uvedený předmět plnění, kterým je dle této Kupní smlouvy dodávka plně automatického nářezového stroje pro krájení uzenin, sýrů a masa včetně dalších souvisejících úkonů a nákladů (např. doprava, zaškolení obsluhy apod.) uvedených v Příloze č. 1 této smlouvy.
- I.2.** Podrobný popis předmětu plnění obsahuje zadávací dokumentace, která je dostupná v Národním elektronickém nástroji pod ID N006/19/V00007810, a kterou má prodávající k dispozici. Ten k ní nemá žádné výhrady.
- I.3.** Nedílnou součástí předmětu plnění je i předání povinného a dohodnutého příslušenství a vybavení, návodů v českém jazyce, záručních listů a dalších listin nezbytných pro řádné užívání předmětu plnění.
- I.4.** Proávající bude garantovat že dodávaný výrobek a kompletní samostatné funkční zařízení (přístroj) bude splňovat podmínky dané příslušnými ustanoveními a zásadami zákona č. 22/1997 Sb., o technických požadavcích na výrobky, v platném znění.
- I.5.** Splnění podmínky uvedené v bodě I.4. prokáže prodávající předáním prohlášení o shodě, a to nejpozději ke dni předání (přístroje či zařízení) kupujícímu dle čl. II. této smlouvy.

## II. Doba a místo plnění

Předmět plnění, popsany v čl. I. této smlouvy je prodávající povinen dodat nejpozději **do 4 týdnů** od podpisu této Smlouvy na Vojenskou lázeňskou léčebnu Františkovy Lázně, Lázeňský dům Kijev, Národní 15, 351 01 Františkovy Lázně kupujícímu v dohodnutém množství a kvalitě osobě pověřené kupujícím pro převzetí, kterou je zástupce ředitele [REDAKCE]. Přesný termín předání je prodávající povinen s osobou pověřenou předem dohodnout a o předání a převzetí předmětu plnění bude pořízen zápis.

## III.

- III.1.** Převzetím předmětu plnění se stává kupující jeho vlastníkem a přechází na něj nebezpečí škody na prodané věci.
- III.2.** Prodávající poskytuje kupujícímu záruku na předmět plnění v trvání **36 měsíců**, počínaje dnem splnění závazku (bod II. této smlouvy) z této smlouvy a po tuto dobu garantuje jeho obvyklou funkčnost. V této době se prodávající zavazuje na předmětu plnění bezplatně odstranit veškeré vady.
- III.3.** Prodávající se zavazuje, že ke dni dodání předá kupujícímu adresy a telefonní čísla, na kterých bude možné nahlásit reklamovanou vadu a jména odpovědných osob. Tento seznam bude nedílnou součástí zápisu o předání a převzetí.
- III.4.** Prodávající se zavazuje začít s odstraňováním záručních vad předmětu plnění do 48 hodin od uplatnění oprávněné reklamace kupujícím a vady odstranit v co nejkratším technicky možném termínu. Termín odstranění vad se dohodne písemnou formou. V případě havárie začne prodávající s jejím odstraňováním ihned na základě telefonického nahlášení.
- III.5.** Prodávající poskytuje kupujícímu záruku **12 měsíců** na opravu vad, které budou provedeny v posledních šesti měsících trvání záruky dle čl. III.2.
- III.6.** Prodávající garantuje cenu dopravy na servisní zásah (mimo záruční opravu) ve výši max. 1000,- Kč bez DPH za každý jednotlivý výjezd.
- III.7.** Záruka se nevztahuje na běžné opotřebení.
- III.8.** Kupující má nárok na výměnu předmětu plnění (přístroje či zařízení) v případě, kdy se na něm v záruční době vyskytnou tři a více závad bránících jeho užívání, nebo má právo postupovat dle čl. VI. této smlouvy.

## IV.

### Kupní cena plnění a platební podmínky

- IV.1.** Podrobný rozpis kupní ceny je uveden v příloze č. 1 této smlouvy.  
Kupní cena předmětu plnění zahrnuje veškeré práce, dodávky a činnosti vyplývající z této smlouvy a ze zadávacích podkladů, a o kterých prodávající podle svých odborných znalostí měl vědět, že jsou k řádnému a kvalitnímu provedení, dodání a zprovoznění předmětu plnění potřeba (např. doprava, demontáž a likvidace starých přístrojů, revize, montáž, zaškolení obsluhy atp.).  
DPH bude účtováno v aktuální platné sazbě.
- IV.2.** Kupní cena bude uhrazena prodávajícímu po dodání a převzetí kompletního předmětu plnění bez

vad na základě faktury, vystavené prodávajícím. Podkladem pro fakturaci bude dodací list odsouhlasený pověřeným pracovníkem kupujícího. Prodávající je povinen předložit dokumenty dle článku I.3. a I.5. V opačném případě není kupující povinen úhradu provést.

**IV.3.** Zálohy na kupní cenu nebudou ze strany kupujícího poskytnuty.

**IV.4.** Faktura musí obsahovat náležitosti daňového dokladu dle zákona č. 235/2004 Sb. a dle zákona č. 89/2012 Sb., občanského zákoníku. Dále na ní bude uvedeno číslo smlouvy a lhůta splatnosti, která činí 21 dnů od doručení kupujícímu. V případě, že faktura nebude mít odpovídající náležitosti je kupující oprávněn zaslat tento doklad zpět prodávajícímu k doplnění. Lhůta splatnosti doplněné faktury běží znovu ode dne jejího doručení kupujícímu.

**IV.5.** Kupující je oprávněn, od jakéhokoli finančního plnění dle tohoto článku odečíst částku připadající na jeho i nesplacené nároky (např. náhrady škody, smluvní pokuta, slevu z ceny apod.) vyplývající z této smlouvy.

## **V.**

### **Smluvní pokuty**

**V.1.** Prodávající se zavazuje zaplatit kupujícímu smluvní pokutu ve výši 0,2 % z celkové ceny příslušné části předmětu plnění vč. DPH za každý i započatý den prodlení, nedodá-li příslušnou část předmětu plnění řádně a včas.

**V.2.** Za nenastoupení k odstranění záručních vad příslušné části předmětu plnění v dohodnutém termínu se prodávající zavazuje zaplatit smluvní pokutu ve výši 0,05 % z celkové ceny příslušné části předmětu plnění vč. DPH za každý i započatý kalendářní den prodlení.

**V.3.** Za nesplnění každého dohodnutého termínu pro odstranění záručních vad příslušné části předmětu plnění se prodávající zavazuje zaplatit samostatnou smluvní pokutu ve výši 0,05 % z celkové ceny příslušné části předmětu plnění vč. DPH za každý i započatý kalendářní den prodlení.

**V.4.** Povinnost zaplatit smluvní pokutu je dána bez ohledu na zavinění prodávajícího. Tím není dotčeno právo kupujícího na náhradu škody.

## **VI.**

### **Odstoupení od smlouvy**

**VI.1.** Kupující je oprávněn odstoupit od smlouvy v případě:

- prodlení prodávajícího s termínem plnění dle čl. II. této smlouvy delší než 20 kalendářních dní,
- na předmětu plnění se v záruční době vyskytnou tři a více závad bránících jeho užívání,
- je-li vůči prodávajícímu zahájeno insolvenční řízení,
- že je s přihlédnutím ke všem okolnostem zřejmé, že prodávající není schopen dostát svému závazku z této smlouvy, tj. provést dodávku řádně a včas.

Kupující má právo odstoupit od smlouvy ve všech případech též částečně.

## **VII.**

### **Platnost a účinnost**

**VII.1.** Smlouva nabývá platnosti dnem jejího podpisu oběma smluvními stranami a účinnosti v den zveřejnění v registru smluv v souladu se zákonem č. 340/2015 Sb., zákon o registru smluv.

**VIII.**  
**Závěrečné ustanovení**

**VIII.1.** Smlouva se vyhotovuje ve dvou výtiscích, z nichž jeden výtisk obdrží kupující a jeden výtisk prodávající.

**VIII.2.** Otázky výslovně neupravené touto smlouvou se řídí příslušnými ustanoveními občanského zákoníku.

**VIII.3.** Smluvní strany souhlasí, že text tohoto smluvního ujednání vč. dodatků bude zveřejněn v registru smluv v souladu se zákonem č. 340/2015 Sb., zákon o registru smluv. Zveřejnění v registru smluv zabezpečí kupující. Prodávající se zavazuje, že poskytne kupujícímu smlouvu včetně příloh ve strojově čitelném formátu.

V Praze dne:

V Mariánských Lázních dne:

Za kupujícího:

Za prodávajícího:

---

Ing. Pavlína ŠELOVÁ  
ředitelka z pověření

---

Dagmar Kučerová  
jednatelka

---

Mgr. Martin Musil  
jednatel

## Specifikace nákupu - Nářezový stroj

NEN: N006/19/00007810

Produkt	Specifikace předmětu plnění	ks	Cena v Kč bez DPH	Cena v Kč vč. DPH	Místo plnění/odpovědná osoba
Plně automatický nářezový stroj na uzeniny, sýry a maso	Plně automatický universální, programovatelný a přesný nářezový stroj s <b>keramickým povrchem technologie CERA</b> pro krájení uzenin (šunky, slaniny, atd.), sýrů, masa (uzeného masa, pečeně, rostbeafu, rolád atd.) a podobných produktů	1	216.000,-	261.360,-	VLL Františkovy Lázně, Lázeňský dům Kijev, Národní 15, 351 01 Františkovy Lázně
	Povrch stroje a nože v provedení technologie CERA = keramický povrch zajišťující: - optimální nepřilnavé vlastnosti zabraňující přichycení tekutin (tekutiny se sami odplaví a i silně přilnavá mastnota může být snadno odstraněna - vysoké kluzné vlastnosti - vysoké hygienické vlastnosti - snadné čištění stroje s možností mýt jednotlivé pracovní díly v myčce - vysoká odolnost povrchu vůči korozi, oděru - dlouhodobá životnost				
	Možnost přepnutí automatického krájení na ruční krájení				
	Průměr nože/počet otáček nože: minimálně 300 mm/ 220 otáček za minutu				
	Možnost broušení nože výkonným brusným zařízením (zabudovaným nebo externím)				
	Snadná montáž pro potřebu čištění bez nutnosti použití speciálního náradí				
	Bezhluchý provoz				
	Nastavení tloušťky řezu od 0,5 do minimálně 8 mm (s odkladačem přes řetězkový mechanismus)				
	Nastavení tloušťky řezu při manuálním krájení od 0,5 do minimálně 20 mm (bez odkladače a řetězového mechanismus)				
	Možnost variabilních změn odkládacích programů pro ukládání nakrájeného materiálu. Například odkládání (uložení) do řad minimálně ve 3 pozicích, plošné uložení minimálně ve 3 řadách, krájení v několika vrstvách atd.				

Digitální ovládání stroje s barevným rozlišením tlačítek
Napájení 230 V, příkon do 0,6 kW
Maximální vnější rozměry přístroje pro zachování stávající manipulační a pracovní plochy: délka/hloubka/výška 850/700/550 mm
Hmotnost do 80 kg s důrazem na absolutní stabilitu stroje a tím zabránění nechtěnému pohybu

Nabídková cena bude obsahovat všechny náklady související s řádným a včasným splněním předmětu dodávky (např. doprava, zaškolení obsluhy, montáž aj.)

V Mar. Lázních, 02.04.2019

  
**MUSIL GASTRO**  
Lužická 519, 353 01 Mariánské Lázně  
IČ: 04251458 DIČ: CZ04251458  
Tel: 394 920 178

## VS12 D

*Vollautomatische Vertikalschneidemaschine der Premiumklasse. Sorgt dank berührungsfreier Ablage und automatischem Schlittenantrieb für maximale Hygiene und Produktivität.*



Mehr Informationen  
Hohe Leistung mit  
einer breiten Palette  
von Lösungen und  
Optionen.

Spezifikationen	Fakten	Details
<b>Abmessungen</b>		
<b>Aufstellfläche (L x B)</b>	519 x 432 mm / 20,4" x 17,0"	
<b>Maximale Abmessungen (L x B x H)</b>	744 x 941 x 536 mm / 29,3" x 37,1" x 21,1"	Mit Emotion®
<b>Abmessungen Ablegetisch (L x W)</b>	254 x 346 mm / 10,0" x 13,6"	
<b>Abmessungen Rundteller</b>	Ø 280 mm / 11,0"	
<b>Elektrische Daten</b>		
<b>Leistungsaufnahme</b>	120 V; 60 Hz; 5,0 A	Einphasenwechselstrom mit Emotion®
	220 - 240 V; 50/60 Hz; 2,6 A	Einphasenwechselstrom mit Emotion®
<b>Schutzart</b>	IP33	
<b>Leistungsdaten</b>		
<b>Schneidgutdurchlass</b>	Höhe: 175 mm / 6,9" Breite: 260 mm / 10,2" Rund Ø: 225 mm / 8,9"	Ohne Ableger
	Höhe: 175 mm / 6,9" Breite: 240 mm / 9,4" Rund Ø: 180 mm / 7,1"	Mit Ableger
<b>Schnittstärke</b>	0 - 24 mm / 0 - 0,9" 0,5 - 8 mm / 0,02" - 0,3" 0 - 3 mm / 0 - 0,1"	Stufenlos, ohne Ableger Stufenlos, mit Ableger Feineinstellung
<b>Messerdurchmesser</b>	330 mm / 13,0"	
<b>Messerdrehzahl</b>	208 U/min	
<b>Gehäusewerkstoffe</b>	Aluminium eloxiert Bizerba Ceraclean® (optional) Kunststoffe	
<b>Verpackungsdaten</b>		
<b>Abmessungen (L x B x H)</b>	840 x 710 x 610 mm / 33,1" x 28,0" x 24,0"	

---

**Gewicht**

Ca. 75 kg / 165,4 lb

Ca. 87 kg / 191,8 lb

Mit Verpackung

---

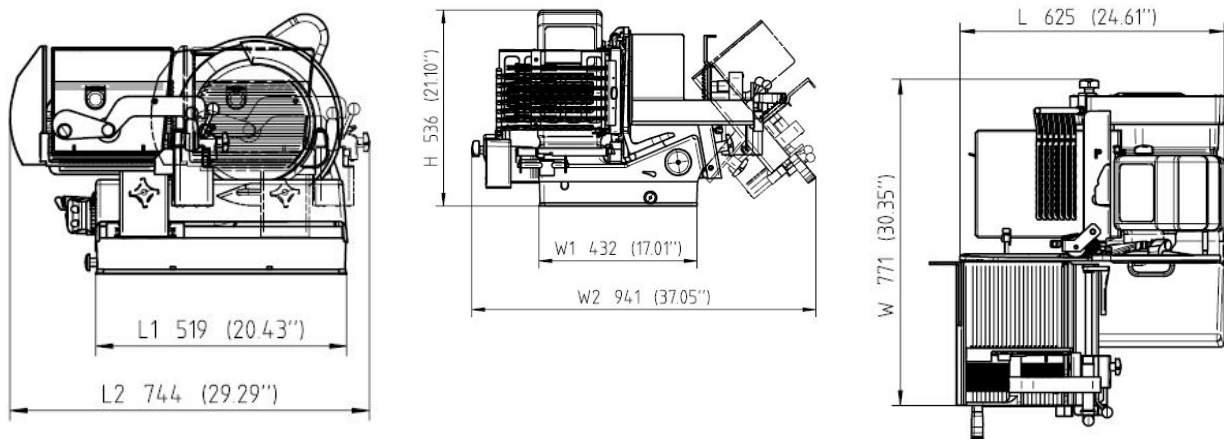
**Infografik****Symbole****Maßzeichnungen****VS12 D mit Emotion®**

---



---

**Bizerba SE & Co. KG**

Wilhelm-Kraut-Straße 65  
72336 Balingen

T +49 7433 12-0

F +49 7433 12-2696

[marketing@bizerba.com](mailto:marketing@bizerba.com)

**[www.bizerba.com](http://www.bizerba.com)**

# Datenblatt

## VS12 D

# BIZERBA

**Vollautomatische Vertikalschneidemaschine der Premiumklasse.**  
**Sorgt dank berührungsfreier Ablage und automatischem Schlittenantrieb für maximale Hygiene und Produktivität.**



**Mehr Informationen**  
Hohe Leistung mit einer breiten Palette von Lösungen und Optionen.

### Produktbeschreibung

Vertikale Schlittenanordnung sorgt für ergonomische, aufrechte Bedienung bei gleichzeitig optimaler Einsicht auf das Schneidergebnis. Durch den wahlweise servo-unterstützten manuellen oder automatischen Betrieb wird ein kräfteschonendes Arbeiten und produktives Vorschneiden ermöglicht.

Das Herzstück besteht aus einem kraftvollen Messerantrieb mit der innovativen Motorsteuerung Emotion® für mehr Leistung bei weniger Stromverbrauch. Dank automatischem Ablegearm ermöglicht sie berührungsfreie Ablage und vielfältige Ablagebilder für optimale Präsentation.

Die Folientastatur mit intuitiv gestalteter Bediensymbolik sorgt für einfachste Bedienung. Das komplett aus Edelstahl gefertigte Ablegesystem ist einfach und schnell demontierbar, so dass vollständig und effizient gereinigt werden kann. Mit ihrer nachstellbaren Schneidgutabstützung verhindert sie, dass Schneidgut am Messer nach unten ausweicht und sich "Zipfel" bilden.



VS12 D

### Highlights

- Manueller, halbautomatischer und vollautomatischer Betrieb in einer Maschine
- Servounterstützter manueller Betrieb
- Hygienisch perfektes Design: werkzeuglose Demontage und spülmaschinengeeignete Edelstahl und Ceraclean® Anbauteile, sowie großer Abstand zwischen Messer und Motorturm, damit die Handreinigung leicht möglich ist.
- Feineinstellung der Schnittstärke im Bereich 0 - 3 mm
- Kraftvoller Bizerba Motor, optional mit intelligenter Motorsteuerung Emotion® für Energieersparnis bei gleichzeitig noch kraftvollerem Motor, geräuscharmem Lauf und praktisch keiner Erwärmung des Ablagebereichs
- Optional Ceraclean® Oberflächenveredelung für leichte Reinigung
- Perfekte, hygienische Portionen- und Stapelbildung auch direkt auf das Packpapier oder die Verkaufsfolie
- Minimiertes Gefährdungspotential durch Abdeckung des gesamten Schneidebereichs beim Messerschleifen



Kettenrahmen



Folientastatur

### \*Optionen

- Ceraclean®: Oberflächenveredelung
- Messervarianten: Ceraclean® Messer, Käsemesser, Brotmesser
- Resthaltervarianten: glatt, geriffelt, mit Spitzen
- Rundteller
- Shaving Abweiser
- Verlängerter Schlitten

**Bizerba SE & Co. KG**  
Wilhelm-Kraut-Straße 65  
72336 Balingen

T +49 7433 12-0  
F +49 7433 12-2696  
marketing@bizerba.com

[www.bizerba.com](http://www.bizerba.com)