



## Smlouva o poskytování služeb

Číslo objednatele: 007175/2019/00

Číslo poskytovatele:

kterou ve smyslu § 1746 odst. 2 zákona č. 89/2012 Sb., občanského zákoníku, ve znění pozdějších předpisů, uzavřely níže uvedeného dne, měsíce a roku a za následujících podmínek tyto smluvní strany

### I. Smluvní strany

**Obchodní firma/název/jméno:** Skyclean s.r.o.  
Sídlo: V zářezu 902/4, 158 00 Praha 5 - Jinonice  
IČ: 04948220  
DIČ: CZ04948220  
Zastoupen: Stanley Paur – jednatel společnosti  
Zápis v obchodním rejstříku: Městský soud Praha oddíl C, vložka 256101  
Bankovní spojení: xxx  
Korespondenční adresa: Vřídelní 49, 360 01 Karlovy Vary  
Kontaktní osoby: xxx, tel. č.: xxx,  
e-mail: xxx  
xxx, tel. č.: xxx,  
e-mail: xxx

dále jen „**poskytovatel**“

a

#### **Vysoké učení technické v Brně**

Sídlem: Antonínská 548/1, 601 90 Brno

IČ: 00216305

DIČ: CZ00216305

Bankovní spojení: xxx

Veřejná vysoká škola, nezapisuje se do obchodního rejstříku

Korespondenční a fakturační adresa:

**Vysoké učení technické v Brně  
Fakulta elektrotechniky a komunikačních technologií  
Technická 3058/10  
616 00 Brno**

Zastoupené: prof. RNDr. Vladimírem Aubrechtem, CSc., děkanem Fakulty elektrotechniky a komunikačních technologií VUT v Brně

Zástupce pro věcná jednání: xxx  
xxx tel. xxx, xxx

dále jen „**objednatel**“

## Článek 1 Účel smlouvy

**1.1** Objednatel poptával (v pozici zadavatele veřejné zakázky) v rámci veřejné zakázky „**Poskytování úklidových služeb v areálu VUT FEKT**“, služby uvedené v článku 2 této smlouvy. Na základě tohoto zadávacího řízení pak byla pro realizaci veřejné zakázky vybrána jako nejvhodnější nabídka poskytovatele, se kterým se uzavírá tato smlouva za účelem úpravy vzájemných práv a povinností smluvních stran.

**1.2** Poskytovatel touto smlouvou garantuje objednateli splnění zadání veřejné zakázky uvedené v bodě 1.1 této smlouvy a všech z toho vyplývajících podmínek a povinností převzatých poskytovatelem v rámci zadávacího řízení podle zadávací dokumentace veřejné zakázky a nabídky poskytovatele. Tato garance je nadřazená ostatním podmínkám a garancím uvedeným v této smlouvě. Pro vyloučení jakýchkoliv pochybností to znamená, že

- a) v případě jakékoliv nejistoty ohledně výkladu ustanovení této smlouvy budou tato ustanovení vykládána tak, aby v co nejširší míře zohledňovala účel veřejné zakázky vyjádřený zadávací dokumentací veřejné zakázky;
- b) v případě chybějících ustanovení této smlouvy budou použita dostatečně konkrétní ustanovení zadávací dokumentace veřejné zakázky.

**1.3** Poskytovatel je vázán svou nabídkou předloženou objednateli v rámci zadávacího řízení na zadání veřejné zakázky, která se pro úpravu vzájemných vztahů vyplývajících z této smlouvy použije subsidiárně.

## Článek 2 Předmět smlouvy

**2.1** Poskytovatel se touto smlouvou zavazuje po sjednanou dobu provádět pro objednatele úklidové a čisticí práce v rozsahu a za podmínek dále stanovených. Objednatel je povinen za řádně a včas provedené práce zaplatit cenu dle ustanovení článku 7 této smlouvy.

**2.2** Poskytovatel zajistí úklidové služby v objektech objednatele na adrese Technická, číslo orientační 8, 10, 12 a Kolejní 7/9 – VTPPL (dále jen VTPPL), Brno a v přílehlých venkovních prostorách a současně zajistí mimořádné a havarijní úklidové služby. Přesné vymezení požadovaných úklidových služeb, jejich rozsah a četnost jsou uvedeny v příloze č. 1 této smlouvy – popis a harmonogram úklidových prací, která je nedílnou součástí této smlouvy.

**2.3** Poskytovatel se zavazuje provádět služby dle této smlouvy v dohodnuté a předepsané kvalitě, kvantitě a jakosti, v souladu s příslušnými právními předpisy a normami týkajícími se úklidu, platné legislativy týkající se hygienických požadavků, odpadů a bezpečnosti.

**2.4** Objednatel se zavazuje předávat poskytovateli informace potřebné k zajištění činností dle této smlouvy. Objednatel je povinen umožnit poskytovateli přístup do prostor v objektech a prostorách určených k poskytování sjednaných služeb.

**2.5** Vyhrazené změny závazku: Objednatel si vyhrazuje právo změny závazku ze smlouvy v souladu se zadávacími podmínkami veřejné zakázky.

## Článek 3 Práva a povinnosti poskytovatele

**3.1** Poskytovatel je povinen přizpůsobit dobu provádění úklidových prací provozu na pracovištích objednatele a časovému průběhu výuky a vykonávat úklidové práce tak jak je stanoveno v této smlouvě a jejich přílohách.

**3.2** Poskytovatel se zavazuje, že bude používat k realizaci předmětu plnění dle této smlouvy minimálně tři (3) úklidové elektrické stroje s vlastním pohonem na mokry úklid se stírací lištou a objemem sběrné nádrže min. 80 l. Poskytovatel musí použít takovou technologii strojového čištění, aby nepoškodil podlahovou krytinu.

### **3.3 Úklidová chemie, čistící potřeby, sáčky na odpad**

- a) Součástí služeb je dodávka a použití čisticích, dezinfekčních a údržbových prostředků, úklidových strojů, nástrojů, pomůcek a potřeb, PVC sáčků do odpadkových košů a PVC pytlů na odpad, které poskytovatel běžně využívá k provádění úklidu.
- b) Použité prostředky musí splňovat příslušné právní a technické normy upravující použití výrobků v České republice a pro stanovený účel použití.
- c) Poskytovatelem používané pomůcky a prostředky nesmí žádným způsobem poškozovat uklízené/čištěné plochy a povrchy či jiný majetek objednatele.
- d) Poskytovatel se zavazuje, že bude používat ekologicky šetrnou úklidovou chemii, která je formou seznamu úklidové chemie součástí nabídky poskytovatele podané v zadávacím řízení, na základě jehož výsledku byla uzavřena tato smlouva.
- a) Změna úklidové chemie uvedené v nabídce poskytovatele je možná za následujících podmínek:
- e) Nová úklidová chemie musí být předložena formou seznamu a to v takovém rozsahu, aby bodový zisk při hodnocení původních nabídek byl stejný jako v případě hodnocení s novým seznamem úklidové chemie.
- f) Objednatel si v této souvislosti vyhrazuje právo předchozího schválení sortimentu čisticích a úklidových prostředků používaných poskytovatelem a právo případně neschválit a zakázat používání úklidových/čisticích pomůcek a prostředků, které snižují kvalitu prostředí (tj. například jsou pachově nepříjemné, zůstávají po nich skvrny, poškozují povrchy, nejsou ekologicky šetrné apod.).
- g) Poskytovatel je povinen používat speciální přípravky, které zvyšují protiskluznost povrchů a to ve všech prostorách, kde je vyšší počet osob než 20 (auly, přednáškové místnosti, učebny a seminární místnosti). Ve vybraných místnostech WC a sprch v budově T10 je nutné použít speciální prostředky z důvodu zakonzervování podlah nanotechnologií.

**3.4** Poskytovatel je povinen zajistit, aby prováděné úklidové služby byly vždy přizpůsobeny podmínkám provozu objednatele (eliminace hluchnosti v nočních hodinách, zamezení šíření prachu přes klimatizaci, apod.).

**3.5** Součástí služeb poskytovatele je manipulace se židlemi a sedacími prvky nezbytná pro řádné provedení služeb (např. zvedání židlí na stoly a jejich sundávání po provedení služeb).

### **3.6 Denní servis**

- a) Poskytovatel je povinen na vyžádání objednatele provést služby v objednatelem stanovených prostorách (např. WC, vstupy do budovy, chodby a schodiště) opakovaně během dne, pokud to vyžaduje stav uklízených prostor z důvodů počasí a zvýšeného provozu.
- b) Poskytovatel je povinen tyto služby provést prostřednictvím operativní úklidové služby, tzv. denního servisu a to nejpozději do 2 hodin od obdržení takového požadavku objednatele (hodiny jsou počítány v pracovní době, tj. v pracovní dny od 8 do 16 hodin).
- c) Pro tyto případy se poskytovatel zavazuje, že objednatel bude mít k dispozici denní servis. Denní servis zahrnuje dva (2) pracovníky.
- d) Denní servis zahrnuje doplňování hygienického materiálu do zásobníků na WC a v předsíňkách WC, průběžné vyprazdňování odpadkových košů v chodbách, učebnách, WC apod.
- e) Dále zahrnuje i aktivní zjišťování stavu uklízených prostor.
- f) Tito pracovníci úklidu budou průběžně provádět kontrolu a úklid společných prostor a budou k dispozici objednateli pro případ úklidu v místě potřeby.
- g) Pracovníci denního servisu budou hlášeni na vrátnici příslušného objektu, budou vybaveni mobilními telefony, aby mohli být přímo kontaktováni odpovědnou osobou objednatele.

**3.7** Poskytovatel je povinen při plnění povinností vyplývajících z této smlouvy postupovat samostatně, odborně a s vynaložením veškeré potřebné péče k dosažení optimálního výsledku plnění smlouvy. Poskytovatel je povinen se řídit při plnění této smlouvy obecně platnými předpisy a pokyny objednatele, které mu budou zadávány v průběhu plnění smlouvy. Poskytovatel je povinen upozornit objednatele na nevhodnou povahu jeho pokynů, jinak odpovídá za škodu, která plněním takových pokynů vznikla.

### **3.8 Objektíví vedoucí**

- b) Zaměstnanci poskytovatele jsou zásadně řízeni pokyny poskytovatele.
- c) Pro toto řízení se poskytovatel zavazuje zajistit dvě (2) pracovní pozice objektového vedoucího. Jeden objektový vedoucí pro T8 a T10 a druhý objektový vedoucí pro T12 a VTPPL. Oba objektíví vedoucí jsou identifikováni v nabídce poskytovatele.
- d) Objednatel požaduje osmi hodinovou přítomnost obou objektových vedoucích na pracovišti, tj. v určených objektech objednatele a to v pracovních dnech.
- e) Veškeré připomínky a organizační požadavky vyřizuje poskytovatel prostřednictvím svých objektových vedoucích. Každý zaměstnanec poskytovatele musí být schopen provést práce specifikované touto smlouvou, aniž by očekával od objednatele, že bude jeho práci řídit.
- f) Změna objektového vedoucího je možná za následujících podmínek:
  - nový objektový vedoucí, musí splnit kvalifikační požadavky, které byly požadovány v zadávací dokumentaci,
  - nový objektový vedoucí musí předložit informace, které byly předmětem hodnocení u původního objektového vedoucího a to v takovém rozsahu, aby bodový zisk při hodnocení původních nabídek byl stejný jako v případě hodnocení s novým objektovým vedoucím.

**3.9** Poskytovatel je povinen zaškolit veškeré své zaměstnance, kteří budou provádět činnosti dle této smlouvy, zajistit lékařské prohlídky a pojištění. Výkonní zaměstnanci musí být poskytovatelem řádně poučeni o náplni a rozsahu prováděné práce na jednotlivých pracovištích, o postupech úklidu podle hygienických norem a o podmínkách BOZP a PO s ohledem na specifické podmínky objektů objednatele a v souladu s provozními řády objektů.

**3.10** Poskytovatel je povinen zajistit, aby úklid prováděli jen vlastní zaměstnanci poskytovatele, se kterými má poskytovatel řádně uzavřen pracovněprávní vztah dle platných právních norem a normativů, tzn., že zejména např. provádění sjednaných činností agenturními pracovníky je vyloučeno. Při úklidu rovněž nesmí výkonným zaměstnancům ani vypomáhat žádné osoby, které nejsou v pracovněprávním vztahu k poskytovateli a nejsou uvedeni v Seznamech pracovníků, kterým je vydáván svazek klíčů a přístupových karet pro dané úseky. Porušení této podmínky se považuje za závažné porušení smlouvy poskytovatelem.

**3.11** Poskytovatel je povinen zajistit provádění služeb výlučně zaměstnanci, jejichž zdravotní způsobilost umožňuje řádný výkon prováděných služeb, tj. v požadovaném čase a odpovídající kvalitě.

**3.12** Poskytovatel po dohodě s objednatelem přidělí svým zaměstnancům konkrétní úsek úklidu, za který ponесou zodpovědnost. Tyto úseky úklidu budou vymezeny po dohodě se zástupcem objednatele a budou jasně definované v „Seznamech pracovníků“ pro výdej svazku klíčů a přístupových karet (dále jen svazek), který bude uložen na příslušné vrátnici a bude každý měsíc aktualizován poskytovatelem. V těchto seznamech budou uvedeny úseky úklidu s popisem, čísla klíčů a přístupové karty na svazku náležející danému úseku úklidu, osobní číslo nebo jiný obdobný kód, pod kterým je pracovník u zaměstnavatele veden. Klíče budou vydávány dle těchto seznamů současně s evidencí času vydání svazku a času vrácení svazku. Změnu osoby, které může být svazek vydán, schvaluje pouze objektový vedoucí poskytovatele a zástupce objednatele.

**3.13** Poskytovatel zajistí, aby jeho zaměstnanci omezili svůj pohyb v areálu pouze na svěřené úseky úklidu a současně aby pro pohyb v areálu povinně používali přidělené přístupové karty, kterými

zaznamenají svůj pohyb u všech evidovaných vstupů (v budově i mimo ni – čtečky), a to i v případě, že ode dveří budou mít klíče.

- 3.14** Z bezpečnostních důvodů jsou zaměstnanci poskytovatele povinni řídit se při vstupu do místnosti i příkazy umístěnými na dveřích místnosti, např. nevstupovat, neuklízet, provedte úklid aj. V případě pochybností, zda mohou do místnosti vstoupit či nikoli, kontaktují pracovníky správy areálu objednatele a do místnosti nevstupují dříve, než obdrží jejich souhlas.
- 3.15** Poskytovatel je povinen vybavit své výkonné zaměstnance na své náklady průkazem výkonného zaměstnance v podobě identifikačního štítku s uvedením jména a příjmení výkonného zaměstnance a s označením poskytovatele. Každý výkonný zaměstnanec je povinen nosit identifikační štítek po celou dobu výkonu práce připevněný na viditelném místě na pracovním oděvu. Bez tohoto identifikačního štítku nejsou výkonní zaměstnanci poskytovatele oprávněni vstoupit do veřejně nepřístupných prostor objednatele. O těchto skutečnostech je poskytovatel své výkonné zaměstnance povinen poučit. Vzor identifikačního štítku spolu se seznamem výkonných zaměstnanců poskytovatele je povinen poskytovatel předat objednateli do 5 dnů ode dne uzavření smlouvy. Poskytovatel je povinen seznam výkonných zaměstnanců aktualizovat při každé změně a do 3 dnů od jeho provedení aktualizovaný seznam předat objednateli.
- 3.16** Poskytovatel je povinen vybavit své zaměstnance jednotným pracovním úborem minimálně na horní polovině těla a ochrannými pomůckami, odpovídajícími požadavkům na bezpečnost práce.
- 3.17** Poskytovatel je povinen proškolit své výkonné zaměstnance o nedotknutelnosti věcí objednatele a tato školení v přiměřené době opakovat. Poskytovatel nese plnou odpovědnost za osoby, které pověří výkonem úklidových a čisticích služeb podle této smlouvy, a to včetně náhrady za škodu, kterou tyto osoby způsobí na majetku objednatele nebo jeho zaměstnanců, studentů nebo jiných osob, které se v místě úklidu zdržují. Poskytovatel odpovídá za to, že jakékoliv věci objednatele nebudou odcizeny nebo zneužity. Poskytovatel ani jeho výkonní zaměstnanci nesmí nahlížet do žádných písemností, které jsou uloženy v uklízených prostorách. Veškeré takové písemnosti, jakož i dat a informace v nich obsažené, jsou majetkem objednatele a požívají ochrany ve smyslu příslušných právních předpisů (např. zákon o ochraně osobních údajů, zákonná úprava ochrany obchodního tajemství a další související právní předpisy), tudíž případné neoprávněné nakládání s nimi zakládá odpovědnost za porušení právních předpisů se všemi důsledky z toho plynoucími. Poskytovatel a jeho výkonní zaměstnanci jsou povinni zachovávat mlčenlivost o skutečnostech, o kterých se dověděli při poskytování služeb. Poskytovatel zajistí v pracovních smlouvách svých zaměstnanců podepsání závazku mlčenlivosti o skutečnostech, o nichž se dověděli v souvislosti s výkonem povolání. Vznikne-li objednateli porušením této povinnosti škoda, je poskytovatel povinen ji objednateli uhradit v plné výši bez omezení.
- 3.18** Pokud zaměstnanci poskytovatele naleznou během úklidu ztracené věci, jsou povinni je odevzdat na vrátnici v budově T10 nebo T12.
- 3.19** Režim odemykání uklízených prostor a předávání klíčů bude dohodnut samostatným předávacím protokolem mezi poskytovatelem a objednatelům při zahájení provádění služeb.
- 3.20** Poskytovatel bere na vědomí, že v objektech objednatele je instalován kamerový bezpečnostní systém, kterým je 24 hodin denně monitorováno zajištění majetku v budovách. Poskytovatel je povinen své zaměstnance na tuto skutečnost upozornit a informovat je o rozsahu tohoto zabezpečení prostor a majetku objednatele. Poskytovatel souhlasí s tím, že v případě poškození, krádeží apod., budou tyto záznamy použity jako důkazní materiál.
- 3.21** Poskytovatel, stejně jako zaměstnanci poskytovatele, jsou povinni respektovat přísný zákaz kouření v celém areálu objednatele (ve všech objektech). Kouření je povoleno pouze na vyhrazených místech, a to vně objektů.
- 3.22** Poskytovatel se zavazuje zajistit průběžnou kontrolu svých zaměstnanců, za účelem zjištění, zda jsou jimi vykonávané úklidové a čisticí práce prováděny řádně a v požadované kvalitě.

- 3.23** Poskytovatel se zavazuje v souladu se svou nabídkou ve veřejné zakázce „Poskytování úklidových služeb v areálu FEKT VUT“ k naplnění průměrné hrubé hodinové mzdy výkonných pracovníků úklidu. Na vyžádání objednatele předloží doklady a dokumenty, které tuto skutečnost potvrzují.

#### Článek 4

##### Práva a povinnosti objednatele

- 4.1** Objednatel je povinen předávat poskytovateli hygienické potřeby (mýdlo, toaletní papír, papírové ručníky) průběžně a v dostatečném množství tak, aby poskytovatel řádně plnil své povinnosti dle smlouvy.
- 4.2** Objednatel umožní poskytovateli v míře nezbytně nutné v souvislosti s prováděním úklidových prací dle této smlouvy odběr teplé a studené vody a elektrické energie. Uvedené náklady na úhradu vody a odběru elektrické energie jdou na účet objednatele a nebudou poskytovateli účtovány. V případě zjištění, že poskytovatel odebírá teplou nebo studenou vodu, či elektrickou energii, ve větší než nezbytně nutné míře, či míře obvyklé pro úklidové a čistící práce, je objednatel oprávněn požadovat po poskytovateli náhradu takových nákladů.
- 4.3** Objednatel umožní poskytovateli bezplatné užívání šatny pro jeho výkonné zaměstnance. Objednatel dále poskytne zaměstnancům poskytovatele úklidové místnosti, které jsou v každém patře všech bloků budov (s výlevkou a teplou a studenou vodou), místo pro uložení úklidových vozíků a prostředků a centrální sklady úklidu v budovách T8 a T12 a šatny pro zaměstnance poskytovatele v budovách T8 a T12.
- 4.4** Objednatel zajistí komplexní technickou funkčnost zejména elektrických a vodovodních rozvodů a sanitárních zařízení (WC, výlevky) v objektech, ve kterých poskytovatel provádí služby.
- 4.5** Objednatel je oprávněn kontrolovat množství odpracovaných hodin zaměstnanců poskytovatele. Množství těchto hodin musí odpovídat minimálně množství hodin, které poskytovatel garantoval ve své nabídce, tj. **4095 hodin měsíčně** – platí pro měsíce s počtem 21 pracovních dní, v ostatních měsících platí úměrně zvýšený či snížený počet hodin a to v závislosti na počtu pracovních dní.
- 4.6** Objednatel je oprávněn po poskytovateli požadovat, aby odvolal z poskytování služeb pracovníka, který nemá příslušnou zdravotní způsobilost, který si počíná tak, že to ohrožuje bezpečnost a zdraví jeho, jiných pracovníků či třetích osob, příp. je-li jeho chování nemravné nebo v rozporu se zákonem. Neodvolá-li poskytovatel takového pracovníka, je objednatel oprávněn vykázat jej sám.

#### Článek 5

##### Požadavky na zaměstnance poskytovatele

- 5.1** Zaměstnanci poskytovatele, kteří se pohybují kdekoli ve vnitřních prostorech objednatele nesmí mít v trestním rejstříku záznam ze spáchání úmyslného trestného činu. V případě jakéhokoli jiného záznamu v trestním rejstříku bude tento záznam předem konzultován s objednatel, který rozhodne, zda je tento záznam překážkou pro poskytování služeb pro objednatele či nikoli, přičemž rozhodnutí objednatele bude považováno za konečné a poskytovatel se zavazuje akceptovat je bez jakýchkoli námitek.
- 5.2** Poskytovatel je povinen předložit objednateli k nahlédnutí výpis z rejstříku trestů fyzických osob všech zaměstnanců, kteří se pohybují ve vnitřních prostorech objednatele a to před zahájením činnosti každého zaměstnance poskytovatele. V případě změny zaměstnance poskytovatele bude výpis z rejstříku trestů předložen objednateli před vstupem nového zaměstnance do prostor objednatele. Objednatel si dále vyhrazuje právo požádat o aktualizovaný výpis z rejstříku trestů zaměstnanců poskytovatele a to s frekvencí maximálně 1krát za rok.

- 5.3** Zaměstnanci poskytovatele nesmí být po celou dobu výkonu práce v prostorách objednatele pod vlivem alkoholu nebo omamných látek a v průběhu práce nesmí požívat alkoholické nápoje ani jiné návykové látky.
- 5.4** Zaměstnanci poskytovatele jsou povinni být po celou dobu výkonu práce řádně upraveni. Řádnou úpravou je v tomto případě myšlen čistý oděv, čisté tělo (nezapáchající) včetně upraveného a čistého vlasového porostu hlavy a vousů.
- 5.5** Zaměstnanci poskytovatele musí být zdravotně způsobilí k výkonu určené činnosti.
- 5.6** Zaměstnanci poskytovatele budou poskytovatelem prokazatelně seznámeni s provozními řády objektů a tyto řády budou dodržovat.

## **Článek 6** **Místo a doba plnění**

- 6.1** Místem plnění smlouvy jsou objekty Vysokého učení technického v Brně, Fakulty elektrotechniky a komunikačních technologií a přilehlé venkovní prostory na adrese
- Technická 8, Brno
  - Technická 10, Brno
  - Technická 12, Brno
  - Kolejní 7/9 – VTPPL, Brno.
- 6.2** Četnost, rozsah a doba plnění jednotlivých úklidových prací jsou uvedeny v přílohách smlouvy.
- 6.3** Termín zahájení plnění dle této smlouvy počíná **dne 1. 5. 2019.**

## **Článek 7** **Cena služeb, platební podmínky a změna ceny**

### **7.1 Cena služeb - pravidelný úklid**

a) Cena za pravidelné poskytování úklidových služeb v objektech dle čl. 6 činí:

	<b>Cena za 1 kalendářní měsíc v Kč bez DPH</b>	<b>DPH 21 % v Kč</b>	<b>Cena za 1 kalendářní měsíc v Kč včetně DPH</b>
Technická 8			
Technická 10			
Technická 12			
Kolejní 7/9 - VTPPL			
<b>CELKEM</b>	<b>547.985,65 Kč</b>	<b>115.076,96 Kč</b>	<b>663.062,61 Kč</b>

- b) Cena za pravidelný úklid zahrnuje práce uvedené v příloze č. 1 s pravidelnou i nepravidelnou frekvencí opakování vyjma mimořádného a havarijního úklidu a vyjma mytí oken, vnějších žaluzií, prosklené fasády a sklohliníkové fasády.
- c) Cena obsahuje veškeré náklady poskytovatele spojené s úplným a kvalitním plněním předmětu této smlouvy včetně všech rizik a vlivů během trvání smlouvy, provozní náklady, náklady na použití

úklidových strojů, pomůcek a prostředků, náklady pojištění, daně a jakékoliv další výdaje spojené s realizací předmětu plnění.

- d) Poskytovatel nemá právo domáhat se navýšení sjednané ceny služeb z důvodů chyb nebo nedostatků učiněných při určení ceny služeb, nepřesného nebo neúplného ocenění služeb.

## 7.2 Cena služeb - mimořádný a havarijný úklid

- a) Mimořádné a havarijní úklidové práce budou vykonávány na základě samostatné objednávky dle pevně stanovených jednotkových cen:

popis položky	maximální počet hodin / m <sup>2</sup> za rok	měrná jednotka	jednotková cena v Kč bez DPH
kompletní úklid po malířských a stavebních pracích	300	hod	
úklid vnějšího okolí objektů	250	hod	
úklid po haváriích (vody, topení, po výpadku el. proudu, po požáru apod.)	150	hod	
mokrý čištění čalouněného nábytku včetně odstranění skvrn	100	hod	
mokrý čištění koberců s nízkým vlasem včetně odstranění skvrn	150	hod	
mimořádný úklid venkovních ploch vyžádaný objednatelem ve dnech pracovního klidu a o svátcích v době od 5:00 hod do 22:00 hod	100	hod	
mimořádný úklid vnitřních ploch vyžádaný objednatelem ve dnech pracovního klidu a o svátcích v době od 5:00 hod do 22:00 hod	200	hod	

- b) Množství mimořádných a havarijních prací je omezeno maximálním množstvím hodin a/nebo m<sup>2</sup> za jeden kalendářní rok dle tabulky výše.

## 7.3 Cena služeb – Mytí oken, okenních rámců, vnějších žaluzií, prosklené fasády a sklohliníkové fasády

- a) Mytí oken, okenních rámců, vnějších žaluzií, prosklené fasády a sklohliníkové fasády bude vykonáváno v termínu/termínech stanovených oboustrannou dohodou.
- b) Cena za poskytnutí kompletních těchto služeb je uvedena v příloze č. 2 smlouvy – výkaz výměr oken.

## 7.4 Platební podmínky

- a) Poskytovatel bere na vědomí, že objednatel neposkytuje zálohy.
- b) Cena služeb dle čl. 7.1 je hrazena měsíčně k poslednímu dni příslušného kalendářního měsíce. Nedílnou součástí daňového dokladu bude objednatelem potvrzený soupis všech skutečně provedených služeb.
- c) Cena služeb dle čl. 7.2 je hrazena měsíčně k poslednímu dni příslušného kalendářního měsíce. Nedílnou součástí daňového dokladu bude objednatelem potvrzený soupis všech skutečně provedených služeb.



- d) Cena služeb dle čl. 7.3 je hrazena měsíčně k poslednímu dni příslušného kalendářního měsíce. Nedílnou součástí daňového dokladu bude objednatelům potvrzený soupis všech skutečně provedených služeb.
- e) Splatnost daňových dokladů - faktur je 30 dnů ode dne doručení objednateli.
- f) Úhrady daňových dokladů - faktur bude objednatel provádět bezhotovostně na účet poskytovatele uvedený v daňovém dokladu - faktuře.
- g) Daňové doklady budou vystavovány v souladu se zákonem o DPH.
- h) Nebude-li daňový doklad obsahovat výše uvedené náležitosti nebo je bude uvádět chybně, je objednatel oprávněn vrátit jej poskytovateli k opravě bez jeho proplacení, aniž se tím dostane do prodlení s úhradou příslušné částky. V takovém případě lhůta splatnosti počíná běžet znovu ode dne doručení opraveného daňového dokladu.
- i) V případě, že v okamžiku uskutečnění zdanitelného plnění je o poskytovateli zveřejněna způsobem umožňujícím dálkový přístup skutečnost, že je nespolehlivým plátcem, je objednatel oprávněn část ceny služeb ve výši odpovídající dani z přidané hodnoty, resp. daň z přidané hodnoty, uhradit v souladu s ustanovením § 109a zákona o DPH přímo správci této daně. Tímto postupem, tj. uhrazením části ceny služeb odpovídající dani z přidané hodnoty přímo správci daně a současně uhrazením zbývajících částí ceny služeb poskytovateli, bude splněn závazek objednateli uhradit poskytovateli cenu služeb dle této smlouvy.
- j) Objednatel si vyhrazuje právo snížit četnost požadovaného rozsahu pravidelného úklidu, a to jednorázově, dlouhodobě či trvale. Písemné sdělení týkající se omezení musí být doručeno odpovědnému zástupci poskytovatele nejméně 2 dny přede dnem v případě, že se jedná o omezení jednorázové, a nejméně 5 dní přede dnem, od kterého dochází k omezení dlouhodobému či trvalému.
- k) Neprovedené práce z titulu snížení rozsahu úklidů, nebudou fakturovány.

### **7.5 Změna ceny – vyhrazené změny závazku ze smlouvy**

Změna ceny může nastat uplatněním vyhrazené změny závazku ze smlouvy v souladu se zadávacími podmínkami a čl. 2.5 smlouvy a/nebo pokud v průběhu trvání smlouvy dojde ke změnám sazeb DPH.

- a) Cenu za pravidelný úklid a jednotkové ceny za nepravidelný a mimořádný úklid a úklid oken je možné změnit v důsledku změny míry inflace zjištěné podle oficiálních údajů ČSÚ za uplynulý kalendářní rok v případě, že se míra inflace změní o více než 2% oproti míře inflace v předchozím kalendářním roce. Úprava ceny může být provedena tak, že se ceny zvýší / sníží maximálně o stejné %, o které se změní míra inflace oproti míře inflace v předchozím kalendářním roce.
- b) Cenu za pravidelný úklid a jednotkové ceny za nepravidelný a mimořádný úklid a úklid oken je možné změnit v důsledku nových zákonných změn a nařízení vlády, která vstoupí v platnost v průběhu platnosti této smlouvy. Úprava ceny (jednotkových cen) může být provedena tak, že se ceny zvýší/sníží v souladu zákonných změn a nařízení vlády. V případě žádosti o změnu ceny z důvodu zvýšení minimální mzdy je k tomuto zvýšení ceny poskytovatel oprávněn jedině tehdy, pokud objednateli před zvýšením minimální mzdy předložil přehled výkonných pracovníků pobírajících minimální mzdu a popsal způsob, jakým se náklady na mzdy těchto pracovníků zohledňují v ceně služeb.
- c) Změna ceny je možná nejdříve 12 měsíců ode dne zahájení poskytování služeb, vyjma úpravy z důvodu změny sazby DPH.
- d) O úpravu ceny musí smluvní strana písemně požádat druhou stranu.
- e) V případě požadavku objednatele na poskytování nových služeb, které nejsou ve smlouvě sjednány, ale jsou nezbytné či vhodné pro naplnění účelu veřejné zakázky a představují takový nárůst co do rozsahu požadavků objednatele, že jej nelze spravedlivě pokrýt stávajícími ujednáními ve smlouvě, bude tato změna řešena v jednacím řízení bez uveřejnění, jehož výsledkem bude dodatek ke smlouvě.

- f) K úpravě ceny může dojít vždy jen na základě dohody smluvních stran a na základě uzavřeného písemného dodatku ke smlouvě.
- g) Pokud dojde k dohodě smluvních stran, mohou smluvní strany uplatnit změnu ceny nejdříve k datu, kdy dojde k účinnosti uzavřeného dodatku ke smlouvě.

## **Článek 8**

### **Vady služeb, sankce**

- 8.1** Pokud plnění poskytovatele neodpovídá účelu nebo předmětu smlouvy, popřípadě smlouvou předpokládanému výsledku, má vady. Poskytovatel odpovídá objednateli za vady a zavazuje se je neprodleně odstranit, a to i v případě, že na ně nebyl výslovně objednatelem upozorněn, zjistí-li je vlastní kontrolní činností.
- 8.2** Reklamací vadného plnění při provádění služeb ze strany poskytovatele je objednatel povinen uplatnit u poskytovatele neprodleně, tj. u činností prováděných denně nejpozději následující pracovní den, u ostatních činností do 3 pracovních dnů ode dne jeho zjištění. Poskytovatel je povinen bezodkladně provést opatření, která povedou k nápravě reklamovaného plnění. Reklamované vady plnění je poskytovatel povinen odstranit neprodleně, nejpozději však do 2 hodin (v rámci pracovní doby – tj. v pracovní dny od 8 do 16 hodin) od obdržení reklamace, na vlastní náklady.
- 8.3** V případě, že poskytovatel neprovede sjednané služby nebo jejich část ve sjednaných lhůtách, považuje se to za porušení smlouvy, na které se vztahuje smluvní pokuta ve výši 3.000,- Kč za jeden případ, kterým se v rámci služeb pravidelného charakteru rozumí každá jednotlivá položka v popisu požadovaných prací v příloze č. 1 této smlouvy.
- 8.4** V případě nedodržení počtu garantovaných odpracovaných měsíčních hodin dle čl. 4.5 smlouvy, případně snížených dle čl. 7.4) písm. j) této smlouvy, je objednatel oprávněn požadovat po poskytovateli smluvní pokutu ve výši 30.000,- Kč a to vždy v měsíci, ve kterém nebudou garantované měsíční hodiny (případně snížené) dodrženy.
- 8.5** V případě nedodržení požadavku dle čl. 3.23 smlouvy je objednatel oprávněn požadovat po poskytovateli smluvní pokutu ve výši 10.000,- Kč a to vždy v měsíci, ve kterém nebude průměrná hrubá mzda výkonných pracovníků úklidu dodržena.
- 8.6** V případě, že poskytovatel neodstraní reklamovanou vadu ve lhůtě dle odst. 8.2 smlouvy, považuje se to za porušení smlouvy, na které se vztahuje smluvní pokuta ve výši 5.000,- Kč za každou jednotlivou vadu.
- 8.7** Smluvní pokuta bude splatná ve lhůtě 15 kalendářních dnů po doručení výzvy k jejímu zaplacení.
- 8.8** Smluvní strany činí nespornou výši sjednaných smluvních pokut a považují ji za zcela přiměřenou a oprávněnou co do sjednané výše zejména s přihlédnutím k účelu a významu této smlouvy pro objednatele.
- 8.9** Smluvní pokuta se platí nezávisle na tom, zda a v jaké výši vznikne objednateli škoda. Zaplacením smluvní pokuty nezaniká nárok objednatele na náhradu škody vzniklé porušením povinností poskytovatele z této smlouvy.
- 8.10** Při prodlení s úhradou faktur ze strany objednatele má poskytovatel právo účtovat úrok z prodlení ve výši 0,05 % z dlužné částky za každý den prodlení.
- 8.11** Pokud poskytovatel způsobí objednateli škodu, je poskytovatel povinen bez zbytečného odkladu škodu odstranit uvedením do původního stavu anebo je povinen způsobenou škodu v plné výši nahradit v penězích. Veškeré náklady s tím spojené nese poskytovatel. Volba způsobu náhrady škody náleží

objednateli. Při ztrátě klíčů se poskytovatel zavazuje tuto skutečnost bez prodlení ohlásit objednateli a tentýž den provést výměnu vložek a dodání potřebného množství klíčů.

## **Článek 9 Pojištění**

Poskytovatel prohlašuje, že má uzavřeno pojištění odpovědnosti za škodu způsobenou při výkonu své podnikatelské činnosti kryjící případné škody způsobené při provedení služeb objednateli či třetím osobám ve výši minimálně 50.000.000,- (slovy: padesátmilionů) Kč na každý škodní případ po celou dobu provádění služeb. Poskytovatel se zavazuje pojištění dle tohoto odstavce udržovat v platnosti po celou dobu provádění služeb a objednateli kdykoliv během této doby na vyžádání existenci platného pojištění doložit.

## **Článek 10 Odpadové hospodářství**

- 10.1** Objednatel vyhradí v objektu nebo v přiměřené vzdálenosti od objektu místo k ukládání odpadků, které vznikly činností objednatele a v průběhu provádění služeb byly poskytovatelem shromážděny. Poskytovatel je povinen odpady třídit a ukládat na takto vyhrazené místo.
- 10.2** Objednatel se zavazuje, že bude ostré předměty, biologický a chemický odpad předávat v takovém stavu, aby při dodržení zásad BOZP nedošlo k poškození zdraví zaměstnanců poskytovatele.

## **Článek 11 Trvání smlouvy, odstoupení od smlouvy, výpověď smlouvy**

- 11.1** Tato smlouva se uzavírá na dobu neurčitou.
- 11.2** Smlouva nabývá platnosti dnem podpisu obou smluvních stran a účinnosti dnem zahájení poskytování služeb dle čl. 6.3 smlouvy.
- 11.3** Tuto smlouvu lze ukončit
- a) písemnou dohodou stran,
  - b) písemnou výpovědí s dvouměsíční výpovědní dobou, která počne běžet prvním dnem měsíce následujícího po doručení výpovědi adresátovi.
- 11.4** Objednatel je oprávněn od smlouvy odstoupit v případě podstatného porušení povinností poskytovatele, přičemž za podstatné porušení povinností poskytovatele se považuje zejména:
- a) jestliže poskytovatel bez rozumného důvodu výslovně odmítne splnit kteroukoli svou povinnost převzatou na základě této smlouvy,
  - b) jestliže bude poskytovatel v prodlení se splněním jakékoli své povinnosti dle této smlouvy po dobu delší než 10 dnů,
  - c) jestliže poskytovatel poruší povinnost stanovenou mu čl. 3, 4, 5, 8.11, 9, 10.1 nebo 12.3 této smlouvy,
  - d) neodstraní-li poskytovatel objednatelům reklamované vady nejpozději do 7 kalendářních dnů.
- 11.5** Objednatel je dále oprávněn od smlouvy odstoupit v případě nepodstatného porušení povinností uložených poskytovateli, které poskytovatel v dodatečně poskytnuté lhůtě nenapraví.
- 11.6** Objednatel je dále oprávněn od smlouvy odstoupit v případě vydání rozhodnutí o úpadku poskytovatele dle § 136 zákona č. 182/2006 Sb., o úpadku a způsobech jeho řešení (insolvenční zákon),

ve znění pozdějších předpisů, nebo v případě, že poskytovatel v nabídce podané do zadávacího řízení, na základě jehož výsledku byla s poskytovatelem uzavřena tato smlouva, uvedl informace nebo předložil doklady, které neodpovídají skutečnosti a měly nebo mohly mít vliv na výsledek tohoto zadávacího řízení.

- 11.7** Poskytovatel je oprávněn písemně odstoupit od smlouvy v případě prodlení objednatele s úhradou ceny dle této smlouvy delším než 30 kalendářních dnů.
- 11.8** Odstoupení od smlouvy je účinné okamžikem doručení písemného oznámení o odstoupení druhé smluvní straně. V případě pochybností se má za to, že odstoupení bylo druhé smluvní straně doručeno 5. dne po jeho prokazatelném odeslání.

## **Článek 12** **Ostatní ujednání**

**12.1** V případě, že je poskytovatel zaměstnavatelem ve smyslu § 81 odst. 2 písm. b) zákona č. 435/2004 Sb., o zaměstnanosti, ve znění pozdějších předpisů (dále jen „ZZ“), a služby budou poskytovány výkonnými pracovníky, kteří jsou osobami se zdravotním postižením ve smyslu ZZ, zavazuje se poskytovatel k poskytnutí tzv. náhradního plnění objednateli, tj. k naplnění povinnosti objednatele k povinnému podílu zaměstnávání osob se zdravotním postižením ve smyslu § 81 odst. 1 ZZ způsobem dle § 81 odst. 2 písm. b) ZZ. Výše náhradního plnění bude v každém kalendářním roce účinnosti smlouvy odpovídat částkám, které poskytovatel v tomto roce fakturoval. Poskytovatel je povinen vložit údaje o poskytnutém náhradním plnění do evidence vedené Ministerstvem práce a sociálních věcí ve lhůtách stanovených výše zmiňovaným zákonem.

**12.2** K věcným jednáním v běžných provozních a technických věcech souvisejících s plněním závazků stran z této smlouvy, včetně jednání ve věcech uplatňování a řešení reklamací, jsou oprávněni

- za poskytovatele: xxx, tel. xxx, e-mail: [xxx](mailto:xxx)
- za objednatele:  
xxx, tel. xxx, e-mail: [xxx](mailto:xxx);

Ve všech záležitostech přesahujících rámec kompetencí shora jmenovaných zaměstnanců stran jedná

- za poskytovatele: xxx, tel. xxx, e-mail: [xxx](mailto:xxx)
- za objednatele:  
xxx, tel. xxx, e-mail: [xxx](mailto:xxx);

**12.3** Objednatel písemně seznámí poskytovatele s nadstandardními požadavky protipožární ochrany a bezpečnosti a ochrany zdraví při práci ve svých objektech, pokud se takové vyskytnou a poskytne mu potřebné informace o režimových opatřeních při ostraze objektů a prostor, kterých se týká předmět této smlouvy (zejména režim výdaje klíčů a vstupu a pohybu osob). Poskytovatel se zavazuje požadavky objednatele respektovat a zajistit.

## **Článek 13** **Závěrečná ujednání**

**13.1** Poskytovatel je na základě § 2 písm. e) zákona č. 320/2001 Sb., o finanční kontrole ve veřejné správě a o změně některých zákonů (zákon o finanční kontrole), v platném znění osobou povinnou spolupůsobil při výkonu finanční kontroly. Poskytovatel tímto bere na vědomí, že na osobu povinnou spolupůsobil se vztahují stejná práva a povinnosti jako na kontrolovanou osobu. Tato povinnost se týká

rovněž těch částí nabídek, smlouvy a souvisejících dokumentů, které podléhají ochraně podle zvláštních právních předpisů (např. jako obchodní tajemství, utajované informace) za předpokladu, že budou splněny požadavky kladené zvláštními právními předpisy (např. zákonem č. 255/2012 Sb., kontrolní řád). Poskytovatel se dále zavazuje zajistit splnění této povinnosti u svých případných subdodavatelů.

- 13.2** Poskytovatel bez jakýchkoliv výhrad souhlasí se zveřejněním své identifikace a dalších údajů uvedených ve smlouvě včetně ceny na profilu zadavatele (objednatele) <https://www.tenderarena.cz/profilu/Vut> v souladu s § 219 zákona č. 134/2016 Sb., o zadávání veřejných zakázek, ve znění pozdějších změn.
- 13.3** Tato smlouva bude uveřejněna prostřednictvím registru smluv postupem dle zákona č. 340/2015 Sb., o zvláštních podmínkách účinnosti některých smluv, uveřejňování těchto smluv a o registru smluv (zákon o registru smluv), v platném znění. Vzhledem k tomu, že objednatel je povinným subjektem dle zmiňovaného zákona, smluvní strany se dohodly, že uveřejnění v registru smluv (ISRS), včetně uvedení metadat, provede objednatel.
- 13.4** Práva a povinnosti účastníků touto smlouvou výslovně neupravené se řídí příslušnými ustanoveními občanského zákoníku. Veškeré změny a doplňky smlouvy lze činit pouze písemnou formou dodatku ke smlouvě, signovaného oprávněnými zástupci stran, jinak jsou neplatné. Smluvní strany v souladu s § 558 odst. 2 občanského zákoníku výslovně vylučují použití obchodních zvyklostí ve svém právním styku v souvislosti s touto smlouvou.
- 13.5** Tuto smlouvu lze měnit písemně, a to datovanými a očíslovanými dodatky podepsanými oprávněnými osobami obou smluvních stran.
- 13.6** Poskytovatel je oprávněn přenést svoje práva a povinnosti z této smlouvy na třetí osobu pouze s předchozím písemným souhlasem objednatel. Ustanovení § 1879 občanského zákoníku se nepoužije
- 13.7** Smluvní strany se dohodly, že případné spory vzniklé ze vztahů založených touto smlouvou, budou přednostně řešit smírně, vzájemným jednáním a dohodou. Teprve v případě, že do 30 dnů od prvního společného projednání sporné věci nebude dosaženo oboustranně přijatelného řešení, bude věc prostřednictvím návrhu kterékoliv ze smluvních stran předložena k rozhodnutí věcně a místně příslušnému soudu.
- 13.8** V zájmu snížení administrativních nákladů při uzavírání smlouvy se smluvní strany dohodly, že přílohy č. 3 až 7 smlouvy nebudou připojeny ke smlouvě, jelikož jsou bez omezení a přímo dostupné elektronicky. Smluvní strany berou na vědomí, že tyto přílohy smlouvy jsou k dispozici jako součást zadávacích podmínek k veřejné zakázce.
- 13.9** Smluvní strany potvrzují, že s obsahem této smlouvy jsou dobře seznámeny a srozuměny a že smlouva je vyjádřením jejich pravé a svobodné vůle.
- 13.10** Tato smlouva je uzavírána elektronickými prostředky, a to tak, že ji každá smluvní strana opatří svým uznávaným elektronickým podpisem.

Příloha č. 1 – popis a harmonogram úklidových prací dle druhu místnosti

Příloha č. 2 – výkaz výměr oken

Příloha č. 3 - výkaz výměr objektu Technická 8

Příloha č. 4 – výkaz výměr objektu Technická 10

Příloha č. 5 – výkaz výměr objektu Technická 12

Příloha č. 6 – výkaz výměr objektu VTPPL

Příloha č. 7 – soupis výměr místností dle druhu místnosti

V Brně

Za objednatele:

V Praze

Za poskytovatele:

.....  
prof. RNDr. Vladimír Aubrecht, CSc.  
děkan Fakulty elektrotechniky a komunikačních  
technologií VUT v Brně

.....  
Stanley Paur  
Jednatel společnosti.

## Příloha č. 1 smlouvy - popis a harmonogram úklidových prací dle druhu místnosti

### I. Informace k úklidovým pracím

- 1) Objednatel upozorňuje, že úklid není možné provádět rovnoměrně, tj. není možné mít na místě všechny úklidové pracovníky pravidelně 8 hodin denně. Úklid se řídí rozvrhy výuky a činností na jednotlivých ústavech fakulty a požadavky pracovníků správy areálu technická (dále jen SAT).
- 2) V pracovní dny bude úklidová činnost ve všech objektech probíhat tak, že výukové prostory ve společných prostorách (učebny, posluchárny, seminární místnosti, auly) a výukové prostory na ústavech (učebny, laboratoře, seminární místnosti), včetně všech přístupových chodeb, budou uklizeny před zahájením výuky to je do 8:00 hod. Od 8:00 bude možno provádět úklid v prostorách, kde neprobíhá výuka a je tedy možné provádět úklid, ale tak, aby nebyla rušena probíhající výuka v jiných prostorách, nebo nedocházelo ke střetu se studenty. Úklid v kancelářích bude probíhat tak, aby byl ukončen před příchodem pracovníků a zaměstnanců do svých kanceláří.
- 3) Ve dnech pracovního klidu a svátcích se bude úklid řídit dle předaných rozvrhů výuky, nebo dle požadavků pracovníků SAT z důvodu konání různých aktivit na fakultě. Pro tyto případy jsou vyhrazené hodiny „mimořádného úklidu“ ve dnech pracovního klidu a o svátcích v době od 5:00 do 22:00 hod. Hodinová sazba těchto vyžádaných úklidů je uvedena ve smlouvě.
- 4) Rozvrhy výuky na jednotlivých objektech budou předány v dostatečném předstihu zástupci poskytovatele. Rozvrh výuky se mění 2krát ročně. Ve zkuškových obdobích a v době letních prázdnin jsou vždy specifické rozvrhy jednotlivých místností.

### II. Časový rozvrh úklidových prací

do 8:00 hod každý pracovní den musí být uklizeny:

- kanceláře zaměstnanců ústavů
- společné přístupové prostory – haly a chodby
- chodby na ústavech,
- výukové prostory, kde začíná výuka od 7:00 hod, musí být uklizeny do 7:00 hod,
- musí být doplněny hygienické potřeby na toaletách

Od 8:00 proběhne úklid zbylých prostor, tj. výukových prostor, kde začíná výuka v pozdějších hodinách – tyto prostory musí být vždy uklizeny před započítáním výuky. Výukový rozvrh jednotlivých místností bude poskytovateli k dispozici.

Objednatel současně požaduje, aby v době přestávek, kdy se na chodbách ústavů pohybují studenti, a vyučující nebyl v daných prostorách prováděn úklid, tj. nesmí docházet ke střetu studentů a vyučujících s úklidovou službou, zejména pomůcky nutné pro úklid nesmí bránit studentům a vyučujícím ve volném pohybu a to vše tak, aby nebyla rušena výuka a plynulý pohyb studentů a vyučujících. Společné přístupové haly a chodby budou uklizeny v průběhu dne průběžně.

Běžný úklid jednotlivých pater bude ukončen do 10 hod. Po této době bude k dispozici denní servis, případně další výkonní pracovníci úklidu a to za podmínek uvedených v předchozím odstavci. V rámci denního servisu objednatel požaduje 2 osoby, jejichž jména budou nahlášeny na vrátnicích a v případě potřeby povolány k úklidu na potřebné místo. Denní servis bude k dispozici v pracovní dny od 8 do 16 hod. Nebude-li denní servis v daném čase potřebný na místě určeném objednatel, může provádět běžné úklidové práce uvedené ve výčtu prací s četností týdenní, měsíční, čtvrtletní či nepravidelnou.

Od 19 hod a maximálně do 22 hod v pracovní dny, ale pouze po dohodě s objednatel je možné uklízet po ukončení výuky (časy ukončení výuky se mění, aktuální rozvrhy budou poskytovateli k dispozici) tyto prostory:

- auly na T12: aula prof. Braunera, na T10: aula prof. Kalendovského

- výukové místnosti na T12: SD1.47, SD1.48, SD1.49, SD1.52, SD2.100, SD2.93, SD2.94, SD2.99, SF1.141, SF2.152
  - výukové místnosti na T8: T 010, T 020, T 030, T 2.15, T 2.25, T 2.35, T 3.02, T 3.12, T 3.22
  - společné prostory (haly, chodby, WC, sociální zařízení) ve všech objektech FEKT.
- Tyto prostory pak již nebudou uklízeny v ranních hodinách (samozřejmě v závislosti na rozvrhu výuky).

### **III. Informace k odpadkovým košům**

V objektech objednatele je cca 986 ks odpadkových košů s objemem 30 litrů, 256 ks odpadkových košů o objemu 60 litrů a 31 ks odpadkových košů o objemu 120 litrů. Odpadkové koše budou vynášeny každý pracovní den, sáčky v koších budou vyměněny. Koše budou v případě potřeby omyty z vnitřní i vnější strany – tak, aby byly udržovány čisté a bez zápachu. Je-li znečištěný nábytek nebo omyvatelné zdi v blízkosti odpadkového koše, bude toto znečištění omyto/odstraněno. Dodávka sáčků do odpadkových košů je součástí smlouvy a jde k tíži poskytovatele.

### **IV. Informace k úklidu podlah**

Podlahy v přístupových prostorách (haly, respiria, chodby) budou umývány strojově s ručním dočištěním koutů a okrajů. Nečistoty jako jsou černé čmouhy a žvýkačky na podlahách v objektech FEKT budou čištěny průběžně každodenně.



## Rozsah úklidových prací dle druhu místnosti

### 1) Kanceláře (ka), chodby (chod), schodiště (chod), kabiny výtahů (v), učebny (uč), laboratoře (la), seminární místnosti (uč), zasedací místnosti (ka), auly (uč), šatny (šat), knihovna (kn)

#### Denně

- vyprázdnění nádob na odpady včetně doplnění mikrotenových sáčků do odpadkových nádob
- lokální stírání prachu z volných vodorovných ploch nábytku do výše 1,5 m
- odstranění ohmatů a skvrn ze skel, zrcadel, dveří, vnějších ploch nábytku
- lokální suché stírání popř. mokré stírání frekventovaných úseků podlah a schodišť
- strojní čištění společných prostor
- lokální vysátí frekventovaných pochůzných čistících ploch
- setření sedacího nábytku, jeho urovnění
- suché očištění rohoží a čistících zón
- doplňování náplní hygienických systémů
- omytí a vyleštění výtahu jeho nerezových a prosklených ploch a čištění drážek výtahu u hladkých celistvých ploch

#### 1 x týdně

- stírání prachu z volných vodorovných ploch nábytku do výše 1,5 m
- odstranění prachu z parapetů v interiéru
- odstranění prachu ze zařizovacích předmětů pokud jsou volné
- celkové vysátí kobercových ploch, suché popř. mokré vytření všech úseků podlah
- omytí a vyleštění celých ploch zrcadel
- setření rizikových ploch (kliky dveří, madla kancelářského nábytku a sluchátka telefonů)

#### 1 x měsíčně

- odstranění prachu z volných parapetů
- odstranění prachu z otopných těles
- omytí a vyleštění celkových ploch skel v prosklených dveřích
- celkové vlhké stírání prachu dveří a zárubní
- vlhké stírání prachu z volných vodorovných a svislých ploch nábytku do výše 1,5 m
- vlhké setření zařizovacích předmětů
- dezinfekce omyvatelných podlahových ploch
- vymývání odpadkových nádob
- odstranění žvýkaček
- vysátí sedacího nábytku v kancelářích

#### 1 x za tři měsíce

- vlhké stírání prachu z volných vodorovných a svislých ploch nábytku nad 1,5 m
- vlhké stírání vnějších volných ploch dřevěného nábytku včetně povrchového ošetření
- čištění kovových klik a úchytů
- čištění kobercových čistících zón
- čištění skvrn kobercových ploch

#### 1 x za šest měsíců

- dezinfekce obkladů, omyvatelných povrchů, dveří a zárubní a zařizovacích předmětů (zásobníky apod.)
- čištění vnějšího povrchu světelných zdrojů
- čištění vnitřních žaluzií
- dezinfekce systémů (na vyžádání objednatele)
- deratizace (na vyžádání objednatele)
- vysátí a částečné vyteповání sedacího nábytku

## 2) Toalety a sprchy (w)

### Denně

- vyprázdnění nádob na odpady včetně doplnění mikrotenových sáčků, přesun odpadu na určené místo
- zaplavení odpadních kanálků v místnosti
- odstranění ohmatů a skvrn z vnějších ploch toaletních mís a pisoárů
- omytí vnitřních ploch toaletních mís a bidetů
- omytí a dezinfekce úchyťových míst (splachovadla a kliky u dveří)
- omytí a vyleštění záchodového prkénka
- odstranění ohmatů a skvrn z obkladů a omyvatelných stěn, zrcadel, skel prosklených dveří
- doplňování náplní hygienických systémů
- vytření celé plochy podlahy na mokro (pozor dle určených přípravků – nanotechnologie)
- omytí a vyleštění horní a vnitřní pohledové části umyvadla a baterií
- dezinfekce úchyťových míst (baterie, zásobníky mýdel)
- odstranění ohmatů a skvrn ze sprchových koutů
- odstranění ohmatů a skvrn z obkladů a omyvatelných stěn
- omytí a vyleštění zrcadel

### 1 x týdně

- celoplošné omytí a vyleštění toaletních mís dezinfekce prkénka, a pisoárů
- omytí a vyleštění zařizovacích předmětů (zásobníků toaletního papíru, ručníků a mýdel, odpadkových košů, vnější strany, malého umyvadla vč. baterie), zrcadel
- odstranění prachu a vlhké setření všech vodorovných a svislých ploch do výše 1,5 m včetně vyleštění
- odstranění prachu z otopných těles
- omytí vypínačů svítidel
- omytí a vyleštění celé plochy umyvadla, přívodních armatur
- omytí a vyleštění sprchových koutů

### 1 x měsíčně

- mokré stírání a leštění obkladů a omyvatelných stěn nad 1,5 m výšky
- mokré stírání prachu a leštění dveří a zárubní včetně klik
- dezinfekce vnitřních a vnějších stěn toalet. mís a pisoárů,
- dezinfekce omyvatelných podlahových ploch
- dezinfekce vnitřních a vnějších stěn umyvadel
- dezinfekce vnitřních stěn sprch
- dezinfekce omyvatelných podlahových ploch

### 1 x za tři měsíce

- stírání prachu ze zařízení nad 1,5 m výšky
- omytí, konzervace a vyleštění baterií, klik, kovových předmětů

### 1 x za šest měsíců

- dezinfekce obkladů, omyvatelných povrchů, dveří, zárubní a zařizovacích předmětů (zásobníky apod.)
- čištění vnějšího povrchu světelných zdrojů
- dezinfekce systémů (na vyžádání objednatele)
- deratizace (na vyžádání objednatele)

### 1x za rok

- Desinfekce celých prostor včetně vybavenosti

### 3) Kuchyňky a denní místnosti (kuch)

#### Denně

- vyprázdnění nádob na odpady včetně doplnění mikrotenových sáčků, přesun odpadu na určené místo
- omytí a vyleštění horní a vnitřní pohledové části umyvadla, dřezů a baterií pokud jsou volná
- odstranění ohmatů a skvrn z kuchyňských spotřebičů a kávových automatů
- odstranění ohmatů a skvrn ze stolů a židlí, dále ze svislých a vodorovných ploch kuchyňských linek
- do výše 1,5 m pokud jsou volné
- lokální odstranění prachu, ohmatů a skvrn z obkladů a omyvatelných, svislých stěn do výše 1,5 m
- vytření celé plochy podlahy na mokro

#### 1 x týdně

- celoplošné vlhké omytí a vyleštění umyvadel, dřezů a baterií pokud jsou volné
- celoplošné omytí kuchyňských spotřebičů a kávových automatů
- celoplošné vlhké omytí stolů a židlí, dále svislých a vodorovných ploch kuchyňských linek do výše 1,5 m pokud jsou volné
- celoplošné vlhké omytí obkladů a omyvatelných stěn do výše 1,5 m
- dezinfekce úchytyvých míst (baterie, zásobníky mýdel) a umyvadel
- vlhké omytí a vyleštění zrcadel a skel
- vlhké omytí a vyleštění zařizovacích předmětů
- odstranění prachu z otopných těles
- odstranění prachu z parapetů v interiéru budovy pokud jsou volné

#### 1 x měsíčně

- mokré stírání a leštění omyvatelných obkladů, svislých a vodorovných ploch a stěn nad 1,5 m výšky
- mokré stírání prachu a leštění dveří a zárubní včetně klik
- dezinfekce baterií, zásobníků a umyvadel
- dezinfekce omyvatelných podlahových ploch

#### 1 x za tři měsíce

- stírání prachu ze zařízení nad 1,5 m výšky pokud jsou volné
- omytí, konzervace a vyleštění baterií, klik, kovových předmětů

#### 1 x za šest měsíců

- dezinfekce obkladů, omyvatelných povrchů, dveří a zárubní a zařizovacích předmětů (zásobníky apod.)
- vnější očištění světelných zdrojů
- dezinfekce (na vyžádání objednatele)
- deratizace (na vyžádání objednatele)

#### 1x za rok

- Desinfekce celých prostor včetně vybavenosti

### 4) Dílny (díl)

Podlahové plochy musí udržovat zaměstnanci ústavů a rovněž likvidaci odpadu z činnosti řeší ústav (dle pravidel provozu dílen, související i s BZOP). pokud mají pracovníci dílny mimořádné požadavky na úklid musí je projednat s pracovníkem SAT

#### Denně

- vyprázdnění nádob na odpady včetně doplnění mikrotenových sáčků do odpadkových nádob

#### 1 x týdně

- celoplošné vlhké omytí umyvadel s obklady a baterií pokud jsou volné

## 5) Podzemní garáže a rampy

### 1 x před zimou – ruční suché čištění

- zametení celých ploch
- zametení nedostupných míst (rohy a zákoutí)
- svislé plochy do výšky 1,5 m očištění (ometení) ploch od prachu, běžných nečistot a pavučin ručními nástroji, případně průmyslovým vysavačem
- vlhké otření instalovaných rozvodů na stěnách (vnější povrch žlabů, svodů a rozvodu odpadů, VZT a hasících prvků)

### 1x po zimním období – strojní mokré čištění

- ruční předzametení podlahových ploch a nedostupných míst (rohy a zákoutí)
- strojové mytí podlahové plochy a odsátí vody tak, aby používaná úklidová chemie na podlaze nezaschla stopy
- ruční dočištění
- rozvaděče, hydranty, vypínače, zásuvky

## 6) Terasy, atria (ter)

povrchové zametení anebo mimořádné omytí terasy či atria si ústav dohodne s úklidovou službou, poškození, nebo požadavek na celkové tlakové umytí ústav dojedná s pracovníkem SAT

### 1x za šest měsíců (1 x před zimou a 1x po zimním období)

- povrchové zametení a případně umytí znečištěných lokálních ploch

## 7) TZB objekty (el, techn) a sklady (skl)

Mimo uvedenou četnost níže jsou denně vynášeny odpadkové koše, popřípadě otřené umyvadla a vstupní dveře z venku, ale všechny níže uvedené činnosti jsou pouze za přítomnosti uživatele  
2x ročně jsou čištěny prostory VS, VZT, speciální prostory (stíněné komory, leptárny mechanické dílny) dle požadavků uživatelů a obsahují:

- suché a popřípadě vlhké otření technologií a rozvodů v místnosti, dle požadavku uživatele včetně vypínačů a vnějších ploch rozvaděčů
- suché zametení podlah, následně mokré nebo vlhké vytření (ručně nebo strojně)

## 8) Venkovní úklid

Areál objednatele bez zastavěné plochy činí 19 069 m<sup>2</sup>, z této plochy je 14 355 m<sup>2</sup> zelená plocha a dlažba, zbývající plochu tvoří parkoviště.

### Denně

- ruční smetení nečistot na pěších komunikacích a jejich odstranění s důrazem na prostor kolem laviček a popelníků
- vysypání a výměna pytlů ve vnějších a vnitřních (ve společných prostorách) odpadkových koších

### 1 x měsíčně

- ruční sběr nečistot na určených plochách kolem celých objektů a smetení i jiných nečistot
- omytí vnějšího pláště a případně umytí vnitřního pláště koše při znečištění

### 2 x ročně

- celkové omytí košů

## 9) Zvláštní a nestandardní termíny úklidu

### Úniková (požární) schodiště v objektu T12.

Jedná se o jedno kovové schodiště do výše 6 podlaží (objekt A) a jedno kovové schodiště do výše 7 podlaží (objekt E). Tento úklid zahrnuje zejména očištění schodišť od trusu ptáků. Čištění proběhne v zimním období celkem 2krát a během letního období (od jara do podzimu) celkem 4krát.

Dále se jedná o kryté schodiště do výše 6 podlaží (objekt D) a kryté schodiště do výše 7 podlaží (objekt B). Zde úklid podlah probíhá denně, úklid parapetů (mrtvý hmyz) probíhá 1x týdně.

### Výlepové plochy

Součástí úklidu je také udržování výlepových ploch v čistém a aktuálním stavu. K této údržbě patří likvidace starých (neaktuálních) letáků odložených kdekoli v objektech FEKT, seskládání a odložení aktuálních letáků na odkládací plochy k tomu určené, udržování aktuálních informací na volných výlepových plochách a likvidace neaktuálních informací.

## 10) Mimořádný a havarijný úklid

Mimořádné a havarijný úklidové práce budou vykonávány na základě samostatné objednávky dle pevně stanovených jednotkových cen uvedených ve smlouvě. Fakturace bude probíhat na základě skutečně provedených prací sumárně k poslednímu dni příslušného měsíce. V rámci těchto služeb může objednatel požadovat:

- kompletní úklid po malířských a stavebních pracích,
- úklid vnějšího okolí objektů,
- úklid po haváriích (vody, topení, po výpadku el. proudu, po požáru apod.),
- mokré čištění čalouněného nábytku včetně odstranění skvrn,
- mokré čištění koberec s nízkým vlasem včetně odstranění skvrn,
- mimořádný úklid venkovních ploch vyžádaný ve dnech pracovního klidu a o svátcích v době od 5:00 hod do 22:00 hod
- mimořádný úklid vnitřních ploch vyžádaný ve dnech pracovního klidu a o svátcích v době od 5:00 hod do 22:00 hod.

Tyto práce budou probíhat v čase a v termínech dle dohody s objednatelem. Jednotkové ceny za tyto práce a jejich maximální rozsah v jednom kalendářním roce je uveden v čl. 7.2 smlouvy.

## 11) Okna, rámy oken, vnější žaluzie, prosklené fasády a sklohliníková fasáda

### 1x ročně

- a) mytí všech oken ve všech objektech z vnitřní i vnější strany včetně rámu
- b) mytí všech světlíků a střešních oken ve všech objektech z vnitřní i vnější strany včetně rámu
- c) mytí všech vnějších žaluzií ve všech objektech z obou stran a oboustranné očištění vnitřních žaluzií
- d) mytí prosklené fasády objektů
- e) mytí sklohliníkové fasády objektů – pouze z vnější strany
- f) mytí vnitřní vstupní zástavby – na T8 a karuselu na T12

Výkaz výměr oken včetně upřesnění, kde je třeba využívat plošinu pro mytí je uvedeno v příloze č. 2 smlouvy – výkaz výměr oken.

**VUT - FEKT celkem**

		ks	m2	nabídková cena			ks	m2	nabídková cena
<b>TECHNICKÁ 8</b>	okna	<b>203</b>	<b>912</b>		dveře a zástavba		<b>3</b>	<b>690</b>	<b>5 400</b>
		ks	m2				ks	m2	
<b>TECHNICKÁ 10</b>	okna	<b>299</b>	<b>1 244</b>		dveře a zástavba		<b>11</b>	<b>507</b>	
		ks	m2				ks	m2	
<b>TECHNICKÁ 12</b>	okna	<b>503</b>	<b>3 136</b>		dveře a zástavba		<b>8</b>	<b>19</b>	
		ks	m2				ks	m2	
<b>VTPPL</b>	okna	<b>74</b>	<b>168</b>		dveře a zástavba		<b>9</b>	<b>40</b>	
		ks	m2				ks	m2	
<b>sum VUT - FEKT</b>	okna	<b>1 079</b>	<b>5 460</b>		dveře a zástavba		<b>31</b>	<b>1 256</b>	

uvedené výměry jsou výměry z jedné strany  
okna i žaluzie se budou mýt z obou stran

<b>CELKEM</b>	<b>136 500</b>
---------------	----------------

## TECHNICKÁ 8

	rozměr		ks	m2	žal.,ploš.		rozměr		ks	m2	žal.,ploš.
<b>sever</b>	1,8	4,8	1	8,64							
<b>jih</b>	1,8	4,8	1	8,64		kulaté	přůměr	1,13	1	1,00	
	1,72	1,1	1	1,89							
<b>východ</b>	2,1	4,8	24	241,92	ž	mostek		19,08	18,05	1	344,394 pl
<b>západ</b>	4,8	2,1	30	302,40	ž	mostek		19,08	18,05	1	344,394 pl
	1,2	1,2	16	23,04							
<b>střešní okna 010,020,030+respírium</b>											
<b>východ</b>	2,4	1,2	90	259,20	ž+ umývání z venku ze střechy a z mostku umývání zevnitř						
	2,2	0,75	40	66,00	ž+ umývání z venku ze střechy a z lešení umývání zevnitř						
<b>Celkem</b>			<b>203</b>	<b>912</b>							<b>690</b>

			ks	m2				ks	m2
<b>TECHNICKÁ 8</b>	okna		<b>203</b>	<b>912</b>		dveře a zástavba		<b>3</b>	<b>690</b>

ž - okno má vnější žaluzie

pl - nutno umývat z venku z plošiny

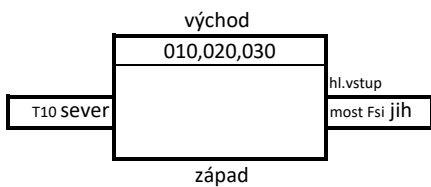

## Technická 10

	rozměr		ks	m2	žal.,ploš.		rozměr		ks	m2	žal.,ploš.
<b>sever</b>	1,68	5,28	12	106,44	ž						
	1,53	2,88	67	295,23	ž						
	1,53	2,28	5	17,44	ž						
	1,48	2,95	1	4,37	ž						
	0,93	2,95	1	2,74	ž						
	0,93	4,48	2	8,33	ž						
	0,93	2,88	7	18,75							
	2	1,36	1	2,72							
	1,82	1,46	26	69,09	vstup+stěna nad bazénem						
	1,82	1,46	8	21,26	ž						
	1,52	1	1	1,52	aula vnitřní umytí z parapetu jištění						
	1,95	1	4	7,80	aula vnitřní umytí z parapetu jištění						
	2,66	1	1	2,66	aula vnitřní umytí z parapetu jištění						
	2,56	1	1	2,56	aula vnitřní umytí z parapetu jištění						
	1,32	1	3	3,96	aula vnitřní umytí z parapetu jištění						
	1,7	1	1	1,70	aula vnitřní umytí z parapetu jištění						
	1,6	1	1	1,60	aula vnitřní umytí z parapetu jištění						
	1,39	1	1	1,39	aula vnitřní umytí z parapetu jištění						
	1,35	1	1	1,35	aula vnitřní umytí z parapetu jištění						
	1,96	1,17	6	13,76							
<b>jih</b>	2	1,36	1	2,72	kulaté okno Jih		0	145	3	1,65	pl
	2,07	0,9	1	1,86	schodiště A6		2055	373	1	76,65	pl
	1,53	2,88	48	211,51	ž						
	1,7	0,48	10	8,16							
	0,93	0,68	2	1,26							
	0,93	1,28	2	2,38							
	0,93	5,68	3	15,85	ž						
	0,93	2,88	5	13,39	ž						
	2,62	1,67	1	4,38							
	2,65	1,67	2	8,85							
	0,83	1,67	1	1,39							
	1,68	5,28	12	106,44	ž						
	1,85	1	13	24,05							
<b>východ</b>	1,68	6,18	6	62,29	ž	schodiště s výtahy k T8 Východ	2213	965	1	213,55	pl
	1,68	5,28	4	35,48	ž						
	1,68	3,48	9	52,62	ž						
	1,68	0,78	1	1,31	ž						
	1,68	4,38	1	7,36	ž						
	0,93	1,38	6	7,70	ž						
	2,64	0,98	2	5,17							
	2,19	0,98	1	2,15							
	1,96	1,17	4	9,17							
<b>západ</b>	1,68	3,48	7	40,92	ž	kulaté okno západ	0	150	5	1,77	pl
	1,68	6,18	1	10,38	ž	schodiště s výtahy k T8 Východ	2213	965	1	213,55	pl
	1,68	5,28	1	8,87	ž						
	1,62	1,78	2	5,77							
	1,62	1,57	1	2,54							
	1,82	1,57	1	2,86							
	1,62	1,54	1	2,49							
<b>Celkem</b>			<b>299</b>	<b>1 244</b>					<b>11</b>	<b>507</b>	

		ks	m2			ks	m2
<b>TECHNICKÁ 10</b>	okna	<b>299</b>	<b>1 244</b>		dveře a zástavba	<b>11</b>	<b>507</b>

ž - okno má vnější žaluzie

pl - nutno umývat z venku z plošiny

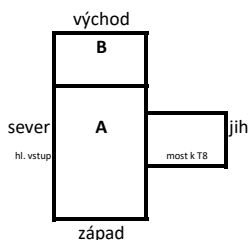



**TECHNICKÁ 12 "A"**

	rozměr		ks	m2	žal.,ploš.		rozměr		ks	m2	žal.,ploš.
<b>východ</b>	6,20	1,45	25	224,75	ž						
	3,10	1,45	5	22,48	ž						
terasa	3,00	2,40	10	72,00	ž	kul.okna			1	37,50	
<b>západ</b>	6,20	1,45	35	314,65	ž						
	0,80	2,15	28	48,16	ž						
střecha vstup	3,00	2,40	1	7,20							
<b>sever</b>	3,10	1,45	5	22,48	ž						
	1,50	1,50	4	9,00	ž						
<b>jih</b>	1,45	2,40	4	13,92	ž						
Celkem			117	735							

**TECHNICKÁ 12 "B"**

	rozměr		ks	m2	žal.,ploš.		rozměr		ks	m2	žal.,ploš.
						střešní okno kulaté			6	16,20	
<b>jih</b>											
schodiště B	4-7Np		1	291,50							
Celkem			1	292							

**TECHNICKÁ 12 "C"**

	rozměr		ks	m2	žal.,ploš.		rozměr		ks	m2	žal.,ploš.
<b>východ</b>	6,20	1,45	25	224,75	ž						
	3,10	1,45	5	22,48	ž						
terasa	3,30	2,40	11	87,12	ž						
<b>západ</b>	6,20	1,45	35	314,65	ž						
	0,80	2,15	28	48,16	ž						
<b>sever</b>											
<b>jih</b>	1,45	2,40	6	20,88	ž						
	1,45	1,50	5	10,88	ž						
	3,00	1,45	5	21,75	ž						
						kul.okna	sever a východ		1	38,00	
Celkem			120	751							

**TECHNICKÁ 12 "D"**

	rozměr		ks	m2	žal.,ploš.		rozměr		ks	m2	žal.,ploš.
<b>východ</b>	3,40	1,50	34	173,40	ž						
	6,30	1,50	4	37,80	ž						
	6,30	2,30	4	57,96	ž,pl						
	6,00	2,30	1	13,80	ž,pl						
	6,00	3,10	1	18,60	ž,pl						
<b>západ</b>	3,40	1,50	42	214,20	ž						
<b>sever</b>	4,00	1,50	8	48,00	ž						
	7,40	1,50	1	11,10	ž						
	3,40	1,50	16	81,60	ž						
	6,40	1,50	1	9,60	ž						
	6,40	2,30	1	14,72	ž						
<b>jih</b>	6,70	1,55	25	259,63	ž						
	6,70	1,85	5	61,98	ž						
<b>roh "D" u "C"</b>			6	6,00	ž						

<b>schodiště "D"</b>				325,50							
<b>Celkem</b>			149	1 334							

### TECHNICKÁ 12 "E"

	rozměr		ks	m2	žal.,ploš.		rozměr		ks	m2	žal.,ploš.
<b>východ</b>	6,00	1,45	35	304,50	ž						
	3,00	2,00	5	30,00	ž						
	2,10	0,80	28	47,04	ž	kulaté			4	9,20	
<b>západ</b>	6,00	1,45	4	34,80	ž						
	6,00	2,00	4	48,00	ž						
terasa	3,20	2,40	9	69,12	ž						
<b>sever</b>	4,50	1,45	4	26,10	ž						
	7,50	1,45	1	10,88	ž						
	4,50	2,00	1	9,00	ž	kulaté			1	2,30	
<b>jih</b>	9,00	1,45	5	65,25	ž						
	1,40	2,40	7	23,52	ž						
	7,30	2,00	1	14,60	ž	kulaté			3	7,00	
<b>Celkem</b>			104	683							

### TECHNICKÁ 12 "F"

	rozměr		ks	m2	žal.,ploš.		rozměr		ks	m2	žal.,ploš.
<b>východ</b>											
hlavní vstup			1	111,00	pl						
<b>Celkem</b>			1	111							

### TECHNICKÁ 12 "G"

	rozměr		ks	m2	žal.,ploš.		rozměr		ks	m2	žal.,ploš.
<b>východ</b>											
únikový východ	5,40	2,00	4	43,20	pl						
	5,40	0,90	1	4,86	pl						
<b>západ</b>											
zimní zahrada	11,90	5,40	1	64,26	pl						
<b>sever</b>											
kancelář SAT	5,40	2,00	6	64,80	pl						
<b>jih</b>											
						Prstenec kolem auly			1	83,00	
						kulaté	3*0,7		3	2,10	pl
							3*1,45		3	4,40	pl
							3*2,3		3	6,90	pl
<b>Celkem</b>			12	177							

		ks	m2			ks	m2
<b>TECHNICKÁ 12</b>	okna	<b>503</b>	<b>3 136</b>	dveře a zástavba	ostatní	<b>8,00</b>	<b>18,50</b>

ž - okno má vnější žaluzie

pl - nutno umývat z venku z plošiny

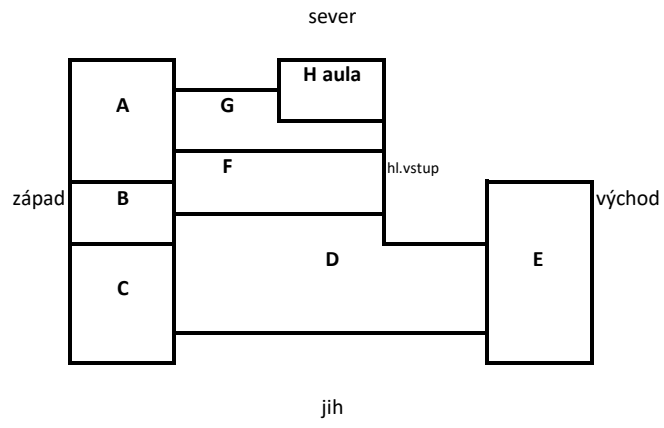

## VTPPL "A"

	rozměr		ks	m2	žaluzie			rozměr		ks	m2	žaluzie
<b>sever</b>	1,75	1,77	4	12,39	ž	dveře	1,9	2,67	2	10,15		
	1,85	0,57	2	2,11		dveře	1,75	2,97	1	5,20		
	1,74	0,57	1	0,99								
	1,65	2,9	1	4,79	ž							
<b>jih</b>	0											
<b>východ</b>	0,56	2,9	2	3,25	ž							
	přůměr	1,87	3	8,24								
	1,65	2,9	5	23,93	ž							
<b>západ</b>	1,75	0,57	1	1,00								
<b>střecha</b>	0,8	0,8	1	0,64								

## VTPPL "B"

	rozměr		ks	m2	žaluzie			rozměr		ks	m2	žaluzie
<b>sever</b>	1,26	1,74	14	30,69	ž	dveře	přůměr	0,6	1	0,28		
	1,65	1,74	1	2,87	ž							
	1,81	1,74	2	6,30	ž							
<b>jih</b>	1,26	1,74	16	35,08	ž							
	2,48	1,74	1	4,32	ž							
	přůměr	1,87	1	2,75								
<b>východ</b>	1,44	2,67	3	11,53	ž	dveře	1,52	2,67	2	8,12		
	1,65	1,74	1	2,87	ž	vrátnice	2	1,5	1	3,00		
	1,81	1,74	2	6,30	ž		3,3	2,67	1	8,81		
							1,8	2,67	1	4,81		
<b>západ</b>	0											
<b>střecha</b>	0,8	0,8	13	8,32								

			ks	m2				ks	m2
<b>VTPPL CELKEM</b>	okna		<b>74</b>	<b>168</b>		dveře a zástavba		<b>9</b>	<b>40</b>

ž - okno má vnější žaluzie

pl - nutno umývat z venku z plošiny

