

Smlouva o poskytování služeb

(dále jen „Smlouva“)

uzavřená v souladu s ustanovením § 1746 odst. 2 zákona č. 89/2012 Sb., občanský zákoník, ve znění pozdějších předpisů (dále jen „OZ“) za přiměřeného použití ustanovení § 2586 a násl. téhož zákona



Článek 1

Smluvní strany

Objednatel:

Zastoupené: statutární město Brno
Se sídlem: JUDr. Markétou Vaňkovou, primátorkou
Dominikánské náměstí 1
602 00 Brno
IČ: 44992785
DIČ: CZ44992785
Bankovní spojení: Česká spořitelna, a.s.
Číslo účtu: 
Ve věcech technických je oprávněn jednat: Ing. David Menšík, vedoucí OMI MMB
Ve věcech smluvních je oprávněn jednat: Ing. David Menšík, vedoucí OMI MMB
Číslo smlouvy: 5.3191718.20

Poskytovatel:

Zastoupená: AUTOCONT a.s.
Se sídlem: Ing. Martinem Stejskalem, člen představenstva třídy A
Hornopolská 3322/34, 702 00 Ostrava
IČ: 04308697
DIČ: CZ04308697
Společnost zapsaná v OR vedeném u Krajského soudu v Ostravě, sp. zn. B.11012
Bankovní spojení: 
Číslo účtu: 
Ve věcech technických je oprávněn jednat: Tomáš Sládek, obchodník
Ve věcech smluvních je oprávněn jednat: Ing. Martin Stejskal, člen představenstva třídy A
Číslo Smlouvy: RCJ-2019-Z018

Pro účely Smlouvy se uvedené smluvní strany označují jako Objednatel a Poskytovatel.

Smlouva byla uzavřena na základě výsledku zadávacího řízení na veřejnou zakázku s názvem „Aktualizace a průběžná údržba modelu Enterprise Architecture ICT pro SMB“ (dále jen „Veřejná zakázka“), zadávanou Objednatelům jako zadavatelem ve smyslu zákona

č. 134/2016 Sb., o zadávání veřejných zakázek, ve znění pozdějších předpisů (dále jen „ZZVZ“), neboť nabídka Poskytovatele podaná v rámci zadávacího řízení na Veřejnou zakázku byla Objednatelům vyhodnocena jako nejvhodnější.

Článek 2

Účel a předmět Smlouvy

- 2.1. Účelem Smlouvy je využití zdrojů, know-how a organizačních schopností Poskytovatele k provádění odborných expertních a poradenských činností pro zpracování aktualizace a průběžné údržby modelu Enterprise Architecture ICT pro SMB (dále jen „*Expertní služby*“).
- 2.2. Předmětem Smlouvy je závazek Poskytovatele poskytovat Objednateli Expertní služby v souladu se všemi relevantními závaznými právními předpisy, jakož i se Smlouvou sjednanými podmínkami, a současně závazek Objednatel zaplatit Poskytovateli cenu stanovenou v čl. 4 Smlouvy za jejich řádné poskytnutí. Poskytovatel se zavazuje poskytovat Expertní služby Objednateli v rozsahu a za podmínek uvedených ve Smlouvě a v zadávací dokumentaci Veřejné zakázky. Poskytovatel tímto prohlašuje, že veškeré podmínky a požadavky Objednatel vymezené v zadávací dokumentaci veřejné zakázky jsou pro něj závazné a jsou součástí Smlouvy. Pokud by některá ustanovení Smlouvy byla v rozporu s podmínkami a požadavky Objednatel vymezenými v zadávací dokumentaci Veřejné zakázky, mají přednost ustanovení zadávací dokumentace Veřejné zakázky.
- 2.3. Poskytováním Expertních služeb se rozumí veškerá činnost Poskytovatele dle Smlouvy směřující k provádění činností v rozsahu dle přílohy č. 1 *Specifikace služeb* upřesněných podle požadavků Objednatel formou dle čl. 2.4. Smlouvy, a to i v případě, že výsledek činnosti Poskytovatele má charakter díla ve smyslu § 2587 OZ nebo autorského díla ve smyslu § 2 dle zák. č. 121/2000 Sb., o právu autorském, o právech souvisejících s právem autorským a o změně některých zákonů (autorský zákon), ve znění pozdějších předpisů (dále jen „AZ“).
- 2.4. Pro poskytování Expertních služeb dle čl. 2.3. Smlouvy se Poskytovatel zavazuje řídit volbami a rozhodnutími Objednatel

Článek 3

Termín, způsob a místo plnění

- 3.1. Poskytovatel se zavazuje poskytovat Expertní služby způsobem a v termínech dle Smlouvy. Objednatel je oprávněn v rámci objednávky a požadavků na Expertní služby, a to u větších/rozsáhlejších požadavků dle vlastního uvážení Objednatel, požadovat před zahájením poskytování takových Expertních služeb, předložení rámcové analýzy Poskytovatele týkající se příslušné objednávky a požadavků na Expertní služby. V takovém případě je Poskytovatel povinen do 10 (slovy: deseti) pracovních dnů od doručení požadavku Objednatel zpracovat na vlastní náklady a předat Objednateli rámcovou analýzu příslušného požadavku Objednatel na Expertní služby obsahující mj. rekapitulaci a analýzu požadavku Objednatel, koncepční návrh jeho řešení, včetně možných alternativ, kalkulaci pracnosti a ceny za realizaci takového požadavku Objednatel (vycházející z jednotkové ceny dle odst. 4.1. Smlouvy) a předpokládaný harmonogram realizace takového požadavku. Objednatel je oprávněn ve lhůtě 5 (slovy: pěti) pracovních dnů od doručení příslušné rámcové analýzy písemně předložit Poskytovateli své připomínky. V takovém případě je Poskytovatel povinen upravit příslušnou rámcovou analýzu v souladu s připomínkami Objednatel (zejména pokud nesplňují požadavky na ně stanovené Objednatel) a předá Objednateli nejpozději do 5 (slovy: pěti) pracovních dnů

po doručení připomínek Objednatele konečnou verzi příslušné rámcové analýzy. Poskytování příslušných Expertních služeb, na které si Objednatel vyžádal předložení rámcové analýzy, je Poskytovatel oprávněn zahájit pouze v případě, že Objednatel schválí příslušnou rámcovou analýzu Poskytovatele, případně jím upravenou na základě připomínek Objednatele, přičemž Objednatelem schválené podmínky v rámcové analýze jsou pro Poskytovatele závazné.

- 3.2. Místem předání plnění je sídlo Objednatele nebo jiná budova, v níž sídlí Magistrát města Brna.
- 3.3. Expertní služby, které lze řešit vzdáleně, budou po dohodě s Objednatelem poskytnuty v sídle Poskytovatele.

Článek 4

Cena

- 4.1. Smluvní sazba Poskytovatele za řádné poskytování Expertních služeb je stanovena dohodou smluvních stran jako jednotková cena za jednu člověkohodinu poskytování Expertních služeb architekta ve výši:

Cena bez DPH:	2 000,- Kč
DPH (21%):	420,- Kč
Cena včetně DPH:	2 420,- Kč

- 4.2. Čerpání služeb a rozsah odebíraných kapacit Poskytovatele v člověkohodinách bude stanoven na základě vzájemné dohody smluvních stran tak, že objem poskytnutých Expertních služeb bude činit maximálně 1 999 000,- Kč bez DPH za celou dobu účinnosti Smlouvy.
- 4.3. Cena za plnění dle článku 2 Smlouvy je stanovena na základě dohody smluvních stran jako součin dohodnutého rozsahu prací Objednatele v člověkohodinách pro každý ucelený rozsah služeb a smluvní hodinové sazby Poskytovatele dle čl. 4. odst. 4.1. Smlouvy.
- 4.4. Cena celkem za celý předmět plnění dle odst. 4.2. Smlouvy a hodinová sazba dle odst. 4.1. Smlouvy jsou sjednány jako ceny nejvýše přípustné po celou dobu plnění Smlouvy a zahrnující veškeré náklady nutné nebo Poskytovatelem vynaložené pro řádné splnění Expertních služeb.
- 4.5. V případě jiné sazby DPH bude Poskytovatel Objednateli účtovat sazbu DPH ve výši odpovídající platným a účinným právním předpisům ke dni zdanitelného plnění. Cena za plnění bez DPH tímto není dotčena. Poskytovatel odpovídá za to, že sazba DPH je stanovena v souladu s platnými právními předpisy.

Článek 5

Platební podmínky

- 5.1. Jednotlivá dílčí plnění vymezená jako Platební milníky v příloze č. 2 Smlouvy, jež představují ve smyslu příslušných ustanovení zákona č. 235/2004 Sb., o dani z přidané hodnoty, ve znění pozdějších předpisů (zákon o dani z přidané hodnoty) samostatná zdanitelná plnění, se považují za uskutečněná dnem převzetí příslušných Expertních služeb dle čl. 7 Smlouvy Objednatelem.
- 5.2. Poskytovateli vzniká právo fakturovat plnění za jednotlivé Expertní služby označené jako Platební milníky dle odst. 5.1. Smlouvy, tj. vystavit daňový doklad Objednateli ve výši

sjednané za příslušnou Expertní službu podle článku 4 Smlouvy, po jeho řádném poskytnutí, nejdříve však po převzetí plnění Objednatelem (akceptace) za podmínek uvedených v čl. 7 Smlouvy.

- 5.3. Faktura musí obsahovat všechny náležitosti řádného účetního a daňového dokladu ve smyslu příslušných zákonných ustanovení, zejména zákona o dani z přidané hodnoty a § 435 OZ. V případě, že faktura nebude mít odpovídající náležitosti, je Objednatel oprávněn zaslat ji ve lhůtě splatnosti zpět Poskytovateli k doplnění, aniž se tak dostane do prodlení se splatností; lhůta splatnosti počíná běžet znovu od opětovného doručení náležitě doplněného či opraveného dokladu.
- 5.4. Splatnost faktury (daňového dokladu) je stanovena na 30 dnů ode dne jejího doručení Objednateli.
- 5.5. Povinnost zaplatit sjednanou cenu plnění je splněna dnem odepsání příslušné částky z účtu Objednatele ve prospěch účtu Poskytovatele. Všechny částky poukazované v Kč vzájemně smluvními stranami na základě Smlouvy musí být prosté jakýchkoliv bankovních poplatků nebo jiných nákladů spojených s převodem na jejich účty.
- 5.6. Platba bude poukázána na bankovní účet Poskytovatele uvedený ve faktuře. Uvedený bankovní účet musí být zveřejněn správcem daně způsobem umožňujícím dálkový přístup. V případě, že účet tímto způsobem zveřejněn nebude, je Objednatel oprávněn uhradit Poskytovateli cenu na úrovni bez DPH, DPH Objednatel poukáže správci daně.
- 5.7. Objednatel neposkytuje Poskytovateli na předmět plnění Smlouvy jakékoliv zálohy.

Článek 6

Součinnost, práva a povinnosti smluvních stran

- 6.1. Objednatel se zavazuje Poskytovateli poskytovat součinnost vyplývající ze Smlouvy, a to pouze v nezbytně nutném rozsahu, a nikoliv nad rámec součinnosti jinak obvyklé při poskytování obdobného druhu plnění. Konkrétní rozsah součinnosti Objednatele bude smluvními stranami projednán po uzavření Smlouvy.
- 6.2. Objednatel je oprávněn zajistit poskytnutí součinnosti třetími osobami.
- 6.3. Poskytovatel je povinen postupovat při plnění předmětu Smlouvy s odbornou péčí, podle nejlepších znalostí a schopností a sledovat a chránit oprávněné zájmy Objednatele.
- 6.4. Poskytovatel je povinen v průběhu poskytování Expertních služeb neprodleně upozornit Objednatele na nevhodnost jeho pokynů nebo předané dokumentace. Toto upozornění musí mít písemnou formu. V takovém případě je Objednatel povinen se k tomuto upozornění bez zbytečného odkladu písemně vyjádřit a je povinen učinit veškerá opatření, aby Poskytovatel mohl pokračovat v poskytování Expertních služeb řádně.
- 6.5. Objednatel je oprávněn kdykoliv kontrolovat provádění smluvní činnosti Poskytovatele. Zjistí-li, že Poskytovatel realizuje povinnosti vyplývající ze Smlouvy v rozporu s povinnostmi stanovenými obecně závaznými právními předpisy nebo Smlouvou, je oprávněn požadovat, aby Poskytovatel bezplatně a bezodkladně odstranil vady vzniklé z této činnosti a činnost prováděl řádným způsobem.

Článek 7

Předání a převzetí

- 7.1. Předání a převzetí všech dílčích plnění (Expertních služeb) vymezených v příloze č. 2 Smlouvy bude probíhat postupně dle dohodnutých termínů jako Platební milník a je

splněno jejich řádným ukončením a úspěšným protokolárním předáním a převzetím Objednatel.

- 7.2. Průběh předání a převzetí (akceptační řízení) probíhá v těchto krocích:
- 7.2.1. Současně s předáním plnění Poskytovatelem stvrdí Objednatel svým podpisem jeho předání na Poskytovatelem předloženém protokolu o předání a převzetí. Tímto podpisem v příslušné části protokolu o předání a převzetí nevyjadřuje souhlas přebírající smluvní strana s obsahem předmětu předání, nýbrž pouze potvrzuje skutečnosti, že k takovému předání došlo.
- 7.2.2. Objednatel následně do 5 (slovy: pěti) pracovních dní od předání plnění stvrdí svým podpisem převzetí plnění v příslušné části protokolu o předání a převzetí, a to s následujícím výsledkem:
- bez výhrad (akceptace bez výhrad), pokud předané plnění je bez jakýchkoliv vad či nedodělků;
 - s výhradami (akceptace s výhradami), pokud předané plnění má sice vady či nedodělky, nicméně nejde o takové vady či nedodělky, které brání užití či převzetí plnění; případně
 - nepřevzetí plnění (neakceptace), pokud předané plnění má takové vady či nedodělky, které brání užití či převzetí plnění.
- 7.2.3. Při převzetí plnění s výhradami je Objednatel povinen uvést na protokolu o předání a převzetí písemný seznam vad či nedodělků nebránících užití či převzetí plnění a požadovaný termín jejich odstranění s tím, že pokud se smluvní strany nedohodnou v konkrétním případě na jiném termínu odstranění vad či nedodělků, je Poskytovatel povinen případné vady či nedodělky odstranit nejpozději do 5 (slovy: pěti) pracovních dnů od jejich oznámení ze strany Objednatele v rámci protokolu o předání a převzetí.
- 7.2.4. Při nepřevzetí plnění je Objednatel povinen uvést na protokolu o předání a převzetí písemný seznam vad či nedodělků bránících užití či převzetí plnění a Poskytovateli bude poskytnuta přiměřená lhůta k jejich odstranění a dohodnut nový termín předání plnění; uvedeným není dotčena odpovědnost Poskytovatele za včasné poskytnutí Expertních služeb v termínech dle Smlouvy.
- 7.2.5. Podpis protokolu o předání a převzetí v části týkající se akceptace Objednatel, a to s výsledkem bez výhrad či s výhradami je podmínkou pro vznik oprávnění Poskytovatele vystavit fakturu za poskytnutí příslušné části Expertních služeb dle Smlouvy, je-li takové plnění platebním milníkem dle Smlouvy.

Článek 8

Změnové řízení

- 8.1. Každá smluvní strana může kdykoli během doby trvání Smlouvy požádat o jakoukoli změnu v rozsahu, typech nebo parametrech Expertních služeb. Žádná smluvní strana však není povinna navrhovanou změnu přijmout. Poskytovatel se však zavazuje přijmout za přiměřených podmínek změny požadované Objednatel v případě, že se jedná o změny související se změnou legislativy.
- 8.2. Poskytovatel pro zachování kontinuity poskytovaných Expertních služeb vede řádnou a úplnou dokumentaci všech provedených změn poskytovaných Expertních služeb.
- 8.3. Změnové řízení se zahajuje písemnou žádostí na změnové řízení podanou osobou oprávněnou jednat ve věcech smluvních nebo technických a doručenou druhé smluvní straně. V oznámení musí být definován alespoň rámcově rozsah požadované úpravy Expertních služeb.
- 8.4. Poskytovatel zpracuje v součinnosti s Objednatel podklady na změnové řízení.

- 8.5. Smluvní strany se dohodnou o změně, způsobu jejího řešení a o jejích důsledcích do Smlouvy.
- 8.6. Pokud má změna dopad do Smlouvy, musí být provedena formou písemného dodatku ke Smlouvě nebo uzavřením nové smlouvy, přičemž musí být vždy respektován ZZVZ.
- 8.7. Poskytovatel bude realizovat změny či doplňky poskytovaného plnění pouze v tom případě, že bude v rámci změnového řízení dosaženo dohody v otázkách změn termínů a ceny, jakož i dohody o případných dalších podmínkách.
- 8.8. Nevyjádří-li se Objednatel ke změnám navrhovaným v rámci změnového řízení bezodkladně, nejdéle však do deseti (10) pracovních dnů, platí, že s navrhovanou změnou nesouhlasí a Poskytovatel bude pokračovat v poskytování plnění podle původně sjednaných podmínek.

Článek 9

Odpovědnost za škodu, odpovědnost za vady, záruka, sankční ujednání

- 9.1. Smluvní strany se zavazují k vyvinutí maximálního úsilí k předcházení škodám a k minimalizaci vzniklých škod. Smluvní strany nesou odpovědnost za škodu dle platných právních předpisů a Smlouvy. Poskytovatel odpovídá za škodu rovněž v případě, že část plnění poskytuje prostřednictvím poddodavatele.
- 9.2. Žádná ze smluvních stran není odpovědná za škodu vzniklou porušením povinnosti ze Smlouvy, prokáže-li, že mu ve splnění takové povinnosti dočasně nebo trvale zabránila mimořádná nepředvídatelná a nepřekonatelná překážka vzniklá nezávisle na jeho vůli. Překážka vzniklá ze škůdcových osobních poměrů nebo vzniklá až v době, kdy byl škůdce s plněním smlouvené povinnosti v prodlení, ani překážka, kterou byl škůdce podle smlouvené povinnosti povinen překonat, ho však povinnosti k náhradě nezproští. Smluvní strany se zavazují upozornit druhou smluvní stranu bez zbytečného odkladu na vzniklé překážky bránící řádnému plnění Smlouvy a dále se zavazují k vyvinutí maximálního úsilí k jejich odvrácení a překonání.
- 9.3. Škoda se hradí v penězích, nebo, je-li to možné nebo účelné, uvedením do předešlého stavu podle volby poškozené strany v konkrétním případě.
- 9.4. Poskytovatel se zavazuje udržovat v platnosti a účinnosti po celou dobu účinnosti Smlouvy pojistnou smlouvu, jejímž předmětem je pojištění odpovědnosti za škodu způsobenou Poskytovatelem třetí osobě s limitem pojistného plnění vyplývající z pojistné smlouvy, který nesmí být nižší než 1 000 000,- Kč (slovy: jeden milion korun českých). V případě, že při činnosti prováděné Poskytovatelem dojde ke způsobení škody Objednateli nebo třetím osobám, která nebude kryta pojištěním sjednaným ve smyslu tohoto odstavce Smlouvy, bude Poskytovatel povinen tyto škody uhradit z vlastních prostředků.
- 9.5. Poskytovatel přebírá závazek a odpovědnost za vady plnění Expertních služeb (vady zjevné, skryté i právní), jež bude takové plnění či jeho část mít v době předání a převzetí Objednateli – zjevné vady je Objednatel povinen vytknout při převzetí plnění, vady skryté je Objednatel povinen vytknout bez zbytečného odkladu po jejich zjištění a dále v rozsahu uvedeném v odst. 9.6 Smlouvy i za vady, které se na plnění dle Smlouvy (či jeho dílčí části) vyskytnou v průběhu záruční doby.
- 9.6. Poskytovatel, tam kde je to relevantní vzhledem k povaze plnění předmětu Smlouvy, poskytuje Objednateli záruku za jakost plnění předmětu Smlouvy ve smyslu ust. § 2113 OZ v délce 24 měsíců, která začíná plynout od akceptace takového plnění Objednatelem. Záruční doba se prodlužuje o dobu, která uplyne od písemného uplatnění řádné reklamace do doby odstranění reklamovaných vad či nedodělků. Případné vady či nedodělky plnění Poskytovatel na své náklady řádně odstraní, případně nahradí plněním bezvadným a to tak,

že pokud se smluvní strany nedohodnou v konkrétním případě na jiném termínu odstranění vad či nedodělků, je Poskytovatel povinen případné vady či nedodělky odstranit nejpozději do 5 (slovy: pěti) pracovních dnů od jejich oznámení ze strany Objednatele.

- 9.7. V případě prodlení Objednatele s plněním peněžitého závazku uhradí Objednatel na výzvu Poskytovatele úrok z prodlení ve výši 0,05 % z dlužné fakturační částky za každý i započatý den prodlení po době splatnosti daňového dokladu.
- 9.8. V případě prodlení Poskytovatele týkajícího se předání dílčích plnění (tj. uceleného rozsahu Expertních služeb vymezených v příloze č. 2 Smlouvy a vztažených k Platebnímu milníku) v termínu uvedeném v těchto přílohách jako Termín ukončení prací, uhradí Poskytovatel Objednateli smluvní pokutu ve výši 0,05 % z ceny včas nedodaného dílčího plnění, a to za každý i započatý den prodlení, maximálně však do výše ceny včas nedodaného plnění. K předání plnění musí dojít v souladu s čl. 7 Smlouvy.
- 9.9. V případě prodlení Poskytovatele s odstraněním vad či nedodělků v rámci předání a převzetí ve lhůtách dle bodu 7.2.3. Smlouvy uhradí Poskytovatel Objednateli smluvní pokutu ve výši 5.000,- Kč (slovy: pět tisíc korun českých) za každý i započatý den prodlení a jednotlivý případ.
- 9.10. V případě prodlení Poskytovatele s odstraněním záručních vad či nedodělků ve lhůtách dle Smlouvy uhradí Poskytovatel Objednateli smluvní pokutu ve výši 5.000,- Kč (slovy: pět tisíc korun českých) za každý i započatý den prodlení a jednotlivý případ.
- 9.11. Ustanovením o smluvní pokutě není, jakkoliv dotčeno či omezeno právo na náhradu škody, oprávněná smluvní strana je oprávněna uplatnit nárok na náhradu škody vedle smluvní pokuty v plné výši. O náhradě škody platí dále obecná ustanovení OZ.
- 9.12. Jakákoliv ustanovení týkající se dotčení či omezení výše či druhu škody jsou neúčinná.

Článek 10

Vlastnické právo, nebezpečí škody na věci, práva duševního vlastnictví

- 10.1. Vlastnické právo ke všem hmotným součástem plnění předmětu Smlouvy předaným Poskytovatelem Objednateli v souvislosti s plněním předmětu Smlouvy přechází na Objednatele dnem jejich předání Objednateli.
- 10.2. Nebezpečí škody na všech hmotných součástech plnění předmětu Smlouvy předaných Poskytovatelem Objednateli v souvislosti s plněním předmětu Smlouvy přechází na Objednatele dnem jejich předání Objednateli.
- 10.3. Pokud je výsledkem činnosti Poskytovatele podle Smlouvy plnění, které naplňuje znaky díla ve smyslu AZ, poskytuje Poskytovatel Objednateli a Objednatel od Poskytovatele získává veškerá práva související s ochranou duševního vlastnictví vztahující se k takovému dílu, a to v rozsahu nezbytném pro řádné užívání takového díla Objednatelem po celou dobu trvání příslušných autorských práv. Objednatel zejména nabývá od Poskytovatele dnem poskytnutí autorského díla Objednateli (nejpozději však ke dni podpisu protokolu o předání a převzetí Expertních služeb dle Smlouvy, jichž je takové autorské dílo součástí) veškerá majetková práva, a to formou následujícího licenčního ujednání.
- 10.4. Poskytovatel poskytuje licenci jako:
 - a) licenci k veškerým známým způsobům užití autorského díla jako celku, a to alespoň v rozsahu nezbytném pro řádné užívání Expertních služeb Objednatelem;
 - b) nevýhradní licenci k těm částem autorského díla, u nichž je Poskytovatel sám autorem či vykonavatelem autorských práv k dílu zaměstnaneckému;

- c) licenci neomezenou územním či množstevním rozsahem a rovněž tak neomezenou způsobem nebo rozsahem užití;
 - d) licenci na dobu určitou, a to po celou dobu trvání majetkových práv autorských k dílu;
 - e) licenci neodvolatelnou;
 - f) licenci, kterou není Objednatel povinen využít, a to ani zčásti;
 - g) licence je udělena s právem udělení podlicence či postoupení licence jakékoliv Objednatelem ovládané společnosti;
 - h) licenci, která umožňuje Objednateli užívání autorského díla všemi známými způsoby užití pro vnitřní potřebu bez omezení.
- 10.5. Poskytovatel rovněž uděluje Objednateli oprávnění dílo dle odst. 10.3 Smlouvy bez omezení zveřejnit, upravovat, zpracovávat, překládat, či měnit jeho název, a že je též oprávněn takové dílo spojit s dílem jiným a zařadit jej do díla souborného. Oprávnění dle tohoto odstavce Smlouvy se rovněž vztahuje na třetí osobu, kterou Objednatel určí k realizaci oprávnění zde uvedených, a to pro Objednatelovu interní potřebu.
- 10.6. Objednatel a Poskytovatel se výslovně dohodli, že odměna za veškerá oprávnění poskytnutá Objednateli dle tohoto článku Smlouvy je již zahrnuta v ceně dle čl. Článek 4 Smlouvy, zejména odměna za poskytnutí licence a za udělení oprávnění ve smyslu předchozích odstavců.
- 10.7. Objednatel je oprávněn pořizovat pro vlastní potřebu rozmnoženiny veškeré dokumentace předané Poskytovatelem v listinné i elektronické podobě a používat text veškerých dokumentací předaných Poskytovatelem pro přípravu dalších technických dokumentací a uživatelských příruček.
- 10.8. Poskytovatel je povinen zajistit, aby výsledkem jeho plnění nebo jakékoliv jeho části nebyla porušena práva třetích osob. Pro případ, že užíváním předmětu plnění nebo jeho dílčí části nebo prostou existencí předmětu plnění nebo jeho dílčí části budou v důsledku porušení povinností Poskytovatele dotčena práva třetích osob, nese Poskytovatel vedle odpovědnosti za takovéto vady plnění i odpovědnost za veškeré škody, které tím Objednateli vzniknou.
- 10.9. Poskytovatel je povinen zajistit pro Objednatele licence k autorským dílům svým i třetích osob. Náklady na tyto licence jsou součástí ceny Expertních služeb dle Smlouvy.
- 10.10. Povinnost týkající se licence a jejího rozsahu dle tohoto článku Smlouvy platí pro Poskytovatele i v případě zhotovení části autorského díla dle 10.3 Smlouvy poddodavatelem. Poskytovatel podpisem Smlouvy prohlašuje, že vlastní veškerá oprávnění k autorskému dílu dle předchozího odstavce Smlouvy, zejména, že získal veškerá oprávnění autorů či třetích osob k takovému dílu a je oprávněn je poskytnout Objednateli.
- 10.11. Poskytovatel je povinen poskytnout Objednateli licenci nebo podlicenci bez právních vad. Licence nebo podlicence poskytnutá Objednateli Poskytovatelem má právní vady zejména tehdy, pokud vyjde najevo, že Poskytovatel nebyl oprávněn poskytnout licenci či podlicenci ve výše uvedeném rozsahu, případně pokud poskytnutá licence či podlicence bude úspěšně zpochybněna jakoukoliv třetí osobou nebo v případě, že ve smyslu ust. § 2360 odst. 2 OZ v rozporu se Smlouvou ani nevznikla.
- 10.12. Poskytovatel je povinen Objednateli uhradit jakékoli majetkové škody a nemajetkové újmy, vzniklé v důsledku toho, že Objednatel nemohl předmět plnění Smlouvy užívat řádně a nerušeně dle Smlouvy. Jestliže Poskytovatel poruší jakoukoliv povinnost stanovenou v tomto článku Smlouvy nebo se ukáže jakékoliv jeho prohlášení uvedené

v tomto článku Smlouvy jako nepravdivé, neúplné nebo zavádějící, jedná se o podstatné porušení Smlouvy. Současně má Objednatel v takovém případě oprávnění požadovat po Poskytovateli uhrazení smluvní pokuty ve výši 500.000,- Kč (slovy: pět-set-tisíc korun českých) za každý jednotlivý případ takového porušení Smlouvy. Zaplacením smluvní pokuty není dotčeno ani omezeno právo Objednatele na náhradu škody, kterou lze vymáhat vedle smluvní pokuty v plné výši.

Článek 11

Další a závěrečná ustanovení

- 11.1. Poskytovatel se zavazuje plnění předmětu Smlouvy provést sám, nebo s využitím poddodavatelů, uvedených spolu s rozsahem jejich plnění v nabídce Poskytovatele na realizaci Veřejné zakázky. Poskytovatel je povinen písemně informovat Objednatele o všech svých poddodavatelích (včetně jejich identifikačních a kontaktních údajů a o tom, které služby pro něj v rámci předmětu plnění každý ze poddodavatelů poskytuje) a o jejich změně, a to nejpozději do 7 (slovy: sedmi) dnů ode dne, kdy Poskytovatel vstoupil s poddodavatelem ve smluvní vztah či ode dne, kdy nastala změna.
- 11.2. Byl-li k prokázání kvalifikace v zadávacím řízení Veřejné zakázky užit poddodavatel, případně byla-li podána společná nabídka, je Poskytovatel oprávněn takového (pod)dodavatele nahradit pouze ze závažných objektivních důvodů a to při splnění těchto podmínek:
 - nový (pod)dodavatel disponuje minimálně stejnou kvalifikací, kterou prokázal nahrazovaný (pod)dodavatel za Poskytovatele;
 - Objednatel s nahrazením (pod)dodavatele vysloví předchozí souhlas v písemné formě;
 - Poskytovatel se zavazuje zachovávat po celou dobu plnění předmětu Smlouvy profesionální složení realizačního týmu v souladu s požadavky stanovenými v zadávací dokumentaci veřejné zakázky;
 - Poskytovatel se zavazuje zabezpečovat plnění předmětu Smlouvy prostřednictvím osob, jejichž prostřednictvím prokázal v rámci zadávacího řízení na Veřejnou zakázku splnění kvalifikačních požadavků (profesní a technické kvalifikační předpoklady). V případě změny těchto osob (členů realizačního týmu) je Poskytovatel povinen vyžádat si předchozí písemný souhlas Objednatele; tento souhlas je oprávněna vydat odpovědná osoba Objednatele. Nová osoba Poskytovatele musí splňovat příslušné požadavky na kvalifikaci stanovené v zadávací dokumentaci Veřejné zakázky, což je Poskytovatel povinen Objednateli doložit odpovídajícími dokumenty;
 - Objednatel si vyhrazuje právo na odmítnutí nebo akceptaci změn ve složení realizačního týmu v době plnění Smlouvy. Současně si Objednatel vyhrazuje právo požádat o výměnu člena realizačního týmu pro opakovanou nespokojenost s kvalitou jím odváděné práce nebo pro nedostatečnou komunikaci s Objednatelem. Veškeré případné náklady související s výměnou člena realizačního týmu nese výlučně Poskytovatel.
- 11.3. Zadání provedení části plnění dle Smlouvy poddodavatelům Poskytovatele nezbujuje Poskytovatele jeho výlučné odpovědnosti za řádné provedení takového plnění vůči Objednateli. Poskytovatel odpovídá Objednateli za plnění předmětu Smlouvy, které svěřil

poddodavatel, ve stejném rozsahu, jako by jej poskytoval sám.

- 11.4. Tato Smlouva nabývá platnosti dnem jejího podpisu oběma smluvními stranami a účinnosti uveřejněním prostřednictvím registru smluv ve smyslu zák. č. 340/2015 Sb., o zvláštních podmínkách účinnosti některých smluv, uveřejňování těchto smluv a o registru smluv (zákon o registru smluv), ve znění pozdějších předpisů (dále jen „ZoRS“). Podle ZoRS bude tato smlouva Objednatelem zveřejněna v registru smluv. Smlouva se uzavírá na dobu neurčitou.
- 11.5. Smlouva představuje úplnou dohodu smluvních stran o předmětu Smlouvy a všech náležitostech, které smluvní strany měly a chtěly ve Smlouvě ujednat, a které považují za důležité pro závaznost Smlouvy. Smlouvu lze měnit či doplňovat pouze písemnými dodatky odsouhlasenými oběma smluvními stranami.
- 11.6. Smluvní strany se podpisem Smlouvy dohodly, že vyloučí aplikaci ustanovení § 557 OZ.
- 11.7. Smluvní strany si nepřejí, aby nad rámec výslovných ustanovení Smlouvy byla jakákoliv práva a povinnosti dovozovány z dosavadní či budoucí praxe zavedené mezi smluvními stranami či zvyklostí zachovávaných obecně či v odvětví týkajícím se předmětu plnění Smlouvy, ledaže je ve Smlouvě výslovně sjednáno jinak. Vedle shora uvedeného si smluvní strany potvrzují, že si nejsou vědomy žádných dosud mezi nimi zavedených obchodních zvyklostí či praxe.
- 11.8. Pro vyloučení pochybností Poskytovatel výslovně potvrzuje, že je podnikatelem, uzavírá Smlouvu při svém podnikání, a na Smlouvu se tudíž neuplatní ustanovení § 1793 OZ.
- 11.9. Poskytovatel na sebe v souladu s ustanovením § 1765 odst. 2 OZ přebírá nebezpečí změny okolností. Tímto však nejsou nikterak dotčena práva smluvních stran upravená ve Smlouvě.
- 11.10. Poskytovatel se zavazuje bez předchozího výslovného písemného souhlasu Objednatele nepostoupit ani nepřevést jakákoliv práva či povinnosti vyplývající ze Smlouvy, ani Smlouvu jako celek, na třetí osobu či osoby.
- 11.11. Je-li nebo stane-li se jakékoli ustanovení Smlouvy neplatným, nezákonným nebo nevynutitelným, netýká se tato neplatnost a nevynutitelnost zbývajících ustanovení Smlouvy. Smluvní strany se tímto zavazují nahradit do 5 (pěti) pracovních dnů po doručení výzvy druhé smluvní strany jakékoli takové neplatné, nezákonné nebo nevynutitelné ustanovení ustanovením, které je platné, zákonné a vynutitelné a má stejný nebo alespoň podobný obchodní a právní význam.
- 11.12. Objednatel je oprávněn od Smlouvy písemně odstoupit z důvodu jejího podstatného porušení Poskytovatelem, přičemž za podstatné porušení Smlouvy se bude považovat prodlení Poskytovatele s poskytováním Expertních služeb (či jejich dílčí částí) v termínech stanovených Smlouvou delším než 20 (slovy: dvacet) dnů;
- 11.13. Možnost odstoupení smluvních stran od Smlouvy se dále řídí příslušnými ustanoveními OZ. Odstoupení od Smlouvy je platné dnem doručení oznámení o odstoupení druhé smluvní straně.
- 11.14. Smlouvu lze ukončit písemnou výpovědí bez uvedení důvodů. V takovém případě činí výpovědní lhůta 1 (slovy: jeden) měsíc a běží od prvního dne měsíce následujícího po doručení písemné výpovědi druhé smluvní straně.
- 11.15. Poskytovatel je oprávněn vstupovat do objektů Objednatele v souvislosti s plněním Smlouvy jen se souhlasem nebo v přítomnosti oprávněné osoby Objednatele.
- 11.16. Záležitosti ve Smlouvě výslovně neupravené se řídí příslušnými ustanoveními OZ a příslušnými právními předpisy souvisejícími. Veškeré případné spory ze Smlouvy budou v první řadě řešeny smírem (tento postup se nevztahuje na vymáhání finančních pohledávek vzniklých z porušení povinnosti zaplatit pohledávku). Pokud smíru nebude dosaženo během 30 (slovy: třiceti) dnů, všechny spory ze Smlouvy a v souvislosti s ní budou řešeny

věcně a místně příslušným soudem v České republice.

- 11.17. Objednatel i Poskytovatel se zavazují vzájemně informovat o všech organizačních změnách (název, sídlo, tel., fax, apod.).
- 11.18. Poskytovatel i Objednatel jsou povinni zachovat mlčenlivost o všech skutečnostech, údajích a informacích, týkajících se druhé smluvní strany, které mají povahu jejich obchodního tajemství v rozsahu a za podmínek § 504 OZ, a o kterých se dozví v souvislosti s plněním Smlouvy. Poskytovatel i Objednatel se zavazují, že tyto skutečnosti nesdělí, ani jiným způsobem neposkytnou žádné třetí osobě a zajistí jejich přiměřenou ochranu a utajení.
- 11.19. Poskytovatel je dle zákona č. 101/2000 Sb., o ochraně osobních údajů, ve znění pozdějších předpisů, a dle Nařízení Evropského Parlamentu a Rady (EU) 2016/679 o ochraně fyzických osob v souvislosti se zpracováním osobních údajů a o volném pohybu těchto údajů, povinen zachovávat mlčenlivost o osobních údajích a o bezpečnostních opatřeních, jejichž zveřejnění by ohrozilo zabezpečení osobních údajů v informačním systému objednatel. Povinnost mlčenlivosti trvá i po ukončení účinnosti smlouvy. Poskytovatel odpovídá objednateli v plné míře za škodu, kterou mu způsobí porušením tohoto ustanovení.
- 11.20. Objednatel je při nakládání s veřejnými prostředky povinen dodržovat ustanovení zákona č. 106/1999 Sb., o svobodném přístupu k informacím, ve znění pozdějších předpisů.
- 11.21. Smlouva je vyhotovena ve čtyřech vyhotoveních, z nichž dvě vyhotovení obdrží Objednatel a dvě vyhotovení obdrží Poskytovatel.
- 11.22. Nedílnou součástí Smlouvy jsou následující přílohy:
Příloha č. 1 Specifikace Expertních služeb
Příloha č. 2 Poskytování Expertních služeb a platební milníky
Příloha č. 3 Vzor Akceptačního protokolu
- 11.23. Smluvní strany shodně prohlašují, že se seznámily s obsahem Smlouvy, který je dostatečně určitý a srozumitelný a že se Smlouvou souhlasí v plném rozsahu. Smluvní strany uzavírají Smlouvu na základě vážné a svobodné vůle prosté omylu a na důkaz toho připojují své vlastnoruční podpisy.

Doložka:

Smlouva byla schválena Radou města Brna na schůzi R8/019 dne 27. 3. 2019.

V Brně dne

3. 4. 2019

V Brně dne 29. 3. 2019

Za Objednatele:

Za Poskytovatele:

Statutární město Brno
Městský úřad
Gdovská 10
602 00 Brno



za statutární město Brno
vedoucí OMI MMB
Ing. David Menšík

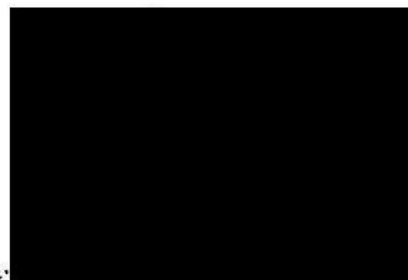

za AUTOCONT a.s.
člen představenstva třídy A
Ing. Martin Stejskal

10
i.s.
rno

Příloha č. 1

Specifikace-Expertních služeb

Poskytovatel bude poskytovat pro Objednatele následující Expertní služby zahrnující následující dílčí plnění:

Podrobný popis poskytovaných Expertních služeb

1. Aktualizace modelu *(etapa 1 dle definice VZ)*

V rámci této služby zaktualizujeme model na úrovni L0 a L1 do aktuálního stavu k termínu plnění služby.

2. Specifikace modelu aplikační architektury *(etapa 2 dle definice VZ)*

V rámci této služby vytvoříme sadu diagramů aplikační architektury v podrobnějším detailu L1 a L2, která bude pomocí horizontálních vazeb zachytávat datovou komunikaci a vzájemné integrace mezi informačními systémy.

3. Zavedení metodik údržby EA modelu v prostředí MMB *(další rozvoj dle požadavků zadavatele dle definice VZ)*

V rámci této služby připravíme podklady (dokumenty, postupy) k zavedení metodiky pro modelování a údržbu EA modelu v prostředí MMB.

4. Konzultace bezpečnosti *(další rozvoj dle požadavků zadavatele dle definice VZ)*

V rámci této služby zavedeme atributy hodnocení aktiv a rizik do EA modelu, navrhne záměr rozvoje kybernetické bezpečnosti a navrhne záměr rozvoje ochrany osobních údajů (GDPR).

5. Ad-hod další služby dle aktuálních potřeb odboru ICT MMB *(další rozvoj dle požadavků zadavatele dle definice VZ)*

Poskytnutí dalších vyžádaných služeb a konzultací v oblasti EA a bezpečnosti dle aktuálních potřeb a požadavků ICT MMB.

Podrobný popis poskytovaných Expertních služeb

Dodávka expertních služeb bude poskytována v souladu s parametry stávajícího modelu Enterprise architektury (EA) zpracovaného v jazyce ArchiMate®, v souladu s požadavky MV ČR, odboru hlavního architekta e-governmentu a aktuálními požadavky legislativy na údržbu a rozvoj ISVS podle metodiky TOGAF®.

TOGAF®

TOGAF® je standardizovaný pracovní rámce pro rozvoj a udržování architektury podniku. Částí, která toto ilustruje, je tzv. cyklus ADM (z angl. Architecture Development Method – Metoda rozvoje architektury) uveden na Obrázku 1 níže.

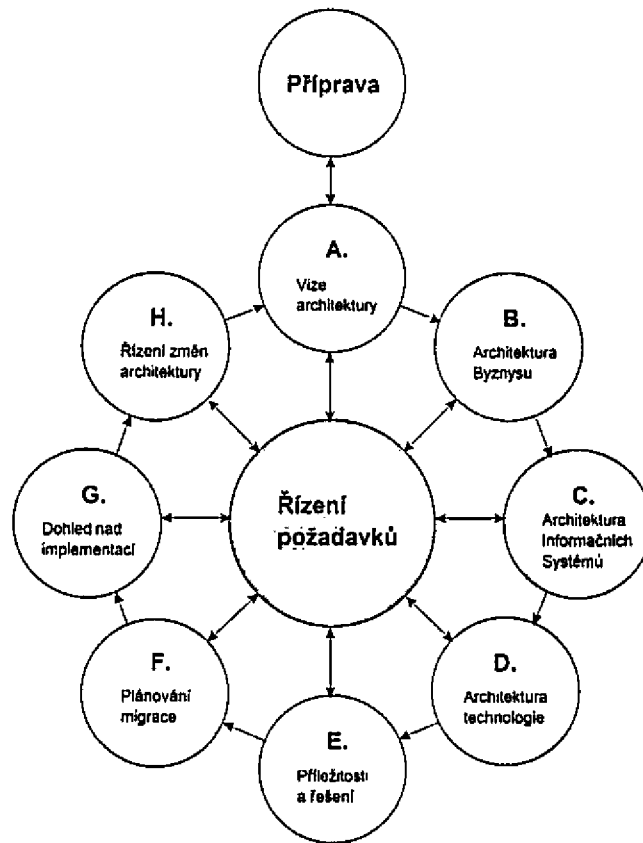

Obrázek 1: TOGAF® – cyklus ADM

Oficiální dokumentace standardu TOGAF® se nachází na adrese:
<http://pubs.opengroup.org/architecture/togaf9-doc/arch/index.html>.

ArchiMate®

Jazyk ArchiMate®, aktuálně ve verzi 3.0.1, je standardem, který slouží pro zachycení popisovaného obsahu podnikové architektury a používá se jako vyjadřovací prostředek. Jazyk svou obsahovou náplní plně umožňuje pokrýt každou část ADM cyklu rámce TOGAF® (viz Obrázek 2 níže).

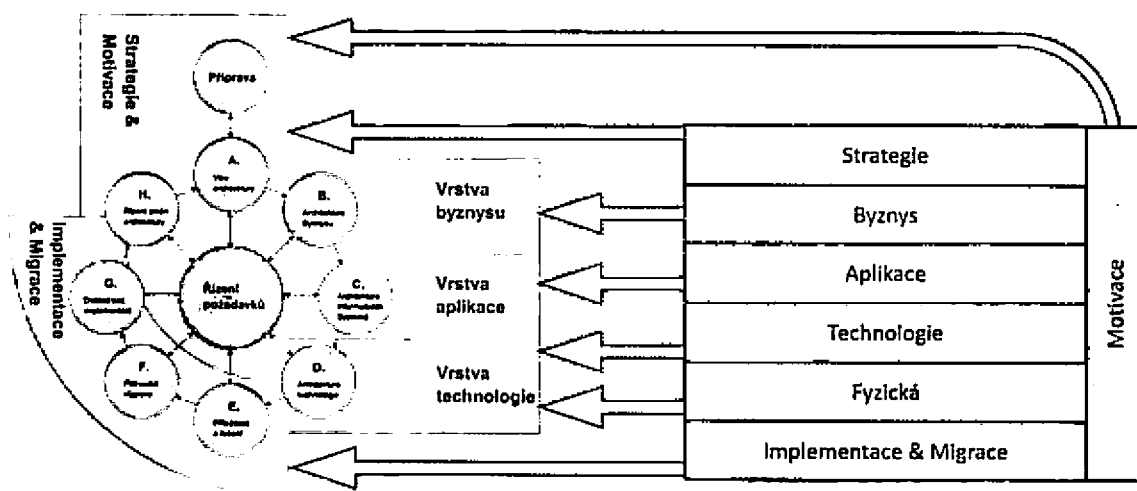

Obrázek 2: Vazba jazyka ArchiMate® na TOGAF®

Oficiální dokumentace standardu ArchiMate® se nachází na adrese:
<http://pubs.opengroup.org/architecture/archimate3-doc/>

Jmenné konvence

Jmennou konvenci navrhujeme upřesnit na úvodních schůzkách realizace a uvést v připravované metodice pro údržbu EA modelu.

Cílem jmenné konvence je zajistit, že v rámci celého architektonického modelu má každý stavební blok jednoznačný/unikátní název. Všechny elementy tvořící strukturu projektu (tedy modely, pohledy a diagramy) a dále všechny stavební bloky ArchiMate® view jsou za účelem dosažení unikátnosti názvu pojmenovány v souladu se jmennou konvencí.

Úroveň detailu diagramu se v následujícím textu běžně značí:

- L0 – přehledová úroveň, typicky číselníky a kategorizace
- L1 – detail na úrovni základních vztahů
- L2 – detail až do úrovně konfigurací

Použití kombinace standardů (ArchiMate® a TOGAF®) i definice jmenné konvence bude v plné míře definováno v metodice pro modelování a údržbu podnikové architektury v prostředí MMB.

1. Aktualizace modelu (etapa 1 dle definice VZ)

V rámci služby pro Aktualizaci modelu stávajícího stavu provedeme kontrolu a doplnění inventarizace elementů ve vrstvě aplikací a infrastruktury. Model budeme doplňovat formou schůzek se správci informačních systémů a infrastruktury za účelem provedení revize poslední verze modelu ICT architektury magistrátu a jeho změnových úprav pro zachycení stávajícího stavu. Model bude obsahovat horizontální a vertikální vazby pro vrstvu aplikací:

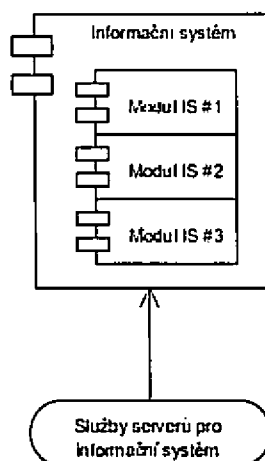

Obrázek 3: Diagram L1 vazeb aplikací

a také vrstvu infrastruktury:

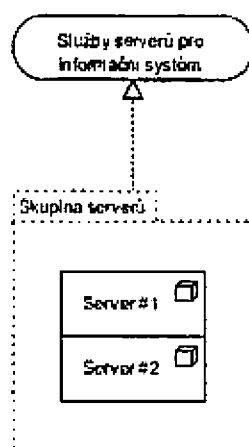

Obrázek 4: Diagram L1 vazeb infrastruktury

Dále elementy v aplikační vrstvě rozšíříme o předem dohodnutou sadu atributů či elementů, které budou obsahovat informace získané v rámci prací na projektech informační bezpečnosti a GDPR.

Možný návrh atributů pro elementy:

- informace o typu objektu,
- název objektu,
- stručný popis,
- vlastník/autor (jméno osoby i název organizace),
- název/jméno dodavatele,
- datum pořízení/vzniku,
- dodavatel,
- GPC,
- technický garant,
- garant aplikace,
- bezpečnostní atributy podpůrných aktiv^{*)},
- atributy rizik zpracování osobních údajů^{*)},

kde povaha atributů označených ^{*)} je detailněji uvedena v části 4.1 Zavedení hodnocení aktiv a rizik do EA modelu této přílohy.

Finální soupis atributů bude upřesněn na úvodních schůzkách s Objednatelem dle dostupnosti hodnot a zájmu tyto hodnoty v EA modelu evidovat.

Navrhovaný postup:

1. Inventarizace komponent vrstev aplikací a infrastruktury

Při tvorbě inventarizace komponent vrstev aplikací a infrastruktury architektury vytvoříme aktualizovaný architektonický model současného stavu, ze kterého vzejde konzistentní evidence stávajícího stavu aplikační a infrastrukturní vrstvy všech komponent IT architektury MMB. Elektronickou evidenci vytvořenou z architektonického modelu realizujeme v modelovacím nástroji, kterým dodavatel disponuje.

Informace budou zjišťovány ze zdrojů poskytnutých MMB; v případě že informace bude nedostupná, uvedeme toto do výstupu.

2. Analýza vazeb

Základní vztahy objektů architektury v rámci vrstev aplikací a infrastruktury budeme zachytávat jako horizontální vazby (na úrovni aplikační, resp. infrastrukturní vrstvy navzájem), tak i vazby vertikální (tj. jakým způsobem vrstva infrastruktury podporuje provoz aplikací).

3. Akceptace výstupů části projektu

Veškeré výstupy budeme v průběhu prací průběžně validovat (nejde o finální akceptaci) a na základě připomínek v případě potřeby provedeme nové iterace interview, nebo zjišťování informací. Validací proces bude proveden pouze jednou pro záznam evidovaných připomínek. Výstup z validace bude zaznamenán ve zvláštním formuláři a veden projektovým manažerem, dále se bude kontrolovat pouze plnění zanesených připomínek.

Předpokládaný rozsah: 20 MD

2. Specifikace modelu aplikační architektury (etapa 2 dle definice VZ)

V rámci dopracování modelu aplikační architektury se vytvoří sada diagramů v detailu L1 (viz obrázek níže), která bude pomocí horizontálních vazeb zachytávat datovou komunikaci mezi informačními systémy:

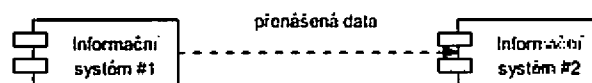

Obrázek 5: Diagram L1 přenosu dat

a také v podrobnějším detailu L2 výčet rozhraní, zachycující vzájemné integrace informačních systémů pro vztahy horizontální vztahy mezi IS napřímo (viz obrázek níže):

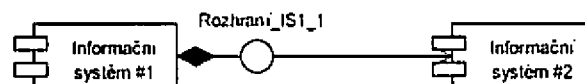

Obrázek 6: Diagram L2 integrace aplikací

resp. způsobem tzv. „volného vázání“ aplikací přes integrační platformu (viz obrázek níže):

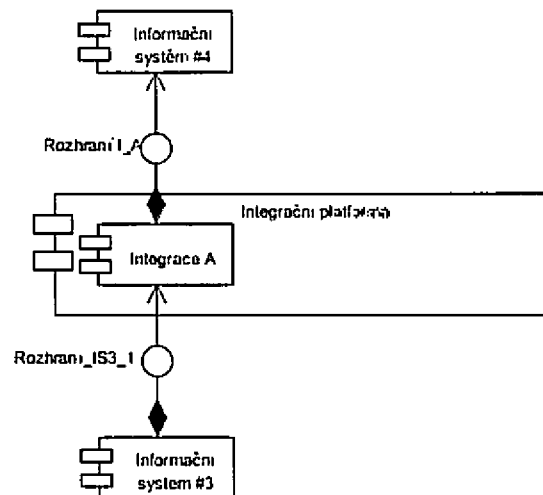

Obrázek 7: Diagram L2 integrace aplikací přes Integrační platformu

U každého rozhraní bude v popisu daného elementu uveden zjištěný detail (informace zachycená jako popis elementu).

Pro zachycení datové architektury bude vytvořena sada diagramů v úrovni detailu L2, která bude zachytávat jednotlivé databáze, které jsou použity pro informační systémy (viz obrázek níže):

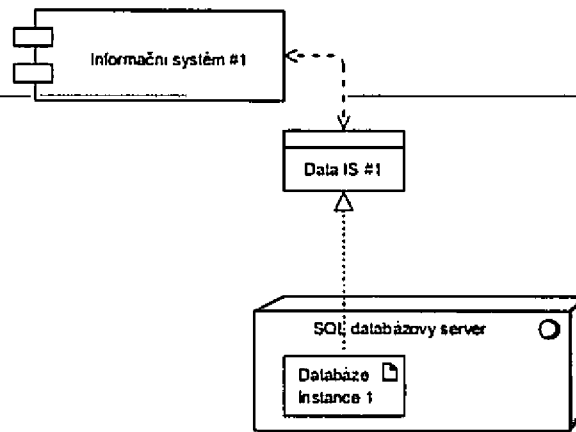

Obrázek 8: Diagram L2 dat informačních systémů a způsobu jejich provozu

Jedním z výstupů bude katalog podpůrných aktiv (aplikací a prvků infrastruktury) a rizik (ty budou dodány jako jeden ze vstupů – výsledky získané v rámci prací na projektech informační bezpečnosti a GDPR).

Navrhovaný postup:

1. Inventarizace rozhraní aplikací a podpůrných systémů infrastruktury

Při tvorbě inventarizace rozhraní aplikací a podpůrných systémů infrastruktury doplníme architektonický model současného stavu o diagramy obsahující detaily, které budou zachycovat rozhraní provozovaných aplikací, tak i podpůrné systémy zajišťující provoz dat pro aplikace a informační systémy.

Informace budou zjišťovány ze zdrojů poskytnutých MMB; v případě že informace bude nedostupná, uvedeme toto do výstupu.

2. Analýza vazeb

Pomocí vazeb v rámci vrstvy aplikační architektury budeme zachytávat integrační vztahy mezi jednotlivými aplikacemi (rozhraní aplikace a jeho užití dalšími aplikacemi). Užitím vertikálních vazeb zachytíme případné vztahy infrastruktury k datům aplikací (tj. jakým způsobem vrstva infrastruktury podporuje tok dat v rozhraních).

3. Akceptace výstupů části projektu

Veškeré výstupy budeme v průběhu prací průběžně validovat stejným způsobem, jak je uvedeno výše u služby 1)

Předpokládaný rozsah: 30 MD

3. Zavedení metodik údržby EA modelu v prostředí MMB (další rozvoj dle požadavků zadavatele dle definice VZ)

V rámci této služby připravíme podklady a materiály potřebné k zavedení metodiky pro modelování a údržbu EA modelu v prostředí MMB.

Účelem této metodiky bude poskytnout návod, jak modelovat a spravovat Enterprise architekturu MMB dle moderního metodického návodu, tak aby vzniklé modely poskytovaly maximální přínos pro excelenci organizace a vzájemně se doplňovaly.

Tato metodika bude určovat způsob modelování jednotlivých částí, resp. vrstev Enterprise architektury tak, aby byly naplněny specifické cíle architektonických iniciativ a umožněn nejširší

rozsah využití modelů pro praxi. Jednotlivé pohledy (diagramy) by měly být tvořeny tak, aby poskytly klíčové výstupy dle potřeb využití v klíčových rolích jako podklad pro důležitá rozhodnutí.

Je třeba, aby Enterprise architektura úřadu vždy přinášela dostatečný informační předstih a podklad pro rozhodování.

Na úrovni strategické architektury úřadu platí nutnost zajistit soulad aktualizace modelu s plánovaným režimem práce. Tedy aktualizace na úrovni strategické pravidelně každý půlrok tak, aby identifikované transformační projekty na následující období mohly sloužit jako kvalifikovaný podklad pro vyjednávání o stavu plnění, struktuře a výši rozpočtu. Délka tohoto horizontu odpovídá požadavkům na tzv. rozpočtový výhled.

Při změně politické reprezentace se předpokládá aktualizace strategických cílů a jim odpovídající aktualizace strategické architektury úřadu nejpozději v prvních 3 měsících vládnutí nové reprezentace.

Na úrovni provozní architektury by měly probíhat aktualizace katalogů a modelů v jednotlivých doménách na základě výstupů z realizovaných transformačních projektů. Jednou z povinností dodavatelů projektů by měla být i povinnost dodání vstupů pro model úřadu v dané struktuře a kvalitě pro popis architektury v souladu se skutečným stavem dosaženým v rámci implementace.

Navrhovaný postup:

1. Seznámení se s aspekty provozu OMI na MMB, zejména se způsobem adaptace nařízení a metodik
2. Návrh metodiky pro průběžné a pravidelné aktualizace modelu
3. Schválení metodiky v rámci MMB a její vydání
4. Spolupráce při uvedení metodiky do praxe a její případné úpravy formou dodatků pro maximální využití EA modelu v praxi

Přepokládaný rozsah: 15 MD

4. Konzultace bezpečnosti (další rozvoj dle požadavků zadavatele dle definice VZ)

Předmětem konzultací bezpečnosti bude:

1. Zavedení hodnocení aktiv a rizik bezpečnosti informací formou atributů do EA modelu
2. Rozvoj opatření kybernetické bezpečnosti a podpora vedení bezpečnostní dokumentace
3. Rozvoj opatření ochrany osobních údajů (GDPR) a podpora vedení související dokumentace

Obsah konzultací bezpečnosti popisují následující podkapitoly.

4.1 Zavedení hodnocení aktiv a rizik do EA modelu

Pro efektivní řízení rizik bezpečnosti informací provozovaných IS je žádoucí zahrnutí bezpečnostních atributů do modelu aplikační architektury. Jedná se zejména o hodnocení podpůrných aktiv (aplikací a prvků infrastruktury), na jejichž spolehlivosti závisí bezpečnost primárních aktiv (služby a data IS).

Bezpečnostní atributy podpůrných aktiv

Každému podpůrnému aktivu, které MMB ohodnotil v rámci projektů informační a kybernetické bezpečnosti, bude přiřazena hodnota, která vyjadřuje míru důsledků, pokud nastane porušení jedné nebo více základních složek bezpečnosti informací.

Atributy hodnocení podpůrných aktiv tvoří základní složky bezpečnosti informací:

- Dostupnost – schopnost zajistit spolehlivý přístup k aktivům v požadovaném čase.
- Důvěrnost – schopnost zajistit přístup k aktivům pouze oprávněným subjektům.
- Integrita – schopnost zajistit správnost a úplnost aktiv.

Atributy hodnocení podpůrných aktiv budou zejména uvažovat:

- zda podpůrné aktivum obsahuje osobní údaje;
- zda podpůrné aktivum obsahuje citlivé obchodní údaje;
- nakolik je podpůrné aktivum důležité pro výkon veřejné správy.

Atributy rizik zpracování osobních údajů

Každému podpůrnému aktivu, které se podílí na činnosti zpracování osobních údajů (OÚ), bude přiřazena míra rizika, kterou MMB určil závislé činnosti zpracování OÚ v rámci projektů GDPR.

Atributy rizik zpracování OÚ tvoří závažnost rizika pro práva a svobody subjektu údajů:

- Nízké riziko – neoprávněné nakládání s OÚ nezpůsobí újmu fyzickým osobám.
- Střední riziko – neoprávněné nakládání s OÚ může způsobit újmu fyzickým osobám.
- Vysoké riziko – neoprávněné nakládání s OÚ způsobí vážnou újmu fyzickým osobám.

4.2 Rozvoj opatření kybernetické bezpečnosti

Předmětem konzultací je rozvoj organizačních opatření kybernetické bezpečnosti v normativním rámci systému řízení bezpečnosti informací dle požadavků normy ČSN ISO/IEC 27001:2014, podpora činností manažera kybernetické bezpečnosti, rozvoj bezpečnostních politik a podpora vedení bezpečnostní dokumentace.

V rámci konzultací kybernetické bezpečnosti s Vámi provedeme následující činnosti:

- Přezkoumání stavu kybernetické bezpečnosti
- Revize vhodnosti a účinnosti bezpečnostních opatření
- Revize bezpečnostních politik
- Návrh střednědobých cílů rozvoje bezpečnosti
- Návrh nových bezpečnostních opatření
- Aktualizace hodnocení aktiv a hodnocení rizik
- Aktualizace plánu zvládnutí rizik

4.3 Rozvoj opatření ochrany osobních údajů

Předmětem konzultací je rozvoj opatření k zabezpečení osobních údajů dle požadavků nařízení EU 2016/679 (GDPR), podpora činností pověřence pro ochranu osobních údajů, podpora vedení záznamů o činnostech zpracování osobních údajů, podpora posuzování rizik zpracování pro práva a svobody fyzických osob a podpora dokumentování požadavků GDPR.

V rámci konzultací ochrany osobních údajů s Vámi provedeme následující činnosti:

- Provedení interního auditu GDPR
- Provedení školení v oblasti ochrany OÚ
- Revize vhodnosti a účinnosti bezpečnostních opatření
- Revize dokumentace dokládající zabezpečení zpracování OÚ
- Návrh nových opatření k zabezpečení zpracování OÚ
- Aktualizace hodnocení rizik zpracování OÚ pro práva a svobody osob
- Aktualizace evidence činností zpracování OÚ

Přepokládaný rozsah: 30 MD

5. Ad-hod další služby dle aktuálních potřeb odboru ICT MMB (*další rozvoj dle požadavků zadavatele dle definice VZ*)

Poskytnutí dalších vyžádaných služeb v oblasti EA (např. personalizované výstupy z modelu, spolupráce s třetími stranami na aktualizaci modelu atp.) a dále odborného poradenství a konzultací zaměřených na problematiku kybernetické bezpečnosti a ochrany osobních údajů (GDPR) dle aktuálních potřeb a požadavků OMI MMB.

Přepokládaný rozsah: dle požadavků Objednatele

Příloha č. 2

Poskytování Expertních služeb a platební milníky

Poskytovatel se zavazuje poskytovat Expertní služby po dílčích plněních tvořících ucelený rozsah služeb:

Název služby (ucelený rozsah služeb)	Výstupy služby (předané plnění) [seznam]	Termín zahájení a ukončení prací (termín převzetí plnění) [T + t] ^{*)}	Rozsah prací [hodiny]	Platební milník (k termínu ukončení prací) [ano/ne]
1. Aktualizace modelu (etapa 1 dle definice VZ)	Aktualizovaný EA model ve VP, úroveň L1, dokument popisující stávající stav a komentující model	T+14; T+70	160	ANO
2. Specifikace modelu aplikační architektury (etapa 2 dle definice VZ)	Diagramy úrovně L1 a L2 aplikační architektury, v zahrnuté v EA modelu, rozšíření popisného dokumentu o úroveň rozhraní a integrací	T+70; T+250 (termín je závislý na spolupráci dodavatelů a stavu dokumentace)	240	ANO
3. Zavedení metodik údržby EA modelu v prostředí MMB (další rozvoj dle požadavků zadavatele dle definice VZ)	Dokument Metodika aktualizace EA modelu	T+14; T+150	120	ANO
4. Konzultace bezpečnosti (další rozvoj dle požadavků zadavatele dle definice VZ)	Katalog hodnocených bezpečnostních atributů EA modelu, dokument Návrh rozvoje kybernetické bezpečnosti, dokument Návrh rozvoje ochrany osobních údajů	T+14; T+250	240	ANO
5. Ad-hod další služby dle aktuálních potřeb odboru ICT MMB (další rozvoj dle požadavků zadavatele dle definice VZ)	Dle požadavků, např. příprava podkladů a účast na jednání informační komise, vyjádření se k projektovým záměrům apod.	Dle požadavků	Dle požadavků	ANO

^{*)} T – nabytí účinnosti Smlouvy

t – počet kalendářních dnů od nabytí účinnosti Smlouvy

Pozn. Tabulka obsahuje vymezení uceleného rozsahu Expertních služeb v rámci plnění předmětu Smlouvy Poskytovatelem, včetně rozsahu prací na těchto Expertních službách.

Platební milník ukončuje ucelený rozsah služeb a představuje milník, který je z hlediska termínu smluvně závazný a k němuž se vztahuje fakturace Poskytovatele.

Cena za ucelené plnění služeb k Platebnímu milníku vznikne pro každý ucelený rozsah služeb v souladu s odst. 4.2. jako součin dohodnutého rozsahu prací Objednatele v hodinách a smluvní hodinové sazby Poskytovatele dle odst. 4.1. Smlouvy. Celkový rozsah poskytování služeb je omezen v odst. 4.3. Smlouvy.

Příloha č.3

Akceptační protokol o předání a převzetí plnění číslo:

Název projektu:

Číslo smlouvy MMB:

Etapa / fáze / období: *Název etapy / fáze*Zpracovatel projektu: *jméno, příjmení a funkce zpracovatele*Název zprávy / plnění: *odkazy na smlouvu (katalog služeb), forma akceptace, ceny bez DPH*

číslo služby	popis služby (odkaz na smlouvu)	počet hodin	sazba Kč/hod	celkem za službu Kč	výsledek akceptace (A/N/V)*
Celkem Kč					

*) A = akceptováno, N = neakceptováno, V = akceptováno s výhradou

Předání plnění dne: *datum předání*

Za poskytovatele	Podpis
<i>Jméno a příjmení odpovědné osoby Poskytovatele</i>	
Za objednatele	Podpis
<i>Jméno a příjmení odpovědné osoby Objednatele</i>	

Komentář (popis zjištěných nedostatků)

Případné výhrady a zjištěné nedostatky v plnění poskytovatele, případné návrhy na jejich odstranění včetně termínů, případné vyčíslení sankcí. Je-li seznam akceptačních výhrad v samostatném souboru, uveďte se zde tento soubor jako příloha akceptačního protokolu.

Shrnutí řešení (splnění kritérií) – závěr akceptace (*hodící se zakroužkujte*)

A	Při akceptaci nebyly zjištěny nedostatky
V	Při akceptaci byly zjištěny nedostatky, jejichž seznam je uveden dále / je uveden v příloze. Tyto nedostatky nebrání akceptaci.
N	Při akceptaci byly zjištěny nedostatky, jejichž seznam je uveden dále / je uveden v příloze. Tyto nedostatky brání akceptaci.

A = akceptováno, N = neakceptováno, V = akceptováno s výhradou

Převzetí plnění dne: *datum převzetí*

Za objednatele převzal (akceptoval)	Podpis
<i>Jméno a příjmení odpovědné osoby Objednatele</i>	

... ..

...

... ..

... ..

... ..

... ..

... ..

... ..

... ..

...

...

... ..

...

... ..

...

...

... ..