

9/19/16



Kraj Vysočina



99315

KRAJSKÝ ÚŘAD KRAJE Vysočina

Název dokumentu:	Smlouva o zřízení služebnosti			
Oprávněn/pověřen k podpisu:	MUDr. Jiří Běhounek			
Schváleno:	RK	Datum:	7.11.2016	Č.usnesení: 1936/37/2016/RK
Dokument uložen u:	odboru majetkového			
Počet vyhotovení:	4			
Adresát:	E.ON Distribuce, a.s.			
Smluvní částka: 1)	605.00			
Odpovědný odbor: 2)	odbor majetkový			
Podpis zajistit do:	neprodleně			

	Pracoviště/pracovník	Datum	Podpis
Zpracoval:	OM/M. Semotamová	5.12.2016	<i>[Signature]</i>
Projednáno s:	OM/J.Mrázková	5.12.2016	<i>[Signature]</i>
Právní kontrola:	OM/J. Mrázková	5.12.2016	<i>[Signature]</i>
Předkládá:	OM/P. Kolář	5.12.2016	<i>[Signature]</i>
Potvrzení příjmu smlouvy do předběžné evidence 3)	OM/P. Kolář	5.12.2016	<i>[Signature]</i>
Zodpovídá:	Příkazce operace:		
	Správce rozpočtu:		

Poznámka:
 Subjekt (IČO: 28085400), se kterým je uzavírána smlouva NENÍ nespolehlivým plátcem dle § 109 od. 3 zákona o DPH; (ověření provedl: koudelova, datum ověření: 05.12.2016 07:43:38):

Smlouva o zřízení služebnosti (příjem kraje)
 OM 964/2016
 kú Záhoří u Humpolce, obec Mladé Bříště
 par.č. 574

Rozpočtová skladba:

- 1) Použije se, pokud se jedná o písemnost typu smlouvy, jejímž předmětem je peněžité plnění. Pokud je v košilce více smluv, uvede se částka souhrnná. Pokud se jedná o smlouvu, příp. smlouvy, u niž je peněžité plnění stanoveno částkou za čerpanou jednotku (např. hodinovou sazbu), uvede se částka maximálního rozsahu tohoto plnění. V případě smluv na dobu neurčitou uveďte částku jedné platby.
- 2) Odpovědným odborem se rozumí odbor, příp. sekce nebo samostatné oddělení, které za písemnost, její vyřízení a správu záležitosti (správu smluvního vztahu) odpovídá.
- 3) Potvrzuje vždy vedoucí odpovědného odboru (nenahrazuje právní kontrolu).



Smlouva o zřízení služebnosti

uzavřená podle ustanovení § 1257 a násl. zákona č. 89/2012/Sb., občanský zákoník,
v platném znění a
zákona č. 458/2000 Sb. § 25 odst. 4, o podmínkách podnikání a o výkonu státní správy
v energetických odvětvích a o změně některých zákonů (energetický zákon)

9119/16

mezi těmito smluvními stranami:

Kraj Vysočina, se sídlem v Jihlavě, Žižkova 57, 587 33 Jihlava
zastoupený hejtmánem kraje MUDr. Jiřím Běhounkem

IČ: 708 90 749

DIČ: CZ70890749

Bankovní spojení: Sberbank CZ, a.s.

č.ú.: 40 50 00 50 19/6800

VS 1680510964

na straně povinného ze služebnosti

a

E.ON Distribuce, a.s., se sídlem F. A. Gerstnera 2151/6, 370 49 České Budějovice

IČ: 280 85 400

DIČ: CZ28085400

zapsaná v Obchodním rejstříku vedeném Krajským soudem v Českých Budějovicích, odd. B,
vločka 1772

zastoupena na základě Plné moci ze dne 17. 9. 2015 společností

**E.ON Česká republika, s.r.o. se sídlem F. A. Gerstnera 2151/6, 370 49 České
Budějovice**

IČ: 257 33 591

DIČ: CZ25733591

zapsané v obchodním rejstříku Krajského soudu v Českých Budějovicích, oddíl C, č. vložky 15066

jednatelkou Ivanou Baselovou, manažerem věcných břemene na základě Pověření ze dne
30. 12. 2013

na straně oprávněného ze služebnosti

takto:

Článek I. Předmět smlouvy

1. Povinný ze služebnosti je na základě zákona 157/2000 Sb. o přechodu některých věcí, práv a závazků z majetku České republiky do majetku krajů a Rozhodnutí Ministerstva dopravy a spojů č. 3796/01-9-KM ze dne 10. 9. 2001 výhradním vlastníkem pozemku par. č. 574 v katastrálním území Záhoří u Humpolce a obci Mladé Bříště (dále jen „pozemek“). Pozemek je zapsán u Katastrálního úřadu pro Vysočinu, katastrální pracoviště Pelhřimov v katastru nemovitostí pro uvedené k. ú. a obec na LV 167.
2. Oprávněný ze služebnosti bude dle Územního rozhodnutí č.j.: OV/783/2013-32 ze dne 6. 5. 2014 investorem stavby „Úprava vd 110kV V 1359 Vystřkov-Pelhřimov“ (dále jen „stavba“) na výše uvedeném pozemku.
3. Povinný zřizuje služebnost užívání části pozemku ve prospěch oprávněného, spočívající ve zřízení a provozování stavby na pozemku tak, jak je uvedeno v geometrickém plánu č.

110-274026/2016 ze dne 7. 7. 2016, který vyhotovila Fiera a.s. a tvoří nedílnou součást této smlouvy.

4. Oprávněný má v souvislosti se zřízením a provozem stavby právo vstupovat a vjíždět na pozemek uvedený v čl. I. odst. 1. této smlouvy.
5. Oprávněný takto zřízenou služebnost přijímá a povinný, jako vlastník zatěžované nemovitosti, je povinen toto právo strpět.

Článek II.

Podstatné náležitosti smlouvy

1. Služebnost se sjednává úplatně. Výše úplaty za zřízení služebnosti vyplývá z ceníku Pravidel Rady Kraje Vysočina pro zřizování služebností na majetku Kraje Vysočina, které byly schváleny usnesením Rady Kraje Vysočina 1345/24/2016/RK ze dne 25. 7. 2016 a činí **částku 500 Kč bez DPH** (slovy: Pětsetkorunčeských).
2. **Částka 500 Kč a DPH** ve výši platné ke dni uskutečnitelného zdanitelného plnění, bude uhrazena do 30 dnů ode dne výzvy k úhradě po uveřejnění smlouvy v informačním systému veřejné správy – Registru smluv na číslo účtu a variabilní symbol uvedené v záhlaví smlouvy. Poté, co bude připsána na účet povinného celková částka včetně DPH, tak jak je uvedeno výše, bude podán návrh na vklad práva odpovídajícího služebnosti Katastrálnímu úřadu pro Vysočinu, katastrálnímu pracovišti Pelhřimov.
3. Správní poplatek za vklad práva odpovídající služebnosti uhradí oprávněný.
4. Služebnost je sjednána na dobu, po kterou bude oprávněným provozována stavba na pozemku uvedeném v čl. I. bod. 1. této smlouvy. V případě, že oprávněný převede tuto stavbu na jiného vlastníka, vyjma případu přeměny oprávněného jako právnické osoby, je oprávněný povinen do 30 dnů ode dne převodu oznámit povinnému nového vlastníka stavby.
5. Oprávněný a povinný ze služebnosti následně uzavřou dohodu o zrušení služebnosti s tím, že náklady související se zrušením služebnosti hradí oprávněný.
6. Právo odpovídající služebnosti nabude oprávněný vkladem práva odpovídajícího služebnosti s právními účinky k okamžiku podání návrhu na vklad do katastru nemovitostí u Katastrálního úřadu pro Vysočinu, katastrální pracoviště Pelhřimov.

Článek III.

Povinnosti při provozu stavby

1. Oprávněný se zavazuje písemně, v souladu se zákonem, oznámit příslušné příspěvkové organizaci, která majetek užívá, každý zásah a jeho účel na pozemku povinného, ke kterému je oprávněn z této smlouvy a šetřit co nejvíce jeho majetek. Pokud v důsledku existence služebnosti vznikne výstavbou, údržbou a opravami stavby ze strany oprávněného, ale i nezávisle, tj. provozní závadou, straně vlastníka zatěžované nemovitosti škoda a znehodnocení pozemku, ponese náklady na jejich odstranění oprávněný, případně zajistí nápravu v plném rozsahu.
2. Náklady spojené s běžnou údržbou služebného pozemku nesé povinný. Náklady vyvolané činnostmi oprávněného na služebném pozemku nese oprávněný.

**Článek IV.
Závěrečná ustanovení**

1. Skutečnosti ve smlouvě blíže nespecifikované se řídí příslušnými ustanoveními zákona č. 89/2012 Sb., občanský zákoník, v platném znění.
2. Tato smlouva je vyhotovena ve 4 stejnopisech, z nichž dva výtisky obdrží povinný, jeden výtisk oprávněný a jeden výtisk je určen pro Katastrální úřad pro Vysočinu, katastrální pracoviště Pelhřimov.
3. O uzavření smlouvy o zřízení služebnosti spočívající ve zřízení a užívání stavby bylo v souladu s ustanovením § 59 odst. 3 zákona 129/2000 Sb., o krajích, ve znění pozdějších předpisů, rozhodnuto usnesením Rady Kraje Vysočina 1936/37/2016/RK ze dne 7. 11. 2016.
4. Smluvní strany této smlouvy prohlašují, že si smlouvu o zřízení služebnosti přečetly, že je uzavírána po vzájemném projednání, podle jejich pravé a svobodné vůle, určitě, vážně a srozumitelně, nikoli v tísní ani za nápadně nevýhodných podmínek. Na důkaz toho připojují své podpisy.
5. Smlouva o zřízení služebnosti nabývá platnosti dnem podpisu smlouvy.
6. Oprávněný ze služebnosti výslovně souhlasí se zveřejněním celého textu smlouvy včetně podpisů (v případě fyzické osoby bude zveřejněný text smlouvy anonymizován v rozsahu osobních údajů) v informačním systému veřejné správy – Registru smluv.
7. Smluvní strany se dohodly, že zákonnou povinnost dle § 5 odst. 2 zákona o registru smluv splní Kraj Vysočina.

Českých Budějovicích

23. 11. 2016

V dne.....
Za oprávněného:

e-on

E.ON Česká republika, s.r.o.
F. A. Gerstnera 2151/6
370 49 České Budějovice



Ivana Baselová
manažer věcných břemen

V Jihlavě dne 06. 12. 2016
Za povinného:

Kraj Vysočina
Žižkova 57, 587 33 Jihlava



MUDr. Jiří Běhounek
hejtman kraje

VÝKAZ DOSAVADNÍHO A NOVÉHO STAVU ÚDAJŮ KATASTRU NEMOVITOSTÍ

Dosavadní stav			Nový stav										
Označení pozemku parc. číslem	Výměra parcely		Označení pozemku parc. číslem	Výměra parcely		Druh pozemku	Typ stavby	Způsob využití	Zpřs. určený výměr	Porovnání se stavem evidence právních vztahů			
	ha	m ²		Způsob využití	ha					m ²	Způsob využití	Způsob využití	Díl přechází z pozemku označeného v katastru nemovitostí
529/2										529/2	10001		
532/2										532/2	165		
574										574	167		

Druh věcného břemena: dle smlouvy
Oprávněný: dle smlouvy

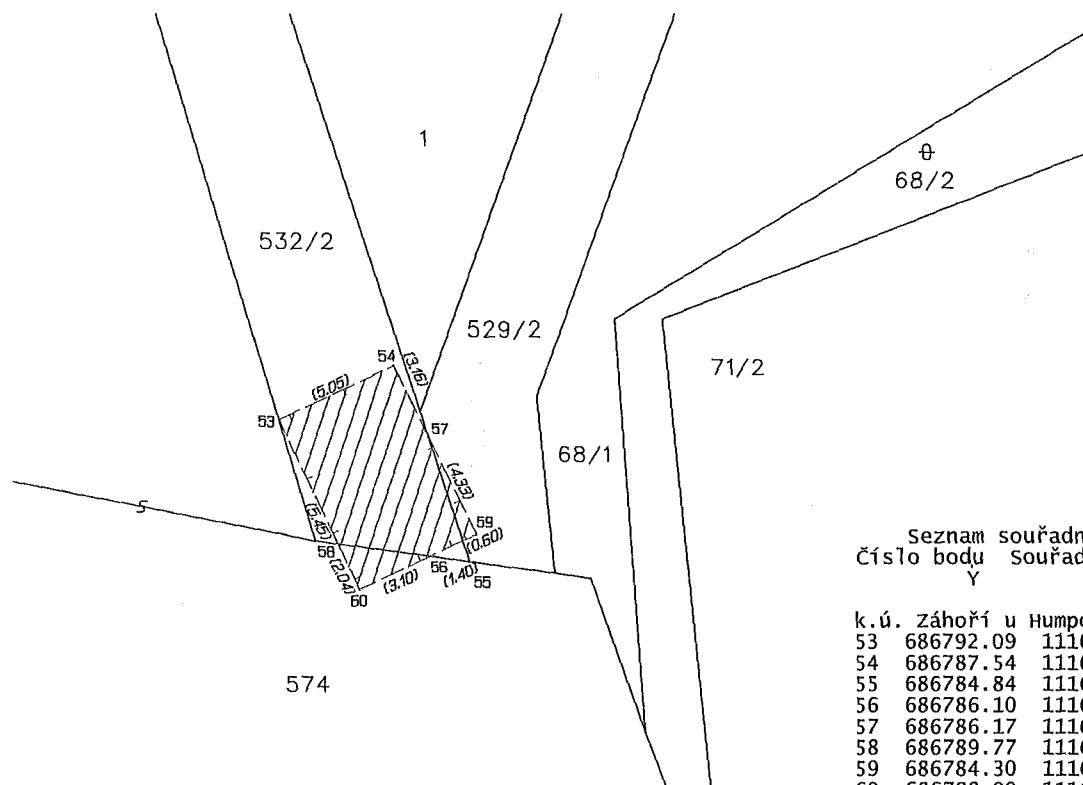

Seznam souřadnic (S-JTSK)
Číslo bodu Souřadnice pro zápis do KN
Y X Kód kv. Poznámka

k.ú.	Záhoří u Humpolce (789950)	Y	X	Kód kv.	Poznámka
53	686792.09	1116170.96	8		věcné břemeno
54	686787.54	1116168.78	3		věcné břemeno
55	686784.84	1116175.80	8		věcné břemeno
56	686786.10	1116176.40	8		věcné břemeno
57	686786.17	1116171.63	8		věcné břemeno
58	686789.77	1116175.89	8		věcné břemeno
59	686784.30	1116175.54	3		věcné břemeno
60	686788.90	1116177.74	3		věcné břemeno

GEOMETRICKÝ PLÁN pro vymezení rozsahu věcného břemene k části pozemku	Geometrický plán ověřil úředně oprávněný zeměměřický inženýr:	Stejnopis ověřil úředně oprávněný zeměměřický inženýr:	
		Jméno, příjmení: Ing. Jiří Dušek	Jméno, příjmení: Ing. Jiří Dušek
		Číslo položky seznamu úředně oprávněných zeměměřických inženýrů: 1751/98	Číslo položky seznamu úředně oprávněných zeměměřických inženýrů: 1751/98
		Dne: 7. července 2016 Číslo: 826A/2016	Dne: 15. 7. 2016 Číslo: 865 S/2016
	Náležitosti a přesnosti odpovídá právním předpisům.	Tento stejnopis odpovídá geometrickému plánu v elektronické podobě uloženému v dokumentaci katastrálního úřadu.	
Vyhotovitel: Fiera a.s. Mládežnická 146/IV 377 01 Jindřichův Hradec Číslo plánu: 110-274026/2016 Okres: Pelhřimov Obec: Mladé Březno Kat. území: Záhoří u Humpolce Mapový list: Humpolec 4-8/12 (KMD) Dosavadním vlastníkům pozemků byla poskytnuta možnost seznámit se v terénu s průběhem navrhovaných nových hranic, které byly označeny předepsaným způsobem: nestabilizováno	Katastrální úřad souhlasí s očíslováním parcel. KÚ pro Vysočinu KP Pelhřimov Jitka Randová PGP-713/2016-304 2016.07.14 15:11:56 CEST	Ověření stejnopisu geometrického plánu v listinné podobě. 	