

Kupní smlouva

č. 1693/18/04/OSLUŽ

Rekonstrukce stravovacího provozu FN Plzeň – areál Bory – gastronomická část

uzavřené dle §2079 a násl. zákona č. 89/2012 Sb., občanského zákoníku v platném znění

Část I.

Smluvní strany

Článek 1: Kupující

Fakultní nemocnice Plzeň, Edvarda Beneše 1128/13, 305 99 Plzeň
statutární zástupce : MUDr. Václav Šimánek, Ph.D.
IČ : 00669806
DIČ : CZ-00669806
Bankovní spojení : ČNB
číslo účtu : 33739311/0710

(dále jen "kupující")

Článek 2: Prodávající

Obchodní jméno : ARTRANS s.r.o.
právní forma : společnost s ručením omezeným
statutární orgán oprávněný uzavřít smlouvu : Ing. Artur Ambler, jednatel
sídlo : Hradecká 3, 131 00 Praha 3
IČ : 27175782
DIČ : CZ27175782
Zapsán u Městského soudu v Praze oddíl C, vložka 102065.
Bankovní spojení : Komerční banka, a.s., Praha 10
Číslo účtu : 35-3691980207/0100

(dále jen „prodávající“)

Článek 3: Osoby oprávněné jednat a podepisovat za kupujícího

- ve věcech smluvních:
MUDr. Václav Šimánek, Ph.D. , ředitel Fakultní nemocnice Plzeň
- ve věcech technických a k převzetí předmětu smlouvy:
XXX, Vedoucí Odboru služeb

Článek 4: Osoby oprávněné jednat a podepisovat za prodávajícího

- ve věcech smluvních:
Ing. Artur Ambler, jednatel
- ve věcech technických a k převzetí předmětu smlouvy:
Ing. Artur Ambler, jednatel

Část II.

Podklady pro uzavření smlouvy a podklady pro plnění

Článek 1: Podklady pro uzavření smlouvy

1. Zadávací dokumentace k veřejné zakázce číslo **VZ – Z2018-025220**, projektové dokumentace pro realizaci včetně soupisů dodávek a služeb s výkazy výměr a technických podmínek (zpracovaný 2V projekt s.r.o., Václav Simmerl – Praha 4, Ohradní 1443/24B - červen 2016) dále jen projekt a/nebo zadávací dokumentace a nabídka prodávajícího k veřejné zakázce „Rekonstrukce stravovacího provozu Fakultní nemocnice Plzeň – areál Bory – Gastronomická část“.
2. Rozhodnutí zadavatele o výběru nejvhodnější nabídky č.j. **698/2018/OVZ** ze dne 8.11.2018.

Článek 2: Podklady pro plnění

1. Proávající prohlašuje, že se důkladně, s odbornou péčí seznámil se všemi závaznými podklady pro realizaci zakázky převzatými od kupujícího, zejména projektovou dokumentací Rekonstrukce stravovacího provozu FN Plzeň – areál Bory – gastronomická část, se soupisem požadovaných dodávek a služeb a s výkazem výměr včetně technických podmínek a množství jednotlivých položek, které jsou ve výkazu výměr uvedeny, a písemně kupujícímu oznámil zjištěné vady a připomínky k předpokládanému způsobu provádění realizace zakázky. Proávající prohlašuje, že předané závazné podklady pro realizaci zakázky jsou dostatečné, jednoznačné, jemu plně srozumitelné a plně vhodné pro provedení v rozsahu, kvalitě a termínech sjednaných v této kupní smlouvě.
2. V případě podkladů dodávaných kupujícím po podpisu této smlouvy je povinností prodávajícího prověřit předané podklady a písemně kupujícímu oznámit zjištěné vady a připomínky do 10 dnů po jejich převzetí.
3. Proávající prohlašuje, že je v souladu s právními předpisy oprávněn provádět veškeré činnosti, které jsou předmětem této smlouvy, a že je k nim plně odborně způsobilý a dostatečně kapacitně, materiálově i technicky vybavený.
4. Nesplní-li prodávající povinnosti stanovené v tomto článku této smlouvy, není oprávněn později namítat, že mu nebyly jakékoliv vady či nedostatky známy, pokud je mohl zjistit při vynaložení odborné péče a nese úplnou odpovědnost a veškeré náklady na řádné dokončení předmětu smlouvy.

Část III.

Předmět smlouvy

Článek 1: Předmět smlouvy

1. Předmětem této smlouvy je dodávka a montáž technologického zařízení, vybavení a zařizovacích předmětů kuchyňského provozu (dále jen zařízení) Fakultní nemocnice Plzeň – Bory v rozsahu a za dodržení závazných minimálních technických parametrů stanovených v Zadávací dokumentaci veřejné zakázky číslo **VZ – Z2018-025220** a v příloze č.1 této smlouvy – Soupis strojů, zařízení a služeb, část **3) Myčky**.
2. Dodané zařízení musí splňovat všechny požadavky kupujícího specifikované v Zadávací dokumentaci a v příloze č.1 této smlouvy.
3. Jako součást dodávky se rozumí následující činnosti, které jsou zahrnuté v ceně zařízení:
 - a. dodávka a montáž (včetně dopravy, montáže a zprovoznění v místě plnění) všech zařízení uvedených v projektu, v zadávací dokumentaci a příloze číslo 1 této smlouvy,
 - b. zpracování stavebních nebo jiných technologických podmínek pro umístění zařízení,
 - c. dodání (doprava) všech položek předmětu plnění na místo určení včetně úhrady poplatků a pojištění,
 - d. naložení na dopravní prostředek, asistenci a řízení složení z dopravního prostředku,
 - e. montáž a instalace jednotlivých položek dodávky,
 - f. připojení zařízení na potřebná media a zdroje energií, a to včetně dodávky všech potřebných komponentů (např. hadice, el. kabely a přípojky, odpadní vedení),
 - g. uvedení zařízení do provozu, odzkoušení všech funkcí a nastavení pracovních programů,

- h. zajištění výchozích revizních zpráv – např. elektrospotřebičů, plynových spotřebičů,
 - i. zaškolení obsluhy, obsahující ovládání a provozní údržbu zařízení - Prodávající provede zaškolení obsluhy (instruktáž vybraných pracovníků uživatele), tj. prokazatelné sdělení všech potřebných znalostí pro bezpečné a odborné použití a provozní údržbu věcného plnění, včetně závěrečného ověření získaných znalostí a dovedností účastníků školení. Zaškolení obsluhy zdokumentuje prodávající písemným protokolem, obsahujícím minimálně identifikaci školitele, prohlášení o jeho oprávnění pro školící činnost, identifikaci školených osob a rozsah školení. Školené osoby dosáhnou kvalifikace pro školení dalších pracovníků kupujícího v dané věci. Tuto skutečnost bude prodávající deklarovat prohlášením, uvedeným v protokolu o proškolení obsluhy každého zařízení ve znění: „Účastníci školení obsluhy zařízení jsou oprávněni ke školení dalších pracovníků Fakultní nemocnice Plzeň“,
 - j. dodání softwarového a hardwarového vybavení, vč. vybavení určených zařízení umožňující připojení, kontrolu a monitoring teplot dle HACCP dle specifikací v Zadávací dokumentaci a v příloze č.1 této smlouvy, vč. návodu na použití a zaškolení obsluhy a připojení určených zařízení na tento systém monitoringu,
 - k. technické prohlídky zařízení předepsané výrobcem dodaného zařízení (např. z důvodu držení záruky na zařízení), vč. ceny za preventivně či povinně měnitelné díly určené výrobcem zařízení, a to po celou dobu požadované záruční doby,
 - l. protokolární předání zařízení do provozu kupujícímu.
4. Veškeré činnosti musí být provedeny v souladu s legislativou země kupujícího, a to zejména doporučujících technických a jiných norem, vztahujících se na předmět smlouvy z hlediska jeho charakteru a způsobu užití.
5. Plnění předmětu smlouvy je z důvodu zajištění kontinuálního podávání stravy pacientům a zaměstnancům FN Plzeň rozděleno na I. a II. etapu.

Článek 2: Zhotovení předmětu smlouvy

1. Prodávající se zavazuje provést svým jménem, s odbornou péčí, bez vad a nedodělků, ve smluveném termínu a na své náklady a nebezpečí předmět smlouvy označené jako **"Rekonstrukce stravovacího provozu Fakultní nemocnice Plzeň – areál Bory – Gastronomická část"**.
2. Předmět smlouvy bude realizován v souladu s podklady, které prodávající obdržel od kupujícího před uzavřením této smlouvy, tj:
 - projektovou dokumentací Gastronomická část - Rekonstrukce stravovacího provozu Fakultní nemocnice Plzeň – areál Bory, zpracovaný 2V projekt s.r.o., Václav Simmerl – Praha 4, Ohradní 1443/24B - červen 2016
 - zadávací dokumentací,
 - soupisem strojů, zařízení a služeb,

a dále v souladu s:

 - touto kupní smlouvou v rozsahu všech jejích příloh,
 - obecně závaznými předpisy,
 - normami ČSN EN, normami oznámenými ve Věstníku Úřadu pro technickou normalizaci, metrologii a státní zkušebnictví (včetně pravidel uvedených v takových normách jako doporučující), jinými obvykle profesně užívanými normami, předpisy a zásadami tak, aby předmět smlouvy byl celkově vhodný z hlediska účelu smlouvy, zejména z hlediska uživatelských a provozních potřeb kupujícího.

(dále jen "závazné podklady")
3. Provedením předmětu smlouvy se rozumí provedení dodávek potřebných materiálů a zařízení nezbytných pro řádné dokončení předmětu smlouvy a úplné, funkční a bezvadné provedení všech montážních prací a konstrukcí, dále provedení všech činností souvisejících s dodávkou zařízení, jejichž provedení je pro řádné dokončení předmětu smlouvy nezbytné, zejména:
 - a) zajištění a provedení všech opatření organizačního a stavebně technologického charakteru k řádnému provedení předmětu smlouvy,
 - b) veškeré práce, dodávky a služby související s bezpečnostními opatřeními na ochranu osob a majetku,
 - c) provedení opatření k dočasné ochraně konstrukcí a staveb, opatření k ochraně a zabezpečení strojů a materiálů v místě plnění,
 - d) zpracování dílenské a výrobní dokumentace potřebné pro provedení předmětu smlouvy,

- e) zajištění bezpečnosti práce a ochrany životního prostředí,
- f) zajištění a provedení všech předepsaných či dohodnutých zkoušek a revizí vztahujících se k prováděnému předmětu smlouvy včetně pořízení protokolů,
- g) zajištění atestů a dokladů o požadovaných vlastnostech výrobků (prohlášení o shodě),
- h) odvoz, uložení a likvidace odpadů v souladu s příslušnými právními předpisy,
- i) uvedení všech povrchů dotčených realizací předmětu smlouvy do původního,
- j) včasné ověření podmínek pro montáž zařízení (stavební připravenost),
- k) zajištění zimních opatření, osvětlení pracovišť, je-li to pro realizaci předmětu smlouvy nutné,
- l) koordinační a kompletační činnost celého předmětu smlouvy,
- m) provádění denního úklidu místa plnění, průběžné odstraňování znečištění komunikací či škod na nich.

Část IV.

Lhůty plnění

1. Předmět smlouvy specifikovaný v Části III. Předmět smlouvy provede prodávající v těchto lhůtách:
 - a) předpokládaný termín dokončení stavebních prací – I. etapa : II. čtvrtletí 2019
 - b) předání místa plnění kupujícím prodávajícímu – I. etapa : do 10-ti dní po oznámení kupujícího prodávajícímu, nejdříve však 14 týdnů od podpisu této smlouvy
 - c) zahájení realizace předmětu smlouvy – I. etapa : max. do 5 dní po předání místa plnění,
 - d) dokončení – I. etapa : 20 kalendářních dnů od data předání místa plnění.
 - e) předpokládaný termín dokončení stavebních prací – II. etapa : IV. čtvrtletí 2019
 - f) předání místa plnění kupujícím – II. etapa : max. do 10-ti dní po oznámení kupujícího prodávajícímu
 - g) zahájení prací na II. etapě : max. do 5 dní po předání místa plnění,
 - h) dokončení – II. etapa : 30 kalendářních dnů od data předání místa plnění
2. Lhůty plnění uvedené v předchozím článku písm. a) a e) jsou orientační a odvislé od vývoje a ukončení Veřejné zakázky „Rekonstrukce stravovacího provozu Fakultní nemocnice Plzeň – areál Bory – Gastronomická část“, číslo **VZ – Z2018-025220**, Veřejné zakázky na stavební rekonstrukci předmětného objektu a postupu samotných stavebních prací. Proávající toto bere na vědomí a v ceně předmětu smlouvy jsou zahrnuta i rizika vyplývající z případného posunu termínů.
3. Za řádné splnění této smlouvy (etapy) se považuje okamžik podpisu zápisu o předání a převzetí předmětu smlouvy bez vad a nedodělků dle Části XV. Předání a převzetí předmětu této smlouvy, nebo zápisu o odstranění vad a nedodělků, včetně předání všech požadovaných dokladů, atestů, či jiných rozhodnutí potřebných pro užívání předmětu smlouvy podle toho, který úkon nastane později.
4. Proávající potvrzuje, že veškeré sjednané lhůty jsou přiměřené a dostatečné pro řádné splnění povinností vyplývajících z této smlouvy. V případě, že tato smlouva nestanoví prodávajícímu pro splnění nějaké povinnosti lhůtu, je prodávající povinen ji splnit bez zbytečného odkladu v závislosti na tom, ke kterému plnění podle této smlouvy se příslušná povinnost vztahuje.
5. V případě, že nebude možné zahájit práce v termínu dle smlouvy z důvodů na straně kupujícího, je prodávající povinen zahájit práce do 5 dnů ode dne, kdy mu byla možnost zahájení provádění předmětu smlouvy prokazatelně oznámena. V takovém případě se termín pro dokončení a předání předmětu smlouvy prodlouží o tolik dnů, o kolik se prodloužil termín zahájení plnění předmětu smlouvy, pokud tomu nebudou bránit jiné okolnosti.
6. Proávající nebude při provádění realizace předmětu smlouvy zodpovědný za prodlení s provedením předmětu smlouvy způsobené rozhodnutími orgánů veřejné správy, pokud je nemohl předvídat nebo nemohl předejít jejich vlivům. Proávající se zavazuje v případě takového prodlení předložit kupujícímu neprodleně písemnou zprávu o okolnostech a důvodech takového prodlení.
7. Jestliže se prodávající v souladu s předchozím odstavcem tohoto článku této smlouvy domnívá, že má nárok na změnu termínu dokončení realizace předmětu smlouvy, oznámí to písemně kupujícímu s popisem skutečností odůvodňujících vznik nároku. Oznámení je prodávající povinen učinit bezodkladně poté, co se o

takové skutečnosti dozvěděl nebo mohl dozvědět; jestliže prodávající svůj nárok neoznámí během 14 kalendářních dnů po tom, co se dozvěděl (nebo mohl dozvědět) o vzniku takové skutečnosti, nárok na změnu termínu realizace předmětu smlouvy zaniká.

8. Prodávající je oprávněn přerušit provádění realizace předmětu smlouvy v případě, že zjistí při provádění předmětu smlouvy skryté překážky znemožňující provedení předmětu smlouvy sjednaným způsobem. Každé takové přerušení provádění předmětu smlouvy je prodávající povinen písemně oznámit kupujícímu do 24 hodin od přerušení provádění předmětu smlouvy. Součástí oznámení musí být zpráva o předpokládané délce přerušení, jeho příčinách a navrhovaných opatřeních. Prodávající má po odsouhlasení zprávy kupujícím právo na prodloužení termínu pro dokončení a předání předmětu smlouvy, a to o dobu pozastavení provádění předmětu smlouvy, pokud tomu nebudou bránit jiné okolnosti. To neplatí, pokud kupující o překážce musel nebo měl při podpisu této smlouvy vědět, nebo ji mohl zjistit při provádění předmětu smlouvy a její následky včas odstranit.
9. Kupující je oprávněn kdykoli nařídít prodávajícímu přerušení provádění předmětu smlouvy. V případě, že provádění předmětu smlouvy bude takto pozastaveno z důvodů na straně kupujícího, má prodávající právo na prodloužení termínu pro dokončení a předání předmětu smlouvy, jakož i jednotlivých termínů stanovených harmonogramem, a to o dobu pozastavení provádění předmětu smlouvy, pokud tomu nebudou bránit jiné okolnosti.
10. Během jakéhokoliv přerušení provádění předmětu smlouvy nebo jeho části podle této smlouvy je prodávající povinen v rozsahu stanoveném kupujícím, jinak v nezbytném rozsahu zajistit ochranu a bezpečnost pozastaveného předmětu smlouvy proti zničení, ztrátě nebo poškození, jakož i skladování věcí opatřených k provádění předmětu smlouvy. Je rovněž povinen provést opatření k zamezení nebo minimalizaci škody, která by pozastavením provádění předmětu smlouvy mohla vzniknout (konzervace předmětu smlouvy, opatření před propadnutím lhůt poskytnutých orgány veřejné správy apod.), přičemž o zamýšlených opatřeních je prodávající povinen kupujícího předem informovat. V případě, že k přerušení provádění předmětu smlouvy nebo její části dojde z důvodů výlučně na straně kupujícího, jdou nezbytně nutné náklady spojené s činností prodávajícího podle tohoto odstavce k tíži kupujícího.
11. Kupující není povinen předmět smlouvy převzít před uplynutím lhůty pro jeho dokončení.

Část V.

Cena předmětu smlouvy

1. Smluvní cena za realizaci předmětu smlouvy, činí:

***Rekonstrukce stravovacího provozu Fakultní nemocnice Plzeň – areál Bory – Gastronomická část:
část 3) MYČKY:***

cena bez DPH:	11 340 110,- Kč	(slovy: jedenáctmilionůtřistačtyřicettisícstodeset korun českých)
DPH:	2 381 425,- Kč	(slovy: dvamilionytřistaosmdesátjednatisícčtyřistadvacetpět korun českých)
cena včetně DPH:	13 721 535,-Kč	(slovy: třináctmilionůsedmsetdvacetjednatisícpěstřicetpět korun českých)

2. Daň z přidané hodnoty bude účtována dle platných právních předpisů.
3. Cena předmětu smlouvy je sjednána jako nejvýše přípustná.
4. Cena předmětu smlouvy je stanovena na základě závazných podkladů předaných kupujícím prodávajícímu, a to bez ohledu na to, zda práce či dodávky jsou součástí soupisu strojů, zařízení, prací, dodávek a služeb položkového rozpočtu cenové nabídky.
5. Cena předmětu smlouvy obsahuje veškeré náklady a zisk prodávajícího nezbytné k řádnému a včasnému provedení předmětu smlouvy.
6. Cena předmětu smlouvy je platná po celou dobu provádění a zahrnuje veškeré přímé i nepřímé náklady nezbytné k řádnému provedení, předání a užívání předmětu smlouvy, zejména:
 - a) veškeré náklady na úplné, kvalitní a provozuschopné provedení předmětu smlouvy, zajištění návodů k obsluze a údržbě zařízení a zaškolení obsluhy,
 - b) veškeré náklady na dodávku, uskladnění, správu, zabudování, montáž a zprovoznění veškerých dílů, součástí, celků a materiálů nezbytných k provedení předmětu smlouvy,
 - d) veškeré náklady na dopravu, balné, pojištění, celní a daňové poplatky, náklady na naložení na dopravní prostředek a asistenci a řízení složení z dopravního prostředku, stavbu, skladování, montáž a připojení,

- vedení do provozu a správu veškerých technických zařízení a mechanismů nezbytných k provedení předmětu smlouvy,
- d) veškeré předepsané a doporučené servisní prohlídky výrobcem zařízení po dobu záruky, ceny za preventivně či povinně měnitelné díly určené výrobcem zařízení a to včetně dopravy a veškerých dalších nákladů vyjma spotřebního materiálu, který bude účtován v cenách obvyklých,
 - e) vybudování, provoz, udržování a odstranění zařízení místa plnění,
 - f) veškeré běžné i mimořádné provozní náklady prodávajícího nezbytné k provedení předmětu smlouvy,
 - g) veškeré náklady na dopravu a ubytování pracovníků prodávajícího,
 - h) veškeré náklady na zajištění podmínek pro činnost autorského a technického dozoru,
 - i) veškeré náklady na koordinační a kompletační činnost,
 - j) veškeré náklady, které vyplynou ze zvláštností provedení předmětu smlouvy nezbytných k provedení předmětu smlouvy,
 - k) veškeré náklady na zřízení, rozvody, spotřebu, správu a provoz přípojek vody, energií a telekomunikací nezbytných k provedení předmětu smlouvy,
 - l) veškeré náklady na provedení veškerých příslušných a normami či vyhláškami stanovených zkoušek materiálů, dílů či zařízení včetně předávacích zkoušek,
 - m) veškeré náklady spojené s celní manipulací a náklady na proclení,
 - n) veškeré náklady na běžné i mimořádné pojištění odpovědnosti prodávajícího a pojištění předmětu smlouvy,
 - o) veškeré daně a poplatky spojené s provedením předmětu smlouvy,
 - p) veškeré náklady na zabezpečení bezpečnosti a hygieny práce,
 - q) veškeré náklady na opatření k ochraně životního prostředí,
 - r) veškeré náklady na zajištění nezbytných dopravních opatření,
 - s) veškeré náklady na provedení nutných, potřebných či úřady stanovených opatření nezbytných k provedení předmětu smlouvy,
 - t) veškeré náklady na odstranění odpadů vzniklých při realizaci předmětu smlouvy.
7. Součástí ceny, v souvislosti s dodávkou technologického a gastro zařízení, je kromě ceny samotného zařízení a jeho montáže také zejména:
- a) vypracování návodu k obsluze a zaškolení obsluhy technologického a gastro zařízení,
 - b) náklady na individuální vyzkoušení technologického a gastro zařízení,
 - c) náklady na komplexní vyzkoušení včetně jeho řízení,
 - d) náklady na účast a spolupráci při zkušebním provozu technologického a gastro zařízení v rozsahu sjednaném v této smlouvě.
8. Cena předmětu smlouvy obsahuje i náklady související s plněním dohodnutých platebních podmínek.
9. Cena předmětu smlouvy obsahuje předpokládaný vývoj cen vstupních nákladů a předpokládané zvýšení ceny v závislosti na čase plnění, a to až do sjednaného termínu dokončení předmětu smlouvy.
10. Prodávajícím oceněný soupis prací, dodávek a služeb tvoří závazný položkový rozpočet (příloha č.1). Prodávající zaručuje jeho úplnost.
11. Závazný položkový rozpočet je nedílnou součástí této kupní smlouvy (příloha č. 1).
12. Cenu předmětu smlouvy lze měnit pouze za podmínek uvedených v Části VI. Změna předmětu smlouvy a jeho ceny.

Část VI.

Změna předmětu smlouvy a jeho ceny

Článek 1: Změna předmětu smlouvy

1. Změna předmětu smlouvy je možná pouze v případě dodávek prací či zařízení, které nebyly obsaženy v původních zadávacích podmínkách, jejich potřeba vznikla v důsledku objektivně nepředvídaných okolností a tyto dodatečné dodávky prací či zařízení nebo dodatečných služeb jsou nezbytné pro provedení původních dodávek prací, zařízení nebo služeb.
2. Změny předmětu smlouvy mohou probíhat pouze v souladu s ustanovením § 222 zákona o zadávání veřejných zakázek. Na změnu předmětu smlouvy mající vliv na cenu předmětu smlouvy budou uzavřeny písemné dodatky ke smlouvě.

Článek 2: Změna ceny předmětu smlouvy

1. Kupující nepřipouští překročení nabídkové ceny.
2. Prodávající nemá právo domáhat se navýšení ceny předmětu smlouvy z důvodů chyb nebo nedostatků v položkovém rozpočtu, pokud jsou tyto chyby důsledkem nepřesného nebo neúplného ocenění soupisu prací, dodávek a služeb obsažených v dokumentaci pro provedení předmětu smlouvy.
3. Změna ceny předmětu smlouvy je možná pouze při vzniku následujících okolností:
 - a) méněprací – prodávající neprovede práce, dodávky nebo služby které jsou zahrnuté v předmětu smlouvy a jejich cena ve sjednané ceně a kupující jejich vyjmutí z předmětu smlouvy požaduje, aniž by byl ohrožen výsledek sjednaných zkoušek a kompletnost předmětu smlouvy,
 - b) víceprací – práce, dodávky nebo služby které nebyly obsaženy v původních zadávacích podmínkách, jejich potřeba vznikla v důsledku objektivně nepředvídaných okolností a tyto dodatečné práce, dodávky nebo služby jsou nezbytné pro provedení původních dodávek prací, zařízení nebo služeb.
4. Změna ceny z důvodů méněprací:
 - a) prodávající zpracuje písemný seznam méněprací formou soupisu prací, dodávek a nebo služeb včetně výkazu výměr, který odsouhlasí s kupujícím,
 - b) prodávající provede ocenění soupisu, odsouhlaseného oběma smluvními stranami, ve výši jednotkových cen položkového rozpočtu,
 - c) v ceně méněprací je nutno zohlednit také odpovídající podíl ostatních nákladů provozního souboru nebo předmětu smlouvy ve výši odpovídající jejich podílu v položkových rozpočtech.
5. Změna ceny z důvodů víceprací:
 - a) prodávající zpracuje písemný seznam víceprací formou soupisu prací, dodávek a nebo služeb včetně výkazu výměr, který odsouhlasí s kupujícím,
 - b) prodávající provede ocenění soupisu, odsouhlaseného oběma smluvními stranami, ve výši jednotkových cen položkového rozpočtu,

Článek 3: Změnové listy

1. Prodávající je povinen ke každé změně v množství nebo kvalitě zapsané a oběma smluvními stranami potvrzené v montážním deníku, či v zápise z kontrolního dne vypracovat změnový list.
2. Prodávající je povinen vést pro účely řádné, průběžné a přesné evidence změn samostatné změnové listy.
3. Do změnových listů zapisuje prodávající zejména všechny změny nebo úpravy předmětu smlouvy, které se odchyľují od projektové dokumentace a veškeré změny v množství nebo kvalitě, které v průběhu realizace předmětu smlouvy vzniknou.
4. Prodávající je povinen vypracovat a do změnových listů uvést stručný, ale přesný technický popis víceprací nebo změn předmětu smlouvy a podrobný a přesný výkaz výměr a návrh na zvýšení či snížení ceny.
5. Změnové listy s uvedením změn nebo úprav předmětu smlouvy, které se odchyľují od projektové dokumentace, jsou podkladem pro zpracování dodatku ke smlouvě či ke změně smlouvy.

Část VII.

Platební podmínky

Článek 1: Zálohy

Kupující nebude prodávajícímu poskytovat zálohy.

Článek 2: Postup fakturace

1. Fakturace proběhne zvlášť za I. a II. etapu.
2. Prodávající vystaví na základě předávacích protokolů I. a II. etapy s uvedenými zápisy bez vad a nedodělků daňové doklady (faktury).
3. Prodávající předloží kupujícímu soupis provedených dodávek zařízení a prací, včetně výměrů odsouhlasených kupujícím za jednotlivou etapu plnění včetně zjišťovacího protokolu. Kupující si vyhrazuje právo vyžádat od prodávajícího vyjasnění pochybných či vadných částí soupisu provedených dodávek a prací.
4. Kupující je povinen se k tomuto soupisu vyjádřit nejpozději do 5 dnů ode dne jeho obdržení.

- Po odsouhlasení soupisu kupujícím vystaví prodávající fakturu nejpozději do 15. dne měsíce následujícího po termínu zdanitelného plnění fakturovaných prací a dodávek.
- Odsouhlasený soupis provedených dodávek a prací je nedílnou součástí faktury. Bez tohoto soupisu je faktura neúplná.
- Kupující vyzve prodávajícího k doplnění faktury z důvodu neúplnosti nejpozději do 14 dnů ode dne, kdy fakturu obdržel. Kupující má v této lhůtě právo vrátit doporučeným dopisem fakturu, jejíž obsah či přílohy nesplňují požadavky této smlouvy s uvedením důvodů, pro které fakturu vrací. V takovém případě prodávající fakturu opraví a zašle kupujícímu znovu s novou lhůtou splatnosti.
- Nedojde-li mezi oběma stranami k dohodě při odsouhlasení množství nebo druhu provedených prací a dodávek, je prodávající oprávněn fakturovat pouze ty práce, dodávky a služby, u kterých nedošlo k rozporu. Sporná částka bude řešena postupem podle části XXI. Řešení sporů.
- Prodávající bere na vědomí, že v případě oprávněného vrácení daňového dokladu (faktury) nemá nárok na úrok z prodlení.
- Kupující je oprávněn hradit dodávky podle svého uvážení i před uskutečněním montáže dodané věci, pakliže dodanou věc převzal.
- Za konečnou fakturu označí prodávající poslední fakturu za práce provedené v měsíci dokončení předmětu smlouvy.

Článek 3: Lhůty splatnosti

- Prodávající na každém daňovém dokladu za provedené práce, dodávky a služby uvede jako den splatnosti datum odpovídající lhůtě splatnosti 30 dnů od data vystavení daňového dokladu.
- Kupující je povinen hradit částky účtované daňovými doklady do termínu splatnosti na nich uvedených.
- Peněžitý závazek kupujícího se považuje za splněný v den, kdy byla příslušná částka odepsána z účtu kupujícího.
- Platby budou probíhat výlučně bankovním převodem na účet prodávajícího, a to v české měně.

Článek 4: Platby za vícepráce

- Pokud se při realizaci předmětu smlouvy vyskytnou vícepráce, s jejichž provedením kupující souhlasí, bude jejich cena na faktuře uvedena samostatně.
- Taková faktura musí kromě jiných, níže uvedených náležitostí, obsahovat i odkaz na dokument, kterým byly vícepráce sjednány a odsouhlaseny (např. změnový list se soupisem provedených prací a dodávek).

Článek 5: Náležitosti daňového dokladu (faktury)

- Daňové doklady (faktury) vystavené prodávajícím za dodané práce a dodávky zařízení musí obsahovat náležitosti daňového dokladu dle zákona č. 235/2004 Sb., o dani z přidané hodnoty, ve znění pozdějších předpisů. V případě, že faktura nebude mít odpovídající náležitosti, je kupující oprávněn zaslat ji ve lhůtě splatnosti zpět prodávajícímu k doplnění, aniž se tak dostane do prodlení se splatností. Lhůta splatnosti počíná běžet znovu od opětovného zaslání náležitě doplněné či opravené faktury
- Přílohou k faktuře musí být odsouhlasený soupis provedených dodávek a prací (zjišťovací protokol) a předávací protokolu s uvedeným zápisem „bez vad a nedodělků“.

Část VIII.

Vlastnictví předmětu smlouvy a nebezpečí škody

Článek 1: Vlastnictví předmětu smlouvy

Vlastníkem zhotovovaného předmětu smlouvy je kupující, a to od okamžiku dodání předmětu smlouvy, nebo jeho části do místa plnění. Kupující má rovněž vlastnické právo ke všem dodávkám sloužícím k provedení předmětu smlouvy, které prodávající opatřil a dodal na místo provedení předmětu smlouvy. Vlastnictví k dalším věcem, jež má prodávající povinnost podle této smlouvy předat kupujícímu, nabývá kupující okamžikem předání kupujícímu.

Článek 2: Nebezpečí škody na předmětu smlouvy

- Škodou na předmětu smlouvy jsou:

- jakékoliv ztráty, zničení, poškození nebo znehodnocení věci způsobené v souvislosti s plněním předmětu smlouvy, včetně ztrát na majetku zaměstnanců, konzultantů, zástupců kupujícího a to bez ohledu na to, z jakých příčin k nim došlo,
 - všechna zranění, včetně nemocí a úmrtí všech osob, které nastanou v době plnění předmětu smlouvy a které budou zapříčiněny nebo vztaženy ke kvalitě provedení předmětu smlouvy nebo budou vycházet z chyb provedení předmětu smlouvy.
2. Prodávající je povinen plnit povinnosti dle této smlouvy tak, aby nevznikla škoda.
 3. Nebezpečí škody na předmětu smlouvy nese od počátku (den převzetí pracoviště) prodávající, a to až do termínu předání a převzetí předmětu smlouvy mezi prodávajícím a kupujícím.

Článek 3: Odpovědnost prodávajícího za škodu a povinnost škodu nahradit

1. Pokud činností prodávajícího dojde ke způsobení škody kupujícímu nebo třetím osobám z titulu opomenutí, nedbalosti nebo neplněním podmínek vyplývajících ze zákona, technických nebo jiných norem nebo vyplývajících z této smlouvy, je prodávající povinen bez zbytečného odkladu tuto škodu odstranit a není-li to možné, tak finančně uhradit. Veškeré náklady s tím spojené nese prodávající.
2. Prodávající odpovídá i za škodu na předmětu smlouvy způsobenou činností těch, kteří pro něj předmět smlouvy nebo její část provádějí.
3. Prodávající odpovídá též za škodu způsobenou okolnostmi, které mají původ v povaze strojů, přístrojů nebo jiných věcí, které prodávající použil nebo hodlal použít při provádění předmětu smlouvy.
4. V rámci náhrady škody bude kupující účtovat náhradu škody a postupovat v souladu s právními předpisy.

Část IX.

Pojištění prodávajícího a předmětu smlouvy

Článek 1: Pojištění prodávajícího - odpovědnost za škodu způsobenou třetím osobám

1. Pojištění odpovědnosti za škodu z výkonu podnikatelské činnosti kryje škody na věcech (vzniklé poškozením, zničením nebo pohřešování) a na zdraví (úrazem nebo nemocí):
 - a) způsobené provozní činností,
 - b) způsobené vadným výrobkem,
 - c) vzniklé v souvislosti s poskytovanými službami,
 - d) vzniklé v souvislosti s vlastnictvím nemovitosti,
 - e) vzniklé na věcech zaměstnanců.
2. Prodávající je povinen být pojištěn proti škodám způsobeným jeho činností včetně možných škod způsobených pracovníky prodávajícího, a to do výše odpovídající možným rizikům ve vztahu k charakteru předmětu smlouvy a jejímu okolí a to po celou dobu provádění předmětu smlouvy. Prodávající předloží kupujícímu originál nebo úředně ověřenou kopii platného dokladu o pojištění ve prospěch kupujícího, přičemž výše pojistné hodnoty je 5.000.000,- Kč (slovy pět milionů korun českých) pro období od převzetí pracoviště do uzavření zápisu o předání a převzetí předmětu smlouvy a 2.000.000,- Kč (slovy dva miliony korun českých) pro období od uzavření zápisu o předání a převzetí předmětu smlouvy do uplynutí záručních lhůt podle této smlouvy. Pojistná smlouva musí být udržována v účinnosti po celou dobu provádění předmětu veřejné zakázky (od převzetí místa plnění do dokončení montáže předmětu plnění, resp. do konce záručních lhůt).
3. Doklady o pojištění je prodávající povinen předložit před podpisem kupní smlouvy, nejpozději však k datu podpisu smlouvy.
4. Nepředložení dokladů prodávajícím o pojištění odpovědnosti za škodu kupujícího, ani v dodatečně přiměřené lhůtě, je porušením smlouvy, které opravňuje kupujícího k odstoupení od smlouvy.

Článek 2: Pojištění prodávajícího - zákonné pojištění zaměstnanců

1. Prodávající je povinen být po celou dobu provádění předmětu smlouvy pojištěn pro případ své odpovědnosti za škodu při pracovním úrazu nebo nemoci z povolání svých zaměstnanců.
2. Pro vyloučení jakýchkoliv pochybností se smluvní strany dohodly, že prodávající je povinen pojistit fyzické osoby, které pro něj budou pracovat z titulu uzavření této smlouvy pro případ jejich tělesné újmy nebo smrti, které vznikly v souvislosti s plněním závazků prodávajícího dle této smlouvy.

Článek 3: Pojištění podzhotovitelů

Povinnost pojištění podle části IX. se v plné míře vztahuje také na podzhotovitele.

Článek 4: Povinnosti smluvních stran při vzniku pojistné události

1. Při vzniku pojistné události zabezpečuje veškeré úkony vůči pojistiteli prodávající. Proávající je současně povinen informovat kupujícího o veškerých skutečnostech spojených s pojistnou událostí.
2. Smluvní strany jsou povinny v souvislosti s pojistnou událostí poskytovat si veškerou součinnost, která je v jejich možnostech.
3. Náklady na pojistné nese prodávající v rámci ceny předmětu smlouvy.

Část X.

Pracoviště – místo plnění

Článek 1: Předání a převzetí místa plnění

Kupující je povinen předat a prodávající převzít místo plnění, dále i pracoviště (nebo jeho ucelenou část) prosté faktických vad a práv třetích osob nejpozději do 10-ti pracovních dní po oznámení kupujícího prodávajícímu.

O předání a převzetí pracoviště vyhotoví kupující zápis, který obě strany podepíší.

1. Za den předání a převzetí pracoviště se považuje den, kdy dojde k oboustrannému podpisu příslušného zápisu.
2. Součástí předání a převzetí pracoviště je i předání dokumentů kupujícím prodávajícímu, nezbytných pro řádné užívání pracoviště, a to zejména:
 - a) vyznačení přístupových a příjezdových cest,
 - b) určení prostoru pro odstavení strojů a uložení zařízení použitých při provedení prací,
 - c) vyznačení bodů pro napojení odběrných míst vody, kanalizace, elektrické energie, plynu či případně jiných médií,
 - d) informace o bezpečnostních a protipožárních předpisech platných v místě provádění předmětu smlouvy,
 - e) podmínky vztahující se k ochraně životního prostředí.

Článek 2: Vybudování zařízení pracoviště

1. Provozní, sociální a případně i výrobní zařízení pracoviště zabezpečuje prodávající v souladu se svými potřebami a respektováním dokumentace předané kupujícím.
2. Náklady na vybudování, zprovoznění, údržbu, likvidaci a vyklizení zařízení pracoviště jsou zahrnuty v ceně předmětu smlouvy.
3. Jako součást zařízení pracoviště zajistí prodávající, bude-li to k plnění předmětu smlouvy potřebovat, i rozvod potřebných médií na pracovišti a jejich připojení na odběrná místa určená kupujícím. Proávající je povinen zabezpečit samostatná měřicí místa na úhradu jím spotřebovaných energií a tyto uhradit.

Článek 3: Užívání pracoviště

1. Proávající je povinen užívat pracoviště pouze pro účely související s prováděním předmětu smlouvy a při užívání pracoviště je povinen dodržovat veškeré právní předpisy.
2. Proávající je povinen dodržovat předpisy kupujícího se kterými byl prokazatelně seznámen.
3. Proávající je povinen zajistit na svůj náklad ostrahu pracoviště a jeho zabezpečení proti neoprávněnému vstupu osob a proti neoprávněným zásahům.
4. Proávající není oprávněn využívat pracoviště k ubytování osob.
5. Proávající se zavazuje řádně označit pracoviště v souladu s obecně platnými právními předpisy.
6. Proávající není oprávněn umísťovat na pracoviště jakákoli firemní označení, informační nápisy, reklamní plochy či jiné obdobné věci s výjimkou označení dle odstavce č. 5 tohoto článku, nebo po předchozím písemném svolení kupujícího.

Článek 4: Podmínky užívání veřejných prostranství a komunikací

1. Proávající bude udržovat pracoviště přiměřeně volné od všech překážek. Proávající je povinen provádět průběžný úklid pracoviště umožňující plynulé provádění plnění předmětu smlouvy a průběžný úklid

přístupových komunikací a okolí stavebních pozemků od znečištění způsobeného prováděním předmětu smlouvy. Komunikace a plochy budou uklizeny bez zbytečného odkladu po jejich znečištění prodávajícím.

2. Prodávající je povinen na své náklady průběžně odstraňovat veškeré poškození komunikací, ploch a konstrukcí, k nimž dojde působením jeho prací.
3. Prodávající je povinen na své náklady průběžně z pracoviště odstraňovat všechny druhy odpadů a nepotřebného materiálu.
4. Prodávající je rovněž povinen zabezpečit, aby odpad vzniklý z jeho činnosti nebo stavební materiál nebyl umístován mimo pracoviště.

Článek 5: Vyklizení pracoviště

1. Lhůta pro odstranění zařízení pracoviště a vyklizení pracoviště je nejpozději v den předání a převzetí předmětu smlouvy, pokud v protokolu o předání a převzetí předmětu smlouvy není dohodnuto jinak (zejména jde-li o ponechání zařízení, nutných pro zabezpečení odstranění vad a nedodělků předmětu smlouvy ve smyslu protokolu o předání a převzetí).
2. Nevyklidí-li prodávající pracoviště ve sjednaném termínu, je kupující oprávněn zabezpečit vyklizení pracoviště třetí osobou a náklady s tím spojené uhradí kupujícímu prodávající.
3. Smluvní strany sepíší a podepíší na závěr protokol o vyklizení pracoviště.

Část XI.

Provádění předmětu smlouvy

Článek 1: Kontrola dokumentace

Prodávající je povinen přezkoumat veškeré předané podklady a bez zbytečného odkladu od jejich předání, nejpozději však před zahájením prací, předat kupujícímu případný soupis zřejmých vad a nedostatků včetně návrhů na jejich odstranění.

Článek 2: Zahájení prací

1. Prodávající zahájí činnosti vedoucí k dokončení předmětu smlouvy dnem podpisu této smlouvy.
2. Pokud prodávající nezahájí činnosti vedoucí ke zdárnému dokončení předmětu smlouvy do 15 dnů ode dne předání a převzetí pracoviště ani v dodatečně přiměřené lhůtě, je kupující oprávněn odstoupit od smlouvy.

Článek 3: Pokyny kupujícího k provedení předmětu smlouvy

1. Při provádění předmětu smlouvy postupuje prodávající samostatně. Prodávající se však zavazuje brát v úvahu veškeré upozornění a pokyny kupujícího, týkající se realizace předmětu smlouvy a upozorňující na možné porušování smluvních povinností prodávajícího.
2. Prodávající je povinen kupujícího bez zbytečného odkladu písemně upozornit na nevhodnou povahu věcí převzatých od kupujícího nebo pokynů daných mu kupujícím k provedení předmětu smlouvy, jestliže mohl tuto nevhodnost zjistit při vynaložení odborné péče.
3. Pokud prodávající neupozornil na nevhodnost pokynů kupujícího, ačkoliv je k tomu dle odstavce č.2. tohoto článku této smlouvy povinen, odpovídá za vady předmětu smlouvy, případně nemožnost dokončení předmětu smlouvy, způsobené nevhodnými pokyny kupujícího.
4. Prodávající do doby obdržení nových pokynů od kupujícího, je oprávněn přerušit provádění prací, pokud je to nezbytně nutné. O tuto dobu přerušování má prodávající nárok na prodloužení termínu dokončení předmětu smlouvy.
5. Kupující je povinen upozornit prodávajícího bez zbytečného odkladu na nevhodné provádění předmětu smlouvy a na nové skutečnosti, týkající se předmětu smlouvy, které zjistil v průběhu realizace.
6. Je-li v průběhu provádění předmětu smlouvy ohrožena bezpečnost provádění prací, život nebo zdraví osob nebo hrozí-li jiné vážné škody, nebo je-li předmět smlouvy prováděn v rozporu se smlouvou, je kupující oprávněn, respektive povinen, pokud to okolnosti vyžadují, prodávajícímu přikázat přerušování prací na nezbytně nutnou dobu a v nezbytném rozsahu. Přerušování provádění předmětu smlouvy z těchto důvodů musí být zapsáno do montážního deníku a nemá vliv na běh sjednaných lhůt plnění ani nezakládá nárok prodávajícího na úhradu nákladů nebo škody, které mu tímto přerušením vzniknou.

7. Zjistí-li prodávající při provádění předmětu smlouvy skryté překážky týkající se místa, kde má být předmět smlouvy proveden, a tyto překážky znemožňují provedení předmětu smlouvy dohodnutým způsobem, je prodávající povinen oznámit to písemně bez zbytečného odkladu kupujícímu a navrhnout mu změnu předmětu smlouvy. Do dosažení dohody o změně předmětu smlouvy je prodávající oprávněn provedení předmětu smlouvy přerušit. Nedohodnou-li se strany ve lhůtě do 30 kalendářních dnů na změně smlouvy, může kterákoli ze stran od smlouvy odstoupit.
8. Jestliže prodávající neporušil svou povinnost zjistit před započatím provedení předmětu smlouvy s vynaložením odborné péče překážky uvedené v odstavci č. 7. tohoto článku této smlouvy, nemá žádná ze stran nárok na náhradu škody. Proávající má nárok na úhradu ceny za část předmětu smlouvy, jež byla provedena do doby, než překážky mohl odhalit při vynaložení odborné péče.
9. Proávající se zavazuje zejména poskytovat kupujícímu na jeho ústní nebo písemné vyžádání, nejpozději však do 5 pracovních dnů od uplatnění požadavku, požadované informace, vysvětlení a konzultace vztahující se k plnění této smlouvy.

Článek 4: Kontrola provádění prací

1. Kupující je oprávněn kontrolovat provádění předmětu smlouvy. Zjistí-li kupující, že prodávající provádí předmět smlouvy v rozporu s povinnostmi vyplývajícími ze smlouvy nebo obecně závazných právních předpisů, je kupující oprávněn dožadovat se toho, aby prodávající odstranil vady vzniklé vadným prováděním a předmět smlouvy prováděl řádným způsobem. Jestliže prodávající tak neučiní ani v dodatečně přiměřené lhůtě, jedná se o porušení smlouvy, které opravňuje kupujícího k odstoupení od smlouvy.
2. Proávající je povinen vyzvat kupujícího ke kontrole a prověření prací, které v dalším postupu budou zakryty nebo se stanou nepřístupnými (postačí zápis v montážním deníku). Proávající je povinen vyzvat kupujícího nejméně 1 pracovní den před termínem, v němž budou předmětné práce zakryty.
3. Pokud se kupující ke kontrole přes včasné písemné vyzvání nedostaví, je prodávající oprávněn předmětné práce zakrýt. Bude-li v tomto případě kupující dodatečně požadovat jejich odkrytí, je prodávající povinen toto odkrytí provést na náklady kupujícího. Pokud se však zjistí, že práce nebyly řádně provedeny, nese veškeré náklady spojené s odkrytím prací, opravou chybného stavu a následným zakrytím prodávající.
4. O kontrole zakrývaných částí předmětu smlouvy se učiní záznam v montážním deníku, který musí obsahovat souhlas kupujícího se zakrytím předmětných částí předmětu smlouvy. V případě, že se kupující přes výzvu prodávajícího nedostavil ke kontrole, uvede se tato skutečnost do záznamu v montážním deníku místo souhlasu kupujícího.

Článek 5: Dodržování podmínek stanovisek příslušných orgánů a organizací

1. Proávající se zavazuje dodržet při provádění předmětu smlouvy veškeré podmínky vyplývající z rozhodnutí a stanovisek příslušných orgánů a organizací.
2. Pokud nesplněním těchto podmínek vznikne kupujícímu škoda, hradí ji prodávající v plném rozsahu. Tuto povinnost nemá, prokáže-li, že škodě nemohl zabránit ani v případě vynaložení veškeré možné péče, kterou na něm lze spravedlivě požadovat.

Článek 6: Dodržování zásad ochrany životního prostředí

1. Proávající nese plnou odpovědnost v oblasti ochrany životního prostředí.
2. Proávající při provádění předmětu smlouvy provede veškerá potřebná opatření, která zamezí nežádoucím vlivům předmětu smlouvy na okolní prostředí (zejména na vnitřní provoz prádelny) a je povinen dodržovat veškeré podmínky vyplývající z právních předpisů řešících problematiku vlivu předmětu smlouvy na životní prostředí.
3. Proávající je původcem veškerých odpadů vzniklých při realizaci předmětu smlouvy ve smyslu zákona č. 185/2001 Sb. o odpadech, ve znění pozdějších předpisů a v souladu s jeho prováděcími předpisy. Zavazuje se vést evidenci o všech druzích odpadů vzniklých při jeho činnosti a vést evidenci o způsobu s jejich nakládáním a odstraňováním. Odstranění přebytečných materiálů a odpadů vzniklých při realizaci předmětu smlouvy a jejich dopravu k odstranění zajistí prodávající na své náklady a vlastní riziko.
4. Proávající předá kupujícímu při předání a převzetí předmětu smlouvy přehled o druzích a množství odstraněných odpadů a doklady potvrzující způsob odstranění těchto odpadů.

Článek 7: Kvalifikace pracovníků prodávajícího

1. Veškeré odborné práce musí vykonávat pracovníci prodávajícího nebo jeho podzhotovitelů mající příslušnou kvalifikaci.
2. Doklad o kvalifikaci pracovníků je prodávající na požádání kupujícího povinen doložit. Pokud nebude takové osvědčení předloženo, nebo bude shledáno jako nedostatečné, musí prodávající na požádání kupujícího takového pracovníka odvolat a nahradit.
3. Kupující je oprávněn po prodávajícím požadovat, aby odvolal (nebo sám vykáže ze stavby) jakoukoliv osobu zaměstnanou prodávajícím na pracovišti, která si počíná tak, že to ohrožuje bezpečnost a zdraví její či jiných pracovníků na pracovišti (to se týká i požívání alkoholických či návykových látek, které snižují jeho pracovní pozornost a povinnosti se při podezření podrobit příslušnému testu).

Článek 8: Použité materiály a výrobky

1. Věci, které jsou potřebné k provedení předmětu smlouvy, je povinen opatřit prodávající.
2. Pro realizaci předmětu smlouvy mohou být použity jen takové výrobky a konstrukce, jejichž vlastnosti z hlediska způsobilosti předmětu smlouvy pro navržený účel zaručují, že předmět smlouvy při správném provedení a běžné údržbě po dobu předpokládané existence splňuje požadavky na mechanickou pevnost a stabilitu, požární bezpečnost, hygienu, ochranu zdraví a životního prostředí, bezpečnost při užívání (včetně užívání osobami s omezenou schopností pohybu a orientace), ochranu proti hluku a na úsporu energie a ochranu tepla.
3. Prodávající se zavazuje a ručí za to, že při realizaci předmětu smlouvy nepoužije žádný materiál, o kterém je v době jeho užití známo, že je škodlivý. Pokud tak prodávající učiní, je povinen na písemné vyzvání kupujícího provést okamžitě nápravu a veškeré náklady s tím spojené nese prodávající.
4. Prodávající se zavazuje, že k realizaci předmětu smlouvy nepoužije materiály a výrobky, které nemají požadovanou certifikaci či předepsaný průvodní doklad, je-li to pro jejich použití nezbytné podle příslušných předpisů.
5. Prodávající doloží na vyzvání kupujícího, nejpozději však v termínu předání a převzetí předmětu smlouvy soubor certifikátů, či jiných průvodních dokladů rozhodujících materiálů, výrobků a zařízení užitých k vybudování předmětu smlouvy.
6. Prodávající je povinen dodat kupujícímu v rámci provádění předmětu smlouvy pouze takové stroje, zařízení, výrobky a další movité věci, které jsou nové a dosud nepoužité, na něž se nevztahují práva třetích osob, které mají zajištěn servis v České republice, a předat k nim kupujícímu požadovanou provozní dokumentaci.
7. Prodávající se zavazuje, že stroje a zařízení dodávané prodávajícím na realizaci předmětu smlouvy nepřekročí ke dni převzetí předmětu smlouvy kupujícím stáří 6 měsíců od data jejich výroby, u akumulátorů stáří 3 měsíce od data výroby, vždy počítáno ke dni jejich zabudování do předmětu smlouvy resp. dokončení instalace. Tuto povinnost je povinen prodávající zapracovat rovněž do smluv se svými podzhotoviteli.
8. Při provádění předmětu smlouvy nesmějí být bez písemného souhlasu kupujícího nebo jeho zástupce učiněny změny oproti schválené dokumentaci, a to ani, pokud jde o materiály a technologie. Pokud se v průběhu provádění předmětu smlouvy přestanou některé materiály či technologie vyrábět, případně se prokáže jejich škodlivost na lidské zdraví, navrhne prodávající kupujícímu písemně použití jiných materiálů nebo technologií.

Článek 9: Montážní deník

1. Prodávající je povinen vést ode dne předání a převzetí pracoviště montážní deník, do kterého zapisuje skutečnosti předepsané platnými právními předpisy a způsob provádění předmětu smlouvy.
2. Povinnost vést montážní deník končí dnem odstranění vad a nedodělků z přijímacího řízení.
3. Zápisy do montážního deníku provádí prodávající formou denních záznamů. Veškeré okolnosti rozhodné pro plnění předmětu smlouvy musí být učiněny prodávajícím v ten den, kdy nastaly nebo nejpozději následující den, kdy se na pracovišti pracuje.
4. Zápisy do montážního deníku se provádí v originále a dvou kopiích. Originály zápisů je prodávající povinen předat kupujícímu po dokončení předmětu smlouvy. První kopii obdrží prodávající a druhou kopii kupující případně jím pověřená osoba.
5. Montážní deník musí být přístupný kdykoliv v průběhu pracovní doby oprávněným osobám kupujícího, případně jiným osobám oprávněným do montážního deníku zapisovat.

6. Kupující je povinen se vyjadřovat k zápisům v montážním deníku učiněným prodávajícím nejpozději do 5 dnů ode dne vzniku zápisu, jinak se má za to, že s uvedeným zápisem souhlasí.
7. Nesouhlasí-li prodávající se zápisem, který učinil do montážního deníku kupující, musí k tomuto zápisu připojit svoje stanovisko nejpozději do 3 dnů, jinak se má za to, že se zápisem souhlasí.
8. V montážním deníku musí být uvedeny identifikační údaje:
 - a) název předmětu smlouvy (nebo její části)
 - b) místo plnění předmětu smlouvy,
 - c) název, sídlo, IČ prodávajícího včetně jmenného seznamu osob oprávněných za prodávajícího provádět zápisy do montážního deníku s uvedením jejich kontaktů a podpisového vzoru,
 - d) název, sídlo, IČ kupujícího včetně jmenného seznamu osob oprávněných za kupujícího provádět zápisy do montážního deníku s uvedením jejich kontaktů a podpisového vzoru,
 - e) název, sídlo, IČ podzhotovitelů,
 - f) jména a příjmení osob zabezpečujících odborné provádění předmětu smlouvy s rozsahem jejich oprávnění a odpovědnosti,
 - g) jména a příjmení osob vykonávajících technický dozor,
 - h) jména a příjmení osob vykonávajících autorský dozor,
 - i) jména, příjmení a funkce dalších osob oprávněných k provádění záznamů do montážního deníku,
 - j) seznam projektové a ostatní technické dokumentace předmětu smlouvy včetně případných jejich změn,
 - k) seznam nebo odvolávky na dokumenty a doklady k předmětu smlouvy,
 - l) změny dodavatelů nebo odpovědných osob během realizace předmětu smlouvy.
9. Do montážního deníku zapisuje prodávající pravidelné denní záznamy, které obsahují tyto údaje:
 - a) jména a příjmení pracovníků pracujících na pracovišti,
 - b) popis a množství provedených prací a montáží a jejich časový postup,
 - c) dodávky materiálů, výrobků, strojů a zařízení pro předmět smlouvy, jejich uskladnění a zabudování,
 - d) nasazení mechanizačních prostředků.
10. Do montážního deníku zapisuje prodávající další údaje dokumentující veškeré skutečnosti rozhodné pro provádění předmětu smlouvy:
 - a) předání a převzetí pracoviště,
 - b) zahájení prací, případně termíny a důvody přerušení včetně technologických přestávek,
 - c) nástupy a provádění a ukončení prací podzhotovitelů,
 - d) seznámení a proškolení pracovníků s podmínkami bezpečnosti a ochrany zdraví, požární ochrany a ochrany životního prostředí,
 - e) údaje o opatřeních týkajících se bezpečnosti a ochrany zdraví při práci, požární ochrany a ochrany životního prostředí,
 - f) zvláštní opatření při bouracích a demoličních pracích, pracích ve výškách, za provozu, v ochranných pásmech apod.,
 - g) manipulace se zeminami, stavební sutí a nakládání s odpady,
 - h) geodetická měření,
 - i) montáže a demontáže dočasných stavebních konstrukcí, jejich předání a převzetí,
 - j) provoz a užívání mechanizačních prostředků,
 - k) výsledky kvantitativních a kvalitativních přejímek dodávek pro realizaci předmětu smlouvy,
 - l) opatření k zajištění předmětu smlouvy, zabudovaných nebo skladovaných výrobků a zařízení proti poškození, odcizení apod.,
 - m) provádění a výsledky kontrol všech druhů,
 - n) souhlas se zakrýváním prací,
 - o) odůvodnění a schvalování změn materiálů, technického řešení a odchylek od schválené dokumentace,
 - p) skutečnosti důležité pro věcné, časové a finanční plnění smlouvy,
 - q) dílčí přejímky ukončených prací,
 - r) provedení a výsledky zkoušek a měření,
 - s) škody způsobené svojí činností včetně přijatých opatření,
 - t) předávání a přejímky předmětu smlouvy nebo jeho ucelených částí,
 - u) odstranění vad a nedodělků,
 - v) výsledky kontrolních prohlídek předmětu smlouvy,
 - w) výsledky činnosti autorizovaného inspektora,
 - x) zřízení, provozování a odstranění dočasných objektů zařízení pracoviště.

11. Do montážního deníku jsou oprávněni zapisovat, jakož i nahlížet nebo pořizovat výpisy:
 - a) oprávnění zástupci kupujícího,
 - b) oprávnění zástupci prodávajícího,
 - c) osoba vykonávající stavební dozor,
 - d) osoba provádějící kontrolní prohlídku předmětu smlouvy,
 - e) koordinátor bezpečnosti a ochrany zdraví při práci,
 - f) autorizovaný inspektor,
 - g) další osoby oprávněné plnit úkoly správního dozoru podle zvláštních právních předpisů.
12. Montážní deník musí mít číslované listy a nesmí v něm být vynechána volná místa.
13. Zápisy do montážního deníku musí být prováděny čitelně a musí být vždy k nadepsanému jménu a funkci podepsány osobou, která příslušný zápis učinila.
14. V případě neočekávaných událostí nebo okolností majících zvláštní význam pro další postup předmětu smlouvy, pořizuje prodávající i příslušnou fotodokumentaci, která se stane součástí montážního deníku.
15. Zápisy v montážním deníku se nepovažují za změnu smlouvy, ale slouží jako podklad pro vypracování příslušných dodatků smlouvy.

Část XII.

Technologické zařízení a vybavení

Článek 1: Definice technologického zařízení

Technologickým zařízením se pro účely této smlouvy rozumí soubor zařízení a vybavení kuchyňského provozu, zabezpečujících ucelený i dílčí technologický proces.

Článek 2: Individuální vyzkoušení

1. Individuálním vyzkoušením se rozumí provedení vyzkoušení jednotlivých elementů (např. ventilátory, klapky, spínače apod.) a zařízení v rozsahu nutném k prověření úplnosti a správnosti montáže.
2. Prodávající je povinen oznámit kupujícímu zahájení individuálních zkoušek. Kupující má právo se individuálních zkoušek zúčastnit.
3. Náklady individuálního vyzkoušení hradí prodávající a jsou součástí ceny předmětu smlouvy.
4. O provedení a výsledku individuálního vyzkoušení provede prodávající zápis do montážního deníku.

Článek 3: Komplexní vyzkoušení

1. Komplexním vyzkoušením prokazuje prodávající, že předmět smlouvy s technologickým zařízením je řádně dokončen, je kvalitní, případně že je jako celek schopen bezporuchového provozu. Předmět smlouvy se podle smlouvy považuje za dokončený teprve, když tyto zkoušky byly úspěšně provedeny. K účasti na nich je prodávající povinen kupujícího včas pozvat.
2. Náklady komplexního vyzkoušení hradí prodávající a jsou součástí ceny předmětu smlouvy.
3. O ukončení komplexního vyzkoušení a o tom, zda bylo úspěšné či nikoliv, jsou smluvní strany povinny sepsat zápis.
4. Prodávající hradí veškeré náklady na opakování komplexního vyzkoušení tehdy, pokud nebylo úspěšné z příčin na jeho straně.

Článek 4: Zkušební provoz

1. Zkušební provoz technologického zařízení provádí kupující na převzatém předmětu smlouvy po úspěšném komplexním vyzkoušení prodávajícím a za součinnosti prodávajícího. Zkušebním provozem se prověřuje, zda zařízení a vybavení kuchyňského provozu je za předpokládaných provozních podmínek schopno dosahovat výkonů (parametrů) v kvalitě a množství stanovených v projektové dokumentaci.
2. Smluvní strany sjednají na kontrolním dnu dobu zahájení a délku zkušebního provozu (minimálně však 20 pracovních dnů), jakož i kritéria výsledného hodnocení, podmínky, rozsah a technicky nutnou dobu účasti prodávajícího. Doba účasti prodávajícího se stanovuje max. 30 dnů po zahájení zkušebního provozu.
3. Zkušební provoz bude zahájen nejpozději do 30 dnů ode dne úspěšného protokolárního předání a převzetí předmětu smlouvy.

4. Náklady spojené se zkušebním provozem na straně prodávajícího nese prodávající a tyto náklady jsou součástí ceny předmětu smlouvy.
5. Pokud zkušební provoz v dohodnuté lhůtě neprokáže splnění v projektové dokumentaci a závazných podkladech předmětu smlouvy stanovených parametrů, je prodávající povinen ihned odstranit všechny vady a nedostatky. Smluvní strany sjednají prodloužení zkušebního provozu. Náklady prodlouženého zkušebního provozu hradí prodávající, pokud byl zkušební provoz neúspěšný z příčin na jeho straně.

Část XIII.

Kontroly, zkoušky a revize

1. Prodávající bude v souladu s tímto článkem a příslušnými přílohami během provádění předmětu smlouvy předávat kupujícímu:
 - a) písemné doklady o úspěšném provedení individuálních a komplexních zkouškách technologických zařízení, technologických celků, zařízení a vybavení kuchyňského provozu,
 - b) písemné doklady (výsledky) o provedených kontrolách, zkouškách, měřeních a revizích vyhrazených zařízení, požadovaných touto smlouvou nebo příslušnými právními předpisy, včetně kontrol prací před zakrytím, (dále jen „zkoušky“).
2. Prodávající je povinen umožnit kupujícímu účast na všech zkouškách. Nejméně pět pracovních dní předem je povinen písemně oznámit kupujícímu den, hodinu a místo konání zkoušky. Tato povinnost se týká i opakovaných zkoušek. Konání závěrečné komplexní zkoušky technologických zařízení je prodávající povinen oznámit nejméně deset pracovních dní předem doporučeným dopisem zaslaným do sídla kupujícího. Prodávající je rovněž povinen umožnit u každé zkoušky přítomnost kupujícím určených odborných pracovníků kupujícího.
3. Provedení zkoušek je prodávající povinen zajistit svými pracovníky, autorizovanou osobou nebo jinou osobou k tomu oprávněnou, pokud to vyžadují platné právní předpisy.
4. Prodávající je povinen všechny zkoušky provést tak, aby nedošlo k omezení běžného provozu kupujícího.
5. O každé zkoušce (ať úspěšné či neúspěšné) je prodávající povinen vyhotovit protokol, přičemž pracovní kopii vystaveného protokolu je prodávající povinen předat kupujícímu nejpozději do 5 pracovních dnů po provedení zkoušky.
6. O každé zkoušce prováděné autorizovanou osobou nebo jinou osobou k tomu oprávněnou podle platných právních předpisů (ať úspěšné či neúspěšné) vyhotoví tato osoba protokol nebo revizní zprávu. Pracovní kopii příslušného protokolu (revizní zprávy) je prodávající povinen předat kupujícímu nejpozději do 5 pracovních dnů od provedení zkoušky.
7. Originály protokolů o zkouškách (příp. revizních zpráv) předá prodávající kupujícímu při předání a převzetí předmětu smlouvy.
8. V případě, že výsledky provedených zkoušek neprokáží splnění všech parametrů stanovených závaznými podklady předmětu smlouvy, je prodávající povinen ihned odstranit všechny vady a nedostatky a na svoje náklady ve stejném rozsahu a za stejných podmínek zkoušku zopakovat. V případě, že v rámci zkoušky nebude splněn jen některý dílčí parametr, který nemá vliv na funkčnost zkoušené části předmětu smlouvy, resp. technologie, může být se souhlasem kupujícího pokračováno v dalších zkouškách a dále po odstranění závady může být opakována zkouška pouze tohoto dílčího parametru.
9. Prodávající je povinen vypracovat provozní dokumentaci (provozní řády) ve vztahu ke všem provozním souborům.
10. Pro vyloučení jakýchkoliv pochybností se smluvní strany dohodly, že:
 - a) zkouška se považuje za úspěšnou, jestliže bylo dosaženo všech garantovaných hodnot stanovených touto smlouvou a zejména všech parametrů stanovených závaznými podklady předmětu smlouvy,
 - b) v případě, že zkouška nebyla úspěšná z důvodů, za které kupující nezodpovídá, zavazuje se prodávající učinit všechna potřebná opatření k odstranění zjištěných nedostatků na vlastní náklady a ve stanovené lhůtě, nejpozději však do 10 kalendářních dnů, není-li předepsána jiná technologická lhůta, zkoušku opakovat,
 - c) v případě, že i opakovaná zkouška bude neúspěšná z důvodů, za které kupující neodpovídá nebo v případě, že prodávající neprovedl úspěšně zkoušku během 10 kalendářních dnů ode dne podpisu protokolu, není-li předepsána jiná technologická lhůta, může kupující uplatňovat práva vyplývající mu z této smlouvy.

11. Ustanovením předchozího článku není dotčena povinnost prodávajícího zajistit a předat kupujícímu jiné dokumenty požadované platnými právními předpisy nebo kupujícím v této smlouvě.

Část XIV.

Bezpečnost práce

Článek 1: Povinnosti kupujícího

1. Kupující je povinen upozornit prodávajícího na všechny okolnosti, které mají vliv na provoz a bezpečnost na pracovišti.
2. Kupující je povinen zajistit, aby osoby jím pověřené dodržovaly bezpečnost při pohybu a práci na pracovišti.

Článek 2: Bezpečnost práce na pracovišti

1. Prodávající je povinen zajistit na pracovišti veškerá bezpečnostní a hygienická opatření a požární ochranu pracoviště i prováděného předmětu smlouvy, a to v rozsahu a způsobem stanoveným příslušnými předpisy.
2. Prodávající je povinen zajistit bezpečný vstup a vjezd na pracoviště a stejně tak i výstup a výjezd z něj. Za provoz na pracovišti odpovídá prodávající.

Článek 3: Dodržování bezpečnosti a hygieny práce

1. Prodávající v plné míře odpovídá za bezpečnost a ochranu zdraví všech osob, které se s jeho vědomím zdržují na pracovišti a je povinen zabezpečit jejich vybavení ochrannými pracovními pomůckami podle druhu vykonávané činnosti a rizik s tím spojených.
2. Prodávající odpovídá za to, že všichni jeho zaměstnanci byli podrobeni vstupní lékařské prohlídce a že jsou zdravotně způsobilí k práci na předmětu smlouvy.
3. Prodávající je povinen provést pro všechny své zaměstnance pracující na předmětu smlouvy vstupní a provádět průběžná školení o bezpečnosti a ochraně zdraví při práci a o požární ochraně.
4. Prodávající je povinen zabezpečit provedení vstupního školení o bezpečnosti a ochraně zdraví při práci a o požární ochraně i u svých podzhotovitelů.
5. Prodávající je rovněž povinen průběžně znalosti svých zaměstnanců o bezpečnosti a ochraně zdraví při práci a o požární ochraně obnovovat a kontrolovat.
6. Prodávající se zavazuje zajistit vlastní dozor nad bezpečností práce a provádět soustavnou kontrolu bezpečnosti práce a požární ochrany na pracovišti.
7. Pracovníci kupujícího, autorského dozoru a technického dozoru musejí být prodávajícím proškoleni o bezpečnosti pohybu na pracovišti.
8. Zástupci kupujícího se mohou po pracovišti pohybovat pouze s vědomím prodávajícího a jsou povinni dodržovat bezpečnostní pravidla a předpisy.
9. Prodávající je povinen zabezpečit i veškerá bezpečnostní opatření na ochranu osob a majetku mimo prostor pracoviště, jsou-li dotčeny prováděním prací na předmětu smlouvy.
10. Dojde-li k jakémukoliv úrazu při provádění předmětu smlouvy nebo při činnostech souvisejících s prováděním předmětu smlouvy je prodávající povinen zabezpečit vyšetření úrazu a sepsání příslušného záznamu o úrazu podle platných předpisů. Prodávající je rovněž povinen provést veškeré úkony s úrazem související, případně úrazem vyvolané. Veškeré následky vyplývající ze skutečnosti, že došlo k úrazu, nese na svou odpovědnost a náklad prodávající. Prodávající se zavazuje informovat kupujícího o každém úrazu, pokud k němu dojde v souvislosti s prováděním předmětu smlouvy.

Část XV.

Předání a převzetí předmětu smlouvy

Článek 1: Dokončení předmětu smlouvy

1. Prodávající je povinen dokončit realizaci I. a II. etapy předmětu smlouvy v termínech sjednaných ve smlouvě.
2. Prodávající písemně oznámí datum dokončení I. i II. etapy předmětu smlouvy kupujícímu nejméně 5 dnů před dokončením a současně jej vyzve k předání a převzetí předmětu smlouvy.

3. V případě, že prodávající hodlá dokončit předmět smlouvy před termínem sjednaným ve smlouvě, je povinen nové datum dokončení předmětu smlouvy kupujícímu písemně oznámit nejméně 10 dnů předem a současně jej vyzvat k předání a převzetí předmětu smlouvy.
4. Kupující je povinen zahájit přejímací řízení nejpozději do 5 dnů ode dne dokončení realizace předmětu smlouvy. Kupující však není povinen zahájit přejímací řízení před sjednaným termínem dokončení předmětu smlouvy.
5. Pokud se při předání a převzetí předmětu smlouvy prokáže, že předmět smlouvy není dokončen, je prodávající povinen předmět smlouvy dokončit v náhradní lhůtě a nese veškeré náklady vzniklé kupujícímu s opakovaným předáním a převzetím předmětu smlouvy.
6. Poskytnutí náhradního termínu neznamená, že kupující nemůže uplatnit smluvní sankce za nesplnění termínu dokončení předmětu smlouvy.

Článek 2: Organizace předání předmětu smlouvy

1. Pokud není dohodnuto jinak, je místem předání místo, kde je předmět smlouvy prováděn.
2. Před zahájením předávacího a přejímacího řízení obě strany dohodnou organizační záležitosti předání a převzetí předmětu smlouvy.
3. Kupující je povinen k předání a převzetí předmětu smlouvy přizvat osoby vykonávající funkci technického dozoru kupujícího a autorského dozoru.
4. Kupující je oprávněn přizvat k předání a převzetí předmětu smlouvy i jiné osoby, jejichž účast pokládá za nezbytnou (např. budoucího uživatele předmětu smlouvy).
5. Proávající je oprávněn k předání a převzetí předmětu smlouvy přizvat své podzhotovitele.

Článek 3: Doklady nezbytné k předání a převzetí předmětu smlouvy

1. Před zahájením přejímacího řízení je prodávající povinen připravit nezbytné doklady a následně je kupujícímu předat, a to zejména:
 - a) dokumentace skutečného provedení předmětu smlouvy,
 - b) zápisy a výsledky předepsaných měření,
 - c) doklady spojené s evidováním a odstraňováním odpadů,
 - d) nezbytnou dokumentaci potřebnou pro zprovoznění předmětu smlouvy (záruční listy, certifikáty, návody k obsluze a údržbě, atesty, prohlášení o shodě apod.),
 - e) zápisy a výsledky o provedených revizních a provozních zkouškách (např. tlakové zkoušky, revize elektroinstalace, plynu, tlakové nádoby, komíny apod.),
 - f) zápisy a výsledky o provedených individuálních a komplexních zkouškách technologického zařízení,
 - g) zápisy a výsledky o prověření prací a konstrukcí zakrytých v průběhu prací,
 - h) seznam strojů, zařízení a vybavení kuchyně, které jsou součástí předmětu smlouvy, jejich pasporty, záruční listy, návody k obsluze a údržbě v českém jazyce,
 - i) provozní řád(y) obsahující rovněž zaměření na spolehlivost a bezpečnost, doporučení pro provozní údržbu a pro trvalý provoz pro dodané zařízení
 - j) přehled periodických bezpečnostně technických kontrol (dále jen PBTk), předepsaných legislativou země uživatele nebo výrobcem, členěný na:
 - PBTk prováděné uživatelem
 - PBTk prováděné servisní organizací
 - k) protokoly o zaškolení obsluhy,
 - l) ostatní doklady potřebné pro řádné provozování předmětu smlouvy nebo části předmětu smlouvy, zejména pokud vyplývají z obecně závazných předpisů nebo z této smlouvy,
 - m) prohlášení prodávajícího, že věcné plnění smlouvy a dodané zařízení nemá právní vady a není zatíženo právy třetích osob.
2. Nedoloží-li prodávající sjednané a/nebo v předchozím bodu uvedené doklady, nepovažuje se předmět smlouvy za dokončený a schopný předání.
3. Kupující je oprávněn při přejímacím a předávacím řízení požadovat provedení dalších dodatečných zkoušek včetně zdůvodnění, proč je požaduje a s uvedením termínu, do kdy je požaduje provést. Pokud nutnost takových zkoušek nevyplývá z povahy předmětu smlouvy, provádí je prodávající za úhradu. Tento požadavek však není důvodem k odmítnutí převzetí předmětu smlouvy.
4. Náklady na dodatečné, kupujícím požadované, zkoušky nese kupující. Pokud zkouška prokáže vadu na straně prodávajícího, nese tyto náklady prodávající.

5. Dále musí být v rámci předání předmětu smlouvy předáno veškeré příslušenství, potřebné pro plné využití vlastností a funkcionalitu zařízení.
6. Veškeré předávané doklady musí být platné v okamžiku předání předmětu smlouvy kupujícímu.

Článek 4: Zápis o předání a převzetí předmětu smlouvy

1. O průběhu přejímacího řízení pořídí kupující zápis (protokol).
2. Povinným obsahem zápisu o předání a převzetí předmětu smlouvy jsou:
 - a) identifikační údaje o prodávajícím a kupujícím,
 - b) stručný popis předmětu smlouvy, které je předmětem předání a převzetí,
 - c) dohoda o způsobu a termínu vyklizení pracoviště,
 - d) termín, od kterého počíná běžet záruční lhůta,
 - e) konec záruční doby dle této smlouvy,
 - f) seznam předaných dokladů,
 - g) zhodnocení jakosti předmětu smlouvy nebo jeho části,
 - h) soupis příloh,
 - i) prohlášení kupujícího, zda předmět smlouvy přejímá nebo nepřejímá.
3. Obsahuje-li předmět smlouvy, který je předmětem předání a převzetí, vady nebo nedodělky, musí protokol obsahovat dále:
 - soupis zjištěných vad a nedodělků,
 - dohodu o způsobu a termínech jejich odstranění, popřípadě o jiném způsobu narovnání,
 - dohodu o zpřístupnění předmětu smlouvy nebo jeho částí prodávajícímu za účelem odstranění vad nebo nedodělků.
4. V případě, že kupující odmítá předmět smlouvy převzít, uvede v protokolu o předání a převzetí předmětu smlouvy i důvody, pro které odmítá předmět smlouvy převzít.

Článek 5: Vady a nedodělky

1. Kupující je oprávněn, nikoliv povinen převzít předmět smlouvy, i když předmět smlouvy vykazuje ojedinělé drobné vady a nedodělky, které samy o sobě, ani ve spojení s jinými nebrání řádnému užívání předmětu smlouvy.
2. Nedoje-li mezi oběma stranami k dohodě o termínu odstranění vad a nedodělků, pak platí, že vady a nedodělky je prodávající povinen odstranit nejpozději do 30 dnů ode dne předání a převzetí předmětu smlouvy.
3. Proávající je povinen ve stanovené lhůtě odstranit vady nebo nedodělky i v případě, kdy podle jeho názoru za vady a nedodělky neodpovídá.
4. Náklady na odstranění v těchto sporných případech nese až do vyjasnění nebo do vyřešení rozporu prodávající.

Článek 6: Neúspěšné předání a převzetí

1. V případě, že prodávající oznámí kupujícímu, že předmět smlouvy je připraven k předání a převzetí a při předávacím a přejímacím řízení se prokáže, že předmět smlouvy není dokončen nebo není ve stavu schopném předání a převzetí, je prodávající povinen uhradit kupujícímu veškeré náklady jemu vzniklé při neúspěšném předávacím a přejímacím řízení. Proávající nese i náklady na organizaci opakovaného řízení.
2. V případě, že se kupující přes řádné vyzvání a bez závažného důvodu nedostaví k převzetí a předání předmětu smlouvy, nebo předávací a přejímací řízení jiným způsobem zmaří, je kupující povinen uhradit prodávajícímu veškeré náklady jemu vzniklé při neúspěšném předávacím a přejímacím řízení. Kupující pak nese i náklady na organizaci opakovaného řízení s tím, že prodávající není, v případě včasného vyzvání, po dobu od sjednaného termínu dokončení předmětu smlouvy v prodlení.

Článek 7: Užívání dokončeného předmětu smlouvy

1. Dokončený předmět smlouvy, případně jeho část schopnou samostatného užívání, lze užívat na základě záměru o užívání dokončeného předmětu smlouvy nebo kolaudačního souhlasu.
2. Proávající je povinen poskytnout kupujícímu pro účely podání oznámení nebo žádosti o kolaudační souhlas nezbytnou součinnost.

3. Prodávající je povinen se zúčastnit závěrečné kontrolní prohlídky.
4. Prodávající je povinen splnit veškeré podmínky uvedené v kolaudačních souhlasech a odstranit, popřípadě zajistit odstranění nedostatků předmětu smlouvy uvedených v kolaudačních souhlasech, a to v přiměřených lhůtách stanovených kupujícím, stavebním úřadem či jiným správním orgánem.
5. Prodávající je povinen splnit své povinnosti, vyplývající z kupní smlouvy, v souvislosti s odstraněním nedostatků uvedených v zákazu užívání dokončeného předmětu smlouvy stavebním úřadem na základě závěrečné kontrolní prohlídky, ve lhůtě tam stanovené a nebyla-li lhůta stanovena, tak nejpozději do 30 dnů ode dne doručení kopie zákazu užívání.

Část XVI.

Odpovědnost za vady předmětu smlouvy

Článek 1: Odpovědnost za vady předmětu smlouvy

1. Prodávající odpovídá za vady, jež má předmět smlouvy v době jeho předání a převzetí. Dále pak prodávající poskytuje kupujícímu až do uplynutí záruční doby záruku za jakost předmětu smlouvy, tedy přejímá závazek, že předmět smlouvy bude v průběhu záruční lhůty, odpovídat výsledku určenému v této smlouvě, že nedojde ke zhoršení parametrů, standardů a jakosti stanovených předanou dokumentací.
2. Záruční lhůty za jakost předmětu smlouvy, za správnou technickou konstrukci, za kvalitu použitých materiálů, a stejně tak i za odborné provedení, které zaručuje správnou funkci a výkon dodaného předmětu smlouvy, začínají běžet ode dne podpisu zápisu o předání a převzetí předmětu smlouvy dle Části XV. Předání a převzetí předmětu smlouvy této smlouvy.
3. Prodávající neodpovídá za vady předmětu smlouvy, které byly způsobeny kupujícím, třetí osobou nebo vyšší mocí, případně běžným opotřebením.
4. Prodávající neodpovídá za vady předmětu smlouvy, jestliže tyto vady byly způsobeny použitím věcí předaných mu ke zpracování kupujícím v případě, že prodávající ani při vynaložení odborné péče nevhodnost těchto věcí nemohl zjistit nebo na ně upozornil a kupující na jejich použití trval.
5. Prodávající rovněž neodpovídá za vady způsobené dodržěním nevhodných pokynů daných mu kupujícím, jestliže prodávající na nevhodnost těchto pokynů písemně upozornil a kupující na jejich dodržení trval nebo jestli prodávající tuto nevhodnost ani při vynaložení odborné péče nemohl zjistit.
6. Kupující není oprávněn po dobu záruky do předaného předmětu smlouvy či jeho části zasahovat, kromě běžné údržby a případů havárie. Pokud k zásahu dojde, nemůže se kupující odvolávat na záruku za jakost takového předmětu smlouvy či dotčené části.
7. V případě, že se v záruční době vyskytne vada předmětu smlouvy, má kupující právo na její bezplatné odstranění.
8. Náklady na odstranění reklamované vady nese prodávající i ve sporných případech až do rozhodnutí dle Části XXI. Řešení sporů této smlouvy.
9. V případě sporu smluvních stran, zda má předmět smlouvy vadu či nikoli, je rozhodující stanovisko znalce určeného podle Části XXI. Řešení sporů této smlouvy.
10. Nároky z vad plnění se nedotýkají práv kupujícího na náhradu škody vzniklé kupujícímu v důsledku vady ani na smluvní pokutu vážící se na porušení povinnosti, jež vedlo ke vzniku vady.

Článek 2: Délka záruční lhůty

1. Záruční lhůta se sjednává na celý předmět smlouvy a to v členění, které je podrobně specifikováno v příloze č.1 této smlouvy:
 - myčky, konvektomaty, kotle, pánve, chladicí a mrazicí boxy – v délce 60 měsíců
 - ostatní výrobky a zařízení – v délce 24 měsíců
 - práce – v délce 60 měsíců
2. V rámci záruční doby jsou revize a periodické kontroly (PBTK) včetně elektrické kontroly a případných povinně měnitelných náhradních dílů prováděny zdarma.
3. Záruční lhůta neběží po dobu, po kterou kupující nemohl předmět smlouvy užívat pro vady předmětu smlouvy, za které prodávající odpovídá.

4. Pro ty části předmětu smlouvy, které byly v důsledku oprávněné reklamace kupujícího prodávajícím opraveny, běží záruční lhůta opětovně od počátku ode dne provedení reklamační opravy, nejdéle však do doby uplynutí 12 měsíců od skončení záruky za celý předmět smlouvy.
5. Platnost a účinnost záruky za jakost předmětu smlouvy není podmíněna uzavřením servisních smluv na provádění běžné údržby prodávajícím nebo jeho podzhotoviteli.

Článek 3: Způsob uplatnění reklamace

1. Kupující se zavazuje reklamovat vady předmětu smlouvy u prodávajícím písemně, bez zbytečného odkladu, nejpozději však do 30 kalendářních dnů, co vadu zjistil, a to formou reklamačního protokolu.
2. V reklamaci musí být vady popsány nebo musí být uvedeno, jak se projevují. Dále v reklamaci kupující uvede, jakým způsobem požaduje sjednat nápravu.
3. Kupující je oprávněn požadovat buď odstranění vady opravou, je-li vada opravitelná. Pokud není, tak odstranění vady dodáním náhradního plnění (u vad materiálů, přístrojů apod.) a nebo přiměřenou slevou z ceny předmětu smlouvy. Proávající má povinnost tyto vady požadovaným způsobem a ve stanovené lhůtě odstranit. Kupující lhůtu stanoví přiměřeně k rozsahu, povaze a zvolenému způsobu odstranění vady.
4. Reklamaci lze uplatnit nejpozději do posledního dne záruční lhůty, přičemž i reklamace odeslaná kupujícím v poslední den záruční lhůty se považuje za včas uplatněnou.

Článek 4: Nástup na odstranění reklamovaných vad

1. Prodávající je povinen nejpozději do 2 dnů po obdržení reklamace písemně oznámit kupujícímu, zda reklamaci uznává či neuznává. Pokud tak neučiní, má se za to, že reklamaci kupujícího uznává.
2. Prodávající však vždy musí písemně sdělit, v jakém termínu nastoupí k odstranění vad(y). Toto sdělení musí prodávající odeslat nejpozději do 2 dnů ode dne obdržení reklamace, a to bez ohledu na to zda prodávající reklamaci uznává či neuznává. Nestanoví-li prodávající uvedený termín, platí lhůta 5-ti dnů ode dne obdržení reklamace.
3. Jestliže kupující v reklamaci výslovně uvede, že se jedná o havárii, je prodávající povinen nastoupit a zahájit odstraňování vady (havárie) ihned, nejpozději do 24 hodin po obdržení reklamace.
4. Kupující je povinen umožnit pracovníkům prodávajícího přístup do prostor nezbytných pro odstranění vady a vytvořit podmínky pro její odstranění. Pokud tak neučiní, není prodávající v prodlení s termínem nastoupení na odstranění vady ani s termínem pro odstranění vady.
5. Náklady na odstranění reklamované vady nese prodávající, a to i ve sporných případech až do rozhodnutí dle části XXI. Řešení sporů.
6. Nenastoupí-li prodávající k odstranění reklamované vady do 5 dnů po obdržení reklamace a u vady označené kupujícím jako havárie do 24 hodin, nebo v dohodnutém termínu, je kupující oprávněn pověřit odstraněním vady jinou odbornou právníčkou nebo fyzickou osobu. Veškeré takto vzniklé náklady uhradí kupujícímu prodávající.
7. Prodávající se zavazuje, že zahájené odstraňování vady nebude bez vážných důvodů přerušovat a bude v něm pokračovat až do úplného odstranění vady. Za důvod pro nezahájení nebo přerušování odstraňování vady se nepovažuje nedostupnost náhradních dílů.
8. Prokáže-li se ve sporných případech, že kupující reklamoval neoprávněně, tzn., že jím reklamovaná vada nevznikla z důvodů na straně prodávajícího a že se na ni nevztahuje záruka, resp., že vadu způsobil nevhodným užíváním předmětu smlouvy kupující apod., je kupující povinen uhradit prodávajícímu veškeré jemu v souvislosti s odstraněním vady vzniklé náklady podle Části VI. Změna předmětu smlouvy a jeho ceny, oceňování víceprací. Kupující tyto náklady uhradí na základě faktury vystavené prodávajícím ve lhůtě splatnosti podle Části VII. Platební podmínky.

Článek 5: Lhůty pro odstranění reklamovaných vad

1. Lhůtu pro odstranění reklamovaných vad sjednají obě smluvní strany podle povahy a rozsahu reklamované vady. Nedojde-li mezi oběma stranami k dohodě o termínu odstranění reklamované vady platí, že reklamovaná vada musí být odstraněna nejpozději do 5 dnů ode dne uplatnění reklamace kupujícím.
2. Lhůtu pro odstranění reklamovaných vad označených kupujícím jako havárie se sjednává tak, že havárie musí být odstraněna nejdéle do 24 hodin po uplatnění kupujícím.
3. V případě, že prodávající prokáže, že lhůtu pro odstranění vad nelze s ohledem na technologické postupy, klimatické podmínky apod. objektivně dodržet, dohodnou obě strany lhůty náhradní.

Článek 6: Dokumentace odstranění reklamované vady

1. O odstranění reklamované vady sepíše smluvní strany protokol, ve kterém kupující potvrdí odstranění vady nebo uvede důvody, pro které odmítá opravu převzít.
2. Prodávající dodá kupujícímu v den odstranění vady veškeré nové, případně opravené doklady vztahující se k opravené, případně vyměněné části předmětu smlouvy (revizní knihy, elektro a jiné revize, prohlášení o shodě výrobků apod.) potřebné k provozování předmětu smlouvy.

Část XVII.

Smluvní pokuty

Článek 1: Smluvní pokuty za prodlení s úhradou peněžitého plnění

V případě prodlení kterékoli smluvní strany s úhradou peněžitého plnění podle této smlouvy, včetně smluvní pokuty, má druhá smluvní strana právo na úrok z prodlení ve výši 0,01% za každý den prodlení. Prodlení s úhradou smluvní pokuty pro vyloučení pochybností nastává uplynutím posledního dne splatnosti smluvní pokuty podle příslušného dokladu k úhradě.

Článek 2: Smluvní pokuta za neplnění termínu dokončení předmětu smlouvy

Bude-li prodávající v prodlení se splněním termínů s dokončením I. a nebo II. etapy předmětu smlouvy uvedených v **Části IV. Lhůty plnění** této smlouvy z důvodu na své straně, je povinen zaplatit kupujícímu smluvní pokutu ve výši 50.000,- Kč (slovy: padesátisíckorunčeských) za každý den prodlení. Za den ukončení se považuje den uzavření zápisu o předání a převzetí předmětu smlouvy.

Článek 3: Smluvní pokuty za neplnění termínů s odstraněním vad a nedodělků

Pokud prodávající neodstraní vady či nedodělky uvedené v zápisu o předání a převzetí předmětu smlouvy ve lhůtě určené v tomto zápisu, zaplatí kupujícímu smluvní pokutu ve výši 5.000,- Kč (slovy: pětisíckorunčeských) za každou vadu či nedodělek, u nichž je v prodlení, a za každý den prodlení.

Článek 4: Smluvní pokuta za nevyklizení pracoviště

Jestliže prodávající nedodrží lhůtu, stanovenou pro vyklizení pracoviště nebo jiných prostor jím používaných v souvislosti s plněním předmětu smlouvy, je povinen zaplatit kupujícímu smluvní pokutu ve výši 20.000,- Kč (slovy: dvacetisíckorunčeských) za každý i započatý den prodlení.

Článek 5: Smluvní pokuty za neodstranění reklamovaných vad v záruční lhůtě

1. Pokud prodávající neodstraní reklamovanou vadu ve sjednaném termínu, je povinen zaplatit kupujícímu smluvní pokutu ve výši 5.000,- Kč (slovy: pětisíckorunčeských) za každou reklamovanou vadu, u níž je v prodlení, a to za každý den prodlení.
2. Označí-li kupující oprávněně v reklamaci, že se jedná o vadu, která brání řádnému užívání předmětu smlouvy, případně hrozí nebezpečí škody velkého rozsahu - havárie, sjednávají obě smluvní strany smluvní pokutu v trojnásobné výši.

Článek 6: Smluvní pokuty za nedodržení technologických postupů

V případě nedodržení technologických postupů (zejména montáže technologie do stavebně nehotových prostor) je prodávající povinen zaplatit kupujícímu smluvní pokutu ve výši 10.000,- Kč (slovy: desetisíckorunčeských), a to za každý zjištěný případ.

Článek 7: Způsob vyúčtování smluvních pokut

1. Smluvní pokutu vyúčtuje oprávněná strana straně povinné písemnou formou.
2. Ve vyúčtování musí být uvedeno to ustanovení smlouvy, které k vyúčtování smluvní pokuty opravňuje a způsob výpočtu celkové výše smluvní pokuty.

Článek 8: Lhůta splatnosti smluvních pokut

Strana povinná je povinna uhradit vyúčtované smluvní pokuty nejpozději do 30 dnů od dne obdržení příslušného vyúčtování.

Článek 9: Obecná ustanovení

1. Zaplacením jakékoli smluvní pokuty dle této části není dotčen nárok oprávněné strany na náhradu škody způsobené mu porušením povinnosti povinné strany, na niž se smluvní pokuta vztahuje a to ve výši přesahující smluvní pokutu.
2. Prodávající není v prodlení, pokud nemůže plnit svůj závazek v důsledku prodlení kupujícího.

Část XVIII.

Vyšší moc

Článek 1: Definice vyšší moci

1. Vyšší moc je definována jako výjimečná událost nebo okolnost, která se vymyká kontrole smluvní strany, před níž se tato strana nemohla přiměřeně chránit před uzavřením této kupní smlouvy, které se strana nemůže účelně vyhnout nebo ji překonat a kterou nelze přičíst druhé straně.
2. Vyšší moc může zahrnovat, avšak neomezuje se pouze na ně, následující události nebo okolnosti, zejména:
 - a) válka, konflikty (ať byla válka vyhlášena nebo ne), invaze, akty nepřátelství ze zahraničí,
 - b) rebelie, terorismus, revoluce, povstání, vojenský převrat nebo uchopení moci, nebo občanská válka,
 - c) výtržnost, vzpoura, nepokoje, stávka nebo výluka vyvolaná jinými osobami než je personál prodávajícího a jiní zaměstnanci prodávajícího a jeho podzhotovitelů,
 - d) válečná munice, výbušniny, ionizující záření nebo kontaminace radioaktivitou, pokud nebyla způsobena tím, že tuto municí, výbušniny, ionizující záření nebo radioaktivitu použil prodávající,
 - e) přírodní katastrofy jako je zemětřesení, vichřice, blesk, tajfun nebo vulkanická aktivita,
 - f) nově přijatá opatření státních orgánů, způsobující nemožnost plnění kupní smlouvy.

Článek 2: Práva a povinnosti vyplývající z důsledku vyšší moci

1. Pokud se provedení předmětu smlouvy nebo jeho částí za sjednaných podmínek stane nemožným z důsledků vzniku vyšší moci, strana, která se důvodů vyšší moci dovolává, vyzve druhou stranu o změnu smlouvy nebo má, za podmínek níže uvedených, právo od smlouvy odstoupit.
2. Pokud nedojde k dohodě o změně smlouvy, má strana, která se důvodně odvolala na vyšší moc, právo odstoupit od smlouvy. Účinnost odstoupení nastává v tomto případě dnem doručení oznámení o odstoupení druhé smluvní straně.
3. Prodávající se nemůže odvolávat na vyšší moc, pokud její účinky nastaly v době, ve které je prodávající v prodlení.
4. Důsledky z vyšší moci může každá strana uplatnit nejpozději do 30 dnů po zjištění vzniku vyšší moci.

Část XIX.

Důvěrné informace a duševní vlastnictví

Článek 1: Důvěrné informace

1. Veškeré informace a dokumenty týkající se předmětu kupní smlouvy, s nimiž bude prodávající přicházet v průběhu provádění předmětu smlouvy do styku, jsou považovány za důvěrné a nesmějí být sdělovány nikomu kromě kupujícího a – podle dohody s ním – dalším povolaným osobám, např. podzhotovitelům. Tyto informace nebudou použity k jiným účelům než k provádění předmětu smlouvy podle této smlouvy a projektové dokumentace.
2. Za důvěrné informace nebudou považovány informace, které:
 - a) jsou veřejně přístupné nebo známé v době jejich užití nebo zpřístupnění, pokud jejich veřejná přístupnost či známost nenastala v důsledku porušení zákonné (tj. uložené právními předpisy) či smluvní povinnosti, nebo
 - b) jsou poskytnuty smluvní straně třetí osobou nijak nezúčastněnou na zhotovení předmětu smlouvy, která má právo s takovou informací volně nakládat a poskytnout ji třetím osobám.

Článek 2: Duševní vlastnictví

Pokud prodávající při zhotovování předmětu smlouvy použije bez projednání s kupujícím výsledek činnosti chráněný právem průmyslového či jiného duševního vlastnictví a uplatní-li oprávněná osoba z tohoto titulu své nároky vůči kupujícímu, prodávající provede na své náklady vypořádání majetkových důsledků.

Část XX.

Odstoupení, ukončení smlouvy

Článek 1: Základní ustanovení

Nastanou-li u některé ze stran skutečnosti bránící řádnému plnění této smlouvy, je tato strana povinna to ihned bez zbytečného odkladu oznámit druhé straně a vyvolat jednání zástupců oprávněných k podpisu smlouvy.

Článek 2: Důvody odstoupení od smlouvy

1. Smluvní strany se dohodly, že od smlouvy lze odstoupit zejména v těchto případech:
 - a) prodlení kupujícího s úhradou dlužné částky delší než 50 dnů,
 - b) nepředloženi dokladů prodávajícího o pojištění odpovědnosti za škodu kupujícímu ani v dodatečně přiměřené lhůtě,
 - c) nepředloženi dokladů o pojištění prodávajícího kupujícímu ani v dodatečně přiměřené lhůtě,
 - d) nesplnění termínu předání pracoviště kupujícím ani v dodatečně přiměřené lhůtě,
 - e) pokud prodávající nezahájí práce na realizaci předmětu smlouvy do 15-ti dnů ode dne předání a převzetí pracoviště,
 - f) pokud prodávající ani v dodatečně přiměřené lhůtě neodstraní vady vzniklé vadným prováděním nebo nepřestane předmět smlouvy provádět nevhodným způsobem, ačkoli byl na toto kupujícím upozorněn,
 - g) prodlení prodávajícího s dokončením předmětu smlouvy z důvodů ležících na jeho straně delší než 30 dnů,
 - h) pokud zkušební provoz ani v dostatečně přiměřené lhůtě neprokáže splnění v projektové dokumentaci a závazných podkladech předmětu smlouvy stanovených parametrů.
2. Od smlouvy lze odstoupit i v případě porušení dalších nepodstatných smluvních povinností, jestliže strana, která je v prodlení, nesplní svoji povinnost ani v dodatečně lhůtě, která nesmí být kratší než 30 dní.
3. Za důvod odstoupení od smlouvy jsou považovány také okolnosti plynoucí z důsledků vyšší moci.

Článek 3: Způsob odstoupení od smlouvy

1. Kterákoliv smluvní strana je oprávněna odstoupit od smlouvy na základě ujednání ze smlouvy vyplývajících. Svoje odstoupení je povinna písemně oznámit druhé straně.
2. V oznámení o odstoupení od smlouvy musí být uveden důvod, pro který strana od smlouvy odstupuje a přesná citace toho ustanovení smlouvy, které ji k takovému kroku opravňuje. Bez těchto náležitostí je odstoupení neplatné.
3. Odstoupení od smlouvy je účinné okamžikem doručení písemného oznámení o odstoupení druhé smluvní straně. Odstoupením od smlouvy se smlouva ruší nikoliv od počátku, nýbrž ode dne odstoupení od smlouvy.

Článek 4: Důsledky odstoupení od smlouvy

1. Odstoupí-li některá ze stran od této smlouvy na základě ujednání z této smlouvy vyplývajících, pak povinnosti obou stran jsou následující:
 - a) kupující ve lhůtě dohodnuté se prodávajícím převezme zpět pracoviště,
 - b) kupující umožní přístup prodávajícímu na pracoviště, aby mohl provést veškeré potřebné náležitosti v souvislosti s ukončením předmětu smlouvy,
 - c) prodávající do 7 dnů od data odstoupení od smlouvy provede soupis všech provedených prací, dodávek či služeb oceněný dle způsobu, kterým byla stanovena cena předmětu smlouvy,
 - d) prodávající oceněný soupis provedených prací, dodávek či služeb předá kupujícímu k odsouhlasení,
 - e) kupující se vyjádří k soupisu prací nejpozději do 7 dnů,
 - f) prodávající vyzve kupujícího k převzetí provedené části prací, dodávek či služeb z předmětu smlouvy,
 - g) kupující je povinen do 3 dnů od obdržení vyzvání zahájit přebírání provedené části předmětu smlouvy a sepsat zápis o předání a převzetí podepsaný oprávněnými zástupci obou stran,
 - h) prodávající odveze veškerý svůj nezabudovaný nevyúčtovaný materiál a zařízení a vyklidí pracoviště nejpozději do 15 dnů po předání a převzetí provedené části předmětu smlouvy,

- i) prodávající provede finanční vyčíslení všech provedených prací, všech dosud vyúčtovaných prací, popřípadě poskytnutých záloh a zpracuje konečnou fakturu,
 - j) kupující uhradí konečnou fakturu ve lhůtě splatnosti.
2. Strana, která důvodně odstoupí od smlouvy zapříčinila je povinna uhradit druhé straně jednorázovou smluvní pokutu ve výši 1% z ceny předmětu smlouvy.
 3. Odstoupení od smlouvy se nedotýká nároku na zaplacení smluvní pokuty, nároku na náhradu škody vzniklé porušením smlouvy, práv kupujícího ze záruk prodávajícího za jakost včetně podmínek stanovených pro odstranění záručních vad ani závazku mlčenlivosti prodávajícího, ani dalších práv a povinností, z jejichž povahy plyne, že mají trvat i po ukončení smlouvy.

Část XXI.

Řešení sporů

1. Veškeré spory budou smluvní strany řešit především společným jednáním s cílem dosáhnout smírného řešení.
2. V případě že strany nevyřeší spor smírnou cestou, má kterákoli smluvní strana právo vyžádat si stanovisko znalce jmenovaného pro daný obor v souladu se zákonem č. 36/1967 Sb., o znalcích a tlumočnících, ve znění pozdějších předpisů. Pro každý spor je osoba znalce sjednávána samostatně.
3. Znalce určuje vždy kupující po konzultaci se prodávajícím. Pokud má zájem si stanovisko znalce vyžádat prodávající, obrátí se na kupujícího s písemnou žádostí o určení znalce. V případě, že prodávající odmítne kupujícímu navrženého znalce třikrát po sobě, určí jej kupující nezávisle na prodávajícím, a to i ze znalců prodávajícím odmítnutých. Takové určení znalce kupujícímu je pro prodávajícího závazné.
4. Dohodu o vyhotovení stanoviska se znalcem uzavře vždy kupující (nezávisle na tom, která smluvní strana si vyžádala stanovisko znalce), přičemž odměnu a další náklady vzniklé přibráním znalce hradí smluvní strana, jejíž tvrzení bylo stanoviskem znalce popřeno, případně je smluvní strany hradí v poměru neúspěchu jejich tvrzení, lze-li jej určit; v ostatních případech smluvní strany uhradí odměnu a další náklady vzniklé přibráním znalce rovným dílem.
5. Smluvní strany se dohodly, že stanovisko znalce budou považovat za závazné.
6. Nedohodnou-li se smluvní strany jinak, budou všechny spory vznikající z této smlouvy a v souvislosti s ní, rozhodovány v pravomoci obecných soudů.

Část XXII.

Obecná pravidla

Článek 1: Úkony, komunikace, doručování, počítání času

1. Úkony mezi smluvními stranami jsou oprávněny činit statutární (odpovědní) zástupci, případně osoby k těmto úkonům příslušnou smluvní stranou písemně zmocněné. Změny ve statutárních (odpovědných) zástupcích jsou smluvní strany povinny si navzájem oznámit a doložit aktuálním výpisem z obchodního rejstříku, jsou-li do něj zapsány, či jiným odpovídajícím způsobem.
2. Komunikace předpokládaná touto smlouvou mezi smluvními stranami či mezi některou ze smluvních stran a třetí osobou (bez ohledu, zda se jedná o oznámení, vyrozumění, informaci, vyjádření, souhlas, sdělení či o jiný druh komunikace) musí být provedena písemně, kde tato smlouva tak stanoví. Pokud jednotlivá ustanovení této smlouvy nevynechávají prostředky komunikace jinak, může být písemná komunikace doručena adresátovi osobně nebo zaslána kurýrem, doporučenou poštou, e-mailem nebo faxem. Písemná komunikace musí být podepsána osobou nebo označena jménem osoby, která ji odesílá, a musí být učiněna v českém jazyce.
3. Nestanoví-li tato smlouva v určitém případě jinak nebo nedohodnou-li se smluvní strany jinak, musí být písemná komunikace směřována na následující doručovací údaje smluvních stran:
 - pokud je adresátem kupující:
 - Fakultní nemocnice Plzeň
 - Útvar technicko provozního náměstka
 - Edvarda Beneše 1128/13
 - 305 99 Plzeň

- pokud je adresátem prodávající:
ARTRANS s.r.o.
Hradecká 3
131 00 Praha 3

Změny doručovacích údajů musí být oznámeny druhé smluvní straně písemně do 5 dnů od jejich vzniku.

4. Potvrzení adresáta o přijetí na opisu nebo stejnopisu písemné komunikace prokazuje doručení takové písemné komunikace. Aniž by tím byla dotčena kogentní ustanovení právních předpisů, neprokáže-li adresát opak, má se za to, že za důkaz o doručení písemné komunikace se považuje:
 - potvrzení adresáta o přijetí zásilky nebo poznámce kurýra o odmítnutí přijetí zásilky adresátem v záznamech kurýra, v případě zaslání kurýrem,
 - potvrzení adresáta o přijetí zásilky na poštovní doručence nebo poznámka pošty o odmítnutí přijetí zásilky adresátem nebo o neúspěšném pokusu doručit zásilku adresátovi, v případě zaslání doporučenou poštou,
 - zpráva o bezchybném přenosu celé faxové zprávy vytvořená faxem odesilatele, v případě zaslání faxem, ledaže adresát do 10:00 následujícího pracovního dne písemně informoval odesilatele o tom, že oznámení nebylo čitelné, v případě zaslání faxem.
5. Odmítne-li smluvní strana, jež je adresátem, převzít oznámení o úkonu druhé smluvní strany, považuje se oznámení za doručené dnem odmítnutí. V případě, že je oznámení o úkonu zasláno poštou, považuje se za den doručení třetí den po podání oznámení k poštovní přepravě.
6. Pro účel stanovení běhu lhůt v souvislosti s plněním podle smlouvy se užije pravidla o počítání času podle § 605 až 608 zákona č. 89/2012 Sb., občanský zákoník.

Článek 2: Podzhotovitelé

1. Prodávající je oprávněn provádět předmět smlouvy nebo jeho část pouze prostřednictvím podzhotovitelů, kteří jsou uvedeni v příloze č. 3 Podzhotovitelské schéma, která tvoří nedílnou součást této smlouvy. Jakoukoliv změnu podzhotovitelů je povinen prodávající předem písemně kupujícímu oznámit, přičemž kupující je oprávněn kteréhokoliv podzhotovitele odmítnout.
2. Prodávající odpovídá za činnost podzhotovitelů, jako by ji prováděl sám.
3. Prodávající se zavazuje, že nebude provádět předmět smlouvy žádnými pracovníky, kteří byli pravomocně odsouzeni pro úmyslný trestný čin. Prodávající je povinen předložit kupujícímu čestná prohlášení jednotlivých podzhotovitelů, kterými tito podzhotovitelé prohlásí, že činnosti podle této smlouvy nebudou provádět prostřednictvím osob, které byly pravomocně odsouzeny pro úmyslný trestný čin. V případě zjištění porušení výše uvedené povinnosti nebo nepravdivosti těchto prohlášení je prodávající povinen okamžitě ukončit činnost takového podzhotovitele nebo předmětné osoby na předmětu smlouvy.
4. Kupující je oprávněn požadovat vyloučení jakéhokoliv podzhotovitele, který neprovádí předmět smlouvy v souladu se závaznými podklady předmětu smlouvy (včetně, nikoli však pouze termínů a harmonogramu). Prodávající je povinen na výzvu kupujícího s takovým podzhotovitelem ukončit spolupráci a vyloučit ho z účasti na provádění předmětu smlouvy. Vyloučený podzhotovitel je povinen bezodkladně opustit místo provádění předmětu smlouvy včetně vyklizení pracoviště.
5. Prodávající je povinen zajistit koordinaci veškerých činností a dodávek potřebných pro provedení plnění podle této smlouvy včetně činností nebo dodávek zajišťovaných podzhotoviteli, popř. jinými dodavateli a kupujícím, tak aby bylo zajištěno plynulé plnění povinností prodávajícího podle této smlouvy.

Článek 3: Nedostatky plnění

1. Nedostatkem plnění prodávajícího se rozumí plnění nebo nesplnění jakékoliv povinnosti v rozporu s touto smlouvou a závaznými podklady předmětu smlouvy, zejména v rozporu s projektovou dokumentací pro provedení předmětu smlouvy, zadávací dokumentací a pokyny kupujícího.
2. V případě sporu smluvních stran, zda má určité plnění prodávajícího nedostatek či nikoli, je rozhodující stanovisko znalce určeného podle Části XXI. Řešení sporů této smlouvy.
3. Prodávající je povinen na své náklady napravit veškeré nedostatky plnění zjištěné v průběhu provádění předmětu smlouvy z vlastní činnosti nebo na základě upozornění kupujícího či technického dozoru

kupujícího, a to tak, aby nebylo ohroženo splnění termínu předání předmětu smlouvy nebo závazných uzlových bodů. Neodstraněné nedostatky představují překážku převzetí předmětu smlouvy.

Článek 4: Změny smlouvy

1. Změnu kupní smlouvy může navrhnout každá ze stran kdykoliv před termínem předání a převzetí předmětu smlouvy.
2. Každá změna kupní smlouvy musí mít písemnou formu a musí být podepsána osobami oprávněnými za kupujícího a prodávajícího jednat a podepisovat.
3. Změna kupní smlouvy se sjednává jako dodatek ke kupní smlouvě s označením pořadovým číslem příslušného dodatku kupní smlouvy.
4. Předloží-li některá ze smluvních stran návrh na změnu kupní smlouvy formou písemného dodatku, je druhá smluvní strana povinna se k návrhu vyjádřit nejpozději do 10 dnů ode dne následujícího po doručení návrhu příslušného dodatku.
5. Zápisy v montážním deníku se nepovažují za změnu smlouvy, ale mohou být podkladem pro vypracování dodatků ke smlouvě.

Článek 5: Převod práv a povinností ze smlouvy

1. Proávající je oprávněn převést svá práva a povinnosti z této smlouvy vyplývající na jinou osobu pouze s písemným souhlasem kupujícího.
2. Kupující je oprávněn převést svoje práva a povinnosti z této smlouvy vyplývající na jinou osobu pouze s písemným souhlasem prodávajícího.
3. Vlastník pohledávky vůči kupujícímu je s pohledávkou oprávněn nakládat pouze na základě souhlasu kupujícího.
4. Práva a závazky přecházejí na právního nástupce příslušné smluvní strany. O takové změně je strana, u níž ke změně dochází, povinna písemně informovat druhou smluvní stranu.

Článek 6: Celistvost smlouvy a vzdání se práv

1. Smlouva obsahuje úplnou dohodu a vyjadřuje soulad mezi smluvními stranami a nahrazuje v plném rozsahu veškeré předcházející ústní nebo písemné dohody, ujednání nebo úmluvy ve vztahu k předmětu smlouvy. Žádná ze smluvních stran není oprávněna spoléhat na dohody nebo ujednání, které nejsou výslovně obsaženy ve smlouvě.
2. Jakékoli vzdání se práva plynoucího smluvní straně ze smlouvy nebude považováno za vzdání se práva na jakékoli následné porušení nebo nedodržení podmínek smlouvy.
3. Smluvní strany prohlašují, že neuzavírají smlouvu na základě zastoupení, záruk nebo jiných odměn ze strany jakýchkoli třetích osob, vyjma vysloveně stanovených v této smlouvě.

Článek 7: Platnost a účinnost smlouvy

1. Smlouva nabývá platnosti dnem podpisu oprávněnými zástupci obou Smluvních stran a účinnosti dnem uveřejnění v registru smluv.

Článek 8: Závěrečná ustanovení

1. Smlouva se řídí právním řádem České republiky. Vztahy mezi stranami se řídí občanským zákoníkem, pokud smlouva nestanoví jinak.
2. Obchodní korespondence, prováděcí dokumentace, manuály k dodávanému zařízení, doklady kvality, protokoly o předání a převzetí a ostatní dokumenty a náležitosti týkající se předmětu smlouvy budou provedeny v jazyce českém.
3. Proávající bere na vědomí, že v rámci plnění předmětu této smlouvy nesmí bez výslovného souhlasu kupujícího uzavřít s žádným jeho zaměstnancem jakoukoliv dohodu nebo smlouvu.
4. Práva a povinnosti z této smlouvy může prodávající převést na jinou osobu jen s předchozím písemným souhlasem kupujícího.
5. Pokud není ve smlouvě pro konkrétní případ ujednáno jinak, pak opomene-li kupující kdykoli uplatnit jakákoli práva nebo vyžadovat jakákoli plnění, která mu přísluší podle této smlouvy, případně podle obecně závazných právních předpisů, neznamená to, že se takových práv vzdal.

6. Jednotlivá ustanovení smlouvy jsou oddělitelná v tom smyslu, že neplatnost některého z nich nepůsobí neplatnost smlouvy jako celku. Pokud by se v důsledku změny právní úpravy některé ustanovení smlouvy dostalo do rozporu s českým právním řádem (dále jen „kolizní ustanovení“) a předmětný rozpor by působil neplatnosti smlouvy jako takové, bude smlouva posuzována, jakoby kolizní ustanovení nikdy neobsahovala a vztah smluvních stran se bude v této záležitosti řídit obecně závaznými právními předpisy, pokud se smluvní strany nedohodnou na znění nového ustanovení, jež by nahradilo kolizní ustanovení.
7. Smluvní strany shodně a svobodně prohlašují, že se bez výhrad shodly na tom, že Fakultní nemocnice Plzeň zveřejní tuto smlouvu a související přílohy v Registru smluv, ve lhůtě a za podmínek stanovených dle zákona č. 340/2015 Sb., a to včetně osobních údajů.
8. Prodávající se zavazuje nevydávat bez předchozího písemného souhlasu kupujícího žádná stanoviska, komentáře či oznámení pro sdělovací prostředky nebo jiné veřejné distributory a zpracovatele informací.
9. Smlouva je vyhotovena ve dvou výtiscích, oba s platností originálu. Každá ze smluvních stran obdrží po jednom výtisku.
10. Integrální součástí této smlouvy jsou přílohy č.1 až 2, které budou takto označeny a podepsány oběma stranami s uvedením data.
11. Jednotlivé listy smlouvy a příloh jsou spojeny způsobem, který vylučuje nerozpoznatelné rozpojení.
12. Přílohy této smlouvy (ať pevně spojené či oddělitelné), na něž tato smlouva odkazuje, tvoří součást této smlouvy. Touto smlouvou se vždy rozumí tato smlouva včetně příloh (ať pevně spojených či oddělitelných).
13. Seznam příloh:
 - a) příloha č.1 – Oceněný soupis strojů, zařízení a služeb (nedílná součást smlouvy);
 - b) příloha č.2 - Podzhotovitelské schéma (nedílná součást smlouvy);
 - c) příloha č.3 - Projektová dokumentace – Technická zpráva - pro realizaci předmětu smlouvy (oddělitelná příloha smlouvy);
 - d) příloha č.4 – Výkresová dokumentace - 1.PP, 1.NP, 2.NP - (oddělitelná příloha smlouvy);
 - e) příloha č.5 - Výkresová dokumentace - instalační výkresy (1.PP, 1.NP, 2.NP) - (oddělitelná příloha smlouvy).
14. Smluvní strany prohlašují, že je jim znám celý obsah smlouvy a že ji uzavřely na základě své svobodné a vážné vůle; na důkaz této skutečnosti připojují své podpisy.

V Plzni dne:

V Praze dne:

.....
razítko a podpis Kupujícího
MUDr. Václav Šimánek, Ph.D.
ředitel FN Plzeň

.....
razítko a podpis Prodávajícího
Ing. Artur Ambler
Jednatel, ARTRANS s.r.o.

VZ: Rekonstrukce stravovacího provozu Fakultní nemocnice Plzeň – areál Bory – Gastronomická část
 evidenční číslo VZ – Z2018-025220

Část: 3) Myčky

Příloha č. 1 - Kupní smlouvy Rekonstrukce stravovacího provozu Fakultní nemocnice Plzeň – areál Bory – Gastronomická část

FN PLZEŇ – AREÁL BORY
KUCHYŇSKÉ VYBAVENÍ

MÍSTNOST	POZ	ROZDĚLENÍ DO ČÁSTÍ	ZAŘÍZENÍ	ROZMĚR š x h x v	POČET ks	PLYN kW	NAPĚTÍ V	PŘÍKON kW	VODA	ODPAD	poznámky	Požadována dodávka zařízení v rámci I. nebo II. etapy	požadovaná záruka	technický popis a označení nabízeného zařízení	odkaz na umístění předkládaných tech. listů a specifikací v nabídce	CENA bez DPH (Kč)	CENA s DPH (Kč)		
IPP																			
INP																			
MYTI KUCHYŇSKÉHO NÁDOBI	5	3	Stůl k myčce třídicí	1600 x 867 x 900	1							II.	2	Nerez Škorba	34	17 500 Kč	21 175 Kč		
MYTI KUCHYŇSKÉHO NÁDOBI	6	3	Mycí stůl otevíratelný s roštem 1x dřez 600x500x280	1400 x 867 x 1123	1							II.	2	Nerez Škorba	34	28 900 Kč	34 969 Kč		
MYTI KUCHYŇSKÉHO NÁDOBI			Myčka provozního nádobí - ohřev elektro - mycí koš CNS, - plnění činní, dveře otevírné, vsuvná výška 980 mm (+/- 10%) - dvoudíšťňové provedení, vč. tepelné a zvukové izolace - tank v provedení H2 se zakulacenými rohy, bezesý - mycí a oplachová ramena v provedení CNS, působící, jak ze shora, tak ze spoda - síla použitého materiálu (oplechování, vany apod.) min. 1,0 mm - mycí ramena v podélné ose, oplachová rotační - strop mycího prostoru v sesklmené poloze - Aqua – Stop systém - čerpadlo na oplachovou vodu - čerpadlo na odpadní vodu - vícestupňová filtrace mycí lázně - přípojná sada - výkon: 30/15/7 košů/hod. - spotřeba vody: max. 9,0 l/cykly - vodotěsná ovládací tlačítka, včetně displeje s ukazatelem provozních hodnot - maximální příkon 23kW - přípoj na SUV změkčenou 0 - 3,0 °dH - přípojení na HACCP									II.	5	Meiko FV 250.2	20	441 950 Kč	534 760 Kč		
MYTI KUCHYŇSKÉHO NÁDOBI	9	3	Stůl k myčce vstupní	1433 x 890 x 1760	1		400	23	SZ	50 DN									
MYTI KUCHYŇSKÉHO NÁDOBI	11	3	Stůl k myčce vstupní	1700 x 867 x 900	1						doměrek	II.	2	Nerez Škorba	34	17 900 Kč	21 659 Kč		
MYTI NÁDOBI			Sběrný pás - sběrný řemenový pás ve tvaru U - zařízení zajišťující transport a postupné zakládání umývaného nádobí do mycích automatů - transportní výška: 1065 mm - velikost tabletu: 530x370 mm - výkon: 13 tlačů/min - stůl plochy CNS, šíře 500 mm, s oboustranným vedením tácu výšky 50 mm - dl. 3000 mm - oblouk 90°, plochy, CNS, do prava, 620x620 mm s oboustranným vedením tácu 200 mm vysoké, včetně mezináhonu - stůl plochy CNS, šíře 500 mm, s oboustranným vedením tácu výšky 50 mm - dl. 1200 mm - oblouk 90°, plochy, CNS, do prava, 620x620 mm s oboustranným vedením tácu 200 mm vysoké, včetně mezináhonu - včetně: ovládací skříň a hlavního pohonu, hlavního vypínače 40A - stůl plochy CNS, šíře 500 mm, s oboustranným vedením tácu výšky 50 mm - dl. 3500 mm - včetně: výškového omezovače, nouzového vypínače na konzole										I.	2	Meiko RF	21,22	689 700 Kč	834 537 Kč	
MYTI NÁDOBI	1	3					230	4											
MYTI NÁDOBI			Mycí sestava s 1 ovládacími zařízeními pro mycí horní díl kompaktního tabletu a většiny systémového nádobí MYCI PRŮBĚŽNÝ PÁSOVÝ AUTOMAT - max. délka celkem 10 900 mm (nežte přehledit z prostorových důvodů) předmycí, ruční zóna na odšetrování, 2x mycí, oplachová a sušicí zóna - mycí systém s nastavením na odšetrování nádobí - ohřev elektro - ovládací instalovaný max. příkon 85,0 kW - pracovní směr: levo-gravy, konstrukce pásu v myčce musí umožňovat uložení mycích košů 600x600mm, - přípojení pouze na SUV změkčenou (0,3-0,9°dH) - nábor sušičky výška 600 mm - přehled, délka vnitřního náboje 2150 mm - přehled (podsunutý pod pozici 1 - sběrný pás) - minimálně 4 aktivní tanky s horními a dolními mycími a oplachovými rameny v blocích, provedení CNS, dostatečný výkon předmycích a mycích čerpadel vzhledem k úrovně mycího prostoru - oplach dvojité (takové nezaviská dva okruhy) - minimální rychlost pásu při dočištění 2 minut konstantního času: 2,20 b/min. - ovládací a nastavovací 3 rozbíječe - příjezdná výška min. 440 mm - příjezdná síla musí umožnit uložení dvou kusů menu talíř včetně dvou kusů tepelných podložek CNS do jedné řady pásu, včetně nezbytných minimálních rozestupů, umožňujících bezproblémové ukládání a odebrání nádobí z pásu - sušicí zóna dvoudíšťňová (š. max. dva samostatné horní mýčky a dva samostatné ventily). Celková délka sušicí zóny musí zajistit, aby při rychlosti pásu (upřesňující podmínku z min. konstantního času) byly sušeny předmycí (nádobí) v sušicí zóně min. 1 minutu. - vlny výjezdu - výška 600 mm (+10%) - délka 1700 mm (+10%) - sušička oke uzavíratelná pro úložek elvek mycího přehledu, s odslapem prsu pro uložení korpusu kompaktního tabletu výšky do 80 mm ve vzpřímené, sesklmené poloze, zajišťující dostatečné vyčištění mycí lázně z mycího tabletu a sušení, včetně snadného ukládání - včetně nákupe - koncepce myčky nevyžadující samostatné odvádění výstupního odpadního vzduchu, - tabulka výstupního odpadního vzduchu max. + 25°C - max. možná rychlost výstupního odpadního vzduchu 380 m/hod. provozu - spotřeba oplachové vody za hod. provozu max. 310 l - čerpadla mycích tanků v provedení CNS s diagnostikou na ochranu proti zúžení v případě vniknutí vlnění - mezi předmyčím tankem a prvním myčím tankem musí být prostor o délce 650 mm (+10%) pro umístění divlovače s koncentrovaným nátlakem detergentů na mycí předmyčí částími odpad - myčka v dvoudíšťňovém provedení CNS včetně zvukové a tepelné izolace - síla použitého materiálu (oplechování, vany apod.) min. 1,0 mm - včetně autopřehledu - filtrace a vypouštění mycího roztoku každého aktivního tanku zajištěná s podporou čerpadla (buďto společným, nebo pro každou funkci samostatným) - ovládací zařízení včetně barevné dotykové obrazovky, splňující požadavky HACCP, umožňující zobrazování a nastavování všech provozních dat na externí flash disk bezdrátovým připojením (např. Bluetooth) - včetně sady HACCP kontrolní - přípojení na HACCP											I.	5	Meiko M-IQ B-L 94 V8 N66 P8	23,24,25,26	4 564 900 Kč	5 523 529 Kč
MYTI NÁDOBI	2	3		10900 x 1360 x 2415	1		400	85	SZ	70 DN									
MYTI NÁDOBI	3	3	Sběrný magnet na příbory - zařízení pro sběr (bezobslužný) příborů na spodním díle tabletu prostřednictvím elektromagnetu - včetně demagnetovacího zařízení									I.	2	Meiko BFM 9.0 R-L	27,29	565 850 Kč	684 679 Kč		
MYTI NÁDOBI	4	3	Taktovací zařízení - zajišťuje bezobslužné zakládání spodních dílů tabletu do pásu mycího automatu v podélné, vzpřímené poloze									I.	2	Meiko TST 6-podélné	28,29	479 760 Kč	580 510 Kč		

MYTÍ NÁDOBÍ	5	3	<p>MYCÍ SESTAVA Č. 2 - BEZOBSLUŽNÁ (zařízení pro mytí spodních dílů kompaktního tabletu a příborů s automatickým zakládáním (sběrem) a se samostatným stohováním umytých předmětů)</p> <p>MYCÍ PRŮBĚŽNÝ PÁSOVÝ AUTOMÁT - BEZOBSLUŽNÝ</p> <ul style="list-style-type: none"> -2x mycí, 1x oplachová a sušicí zóna -pás zžohýrený (tj. dva samostatné pásy pro příbory a spodní díly tabletu) -ohřev elektro -celkový max. instalovaný příkon: 55,0 kW -celková délka 8300 mm (+/-10%) (včetně taktořivého zařízení pozice 4) -pracovní směr: pravolevý -přípoj na SUV změkčenu (0-3,0 °dH) - náplň tanku + oplach -výkon zařízení: 13 litrů/minutu při dodržení 2 minut kontaktního času (jednotyčlosti stroj) -minimální transportní rychlost pásu při dodržení 2 minut kontaktního času - 0,75 min/m. -min. 2 akční tanky s mycími rameny v blocích; dostatečný výkon mycích čerpadel vzhledem k účinnosti mycího procesu -oplach ovislý (tlakové nezávislé dva okruhy) -přejízdná výška minimálně 440 mm -přejízdná šířka musí umožnit uložení spodního dílu tabletu a zajistit, aby šířka samostatného pásu pro příbory byla min. 200 mm -sušicí zóna jednorázová (tj. včetně samostatného topného registru a samostatného ventilátoru). Celková délka sušicí zóny musí zajistit, aby při rychlosti pásu splňující podmínku 2 minut kontaktního času, byly sušené předměty (nádobí) v sušicí zóně min. 2 minuty. -včetně rekuperace -koncepte myčky nevyžadující samostatné odsávání výstupního odpadního vzduchu, -teplota výstupního odpadního vzduchu max. + 25°C -max. množství vysálaného odpadního vzduchu 150 m³/hod. provozu -spotřeba oplachové vody za hod. provozu (pro oba pásy) max. 300 l -čerpádky mycích tanků v provedení CNS s diagnostikou na ochranu proti zkratu v případě vniknutí vlhkosti -centrální odpad -dvoupřířňové provedení včetně zvukové a tepelné izolace -síla použitého materiálu (oplechování, vany apod.) min. 1,0 mm -výjezd myčky včetně stohovacího zařízení na tablety a bouu na příbory, včetně 2 řa vozůků na tablety -ovládání zařízení včetně barevné dotykové obrazovky, splňující požadavky HACCP, umožňující zobrazování a stahování všech provozních dat na externí flash disk bezdrátovým přístupem (např. Bluetooth) -včetně základní sady kóů -včetně sady HACCP konektorů -přípojení na HACCP 	8300 x 1130 x 2450	1	400	55	SZ	70	DN	I.	5	Meiko M-IQ B-S75 HA 2S N02P6	30,31,32,33	2 940 300 Kč	3 567 763 Kč
2NP																
MYTÍ STOLNÍHO NÁDOBÍ	2	3	<p>Třídící stůl k myčce</p> <p>vč.nástěnné zkosené police na koše</p> <p>Vstupní stůl k myčce s dřezem, polícový</p>	1500 x 700 x 900	1						II.	2	Nerez Škorpa	34	24 900 Kč	30 129 Kč
MYTÍ STOLNÍHO NÁDOBÍ	3	3	vč.nástěnné zkosené police na koše	1200 x 700 x 900	1						II.	2	Meiko KTG 700/1200	34	29 600 Kč	35 816 Kč
MYTÍ STOLNÍHO NÁDOBÍ	4	3	Sprcha předoplachová nástěnná	200 x 340 x 1080	1				TV + SV		II.	2	Meiko	34	12 800 Kč	15 488 Kč
MYTÍ STOLNÍHO NÁDOBÍ	6	3	<p>MYCÍ PRŮBĚŽNÝ KOŠOVÝ AUTOMÁT</p> <ul style="list-style-type: none"> -max. délka celkem 2350 mm (neřza překročit z prostorových důvodů) -ohřev elektro -výkon: 95 koů/hod. při dodržení 2 minut kontaktní čas -celkový instalovaný max. příkon: 33,0 kW -pracovní směr: levo-pravý -přípojení pouze na SUV změkčenu (0-3,0 °dH) -minimálně 2 akční tanky s homními a dořními mycími a oplachovými rameny v blocích, provedení CNS -oplach ovislý (tlakové nezávislé dva okruhy) -min. rychlost posuvu koů při dodržení 2 minut kontaktního času : 0,75 bm/m. -ovládání s nastavitelnými 3 rychlostmi -přejízdná výška 515 mm (+/-10%) -přejízdná šířka 510 mm -sušicí zóna jednorázová (tj. včetně samostatného topného registru a ventilátoru) -včetně rekuperace -koncepte myčky nevyžadující samostatné odsávání výstupního odpadního vzduchu, -teplota výstupního odpadního vzduchu max.+ 25°C -max. množství vysálaného odpadního vzduchu 150 m³/hod. provozu -spotřeba oplachové vody za hod. provozu max. 150 l/h -čerpádky mycích tanků v provedení CNS s diagnostikou na ochranu proti zkratu v případě vniknutí vlhkosti -centrální odpad -myčka v dvoupřířňovém provedení CNS včetně zvukové a tepelné izolace -síla použitého materiálu (oplechování, vany apod.) min. 1,0 mm -včetně Autotimeru -filtrace a vypuštění mycího roztoku každého aktivního tanku zajištěna s podporou čerpadla (budo společným, nebo pro každou funkci samostatným) -ovládání zařízení včetně barevné dotykové obrazovky, splňující požadavky HACCP, umožňující zobrazování a stahování všech provozních dat na externí flash disk bezdrátovým přístupem (např. Bluetooth) -vč. kóů na tablety 50ks, kóů na podnosy 20ks, kóů na příbory 20ks, kóů na sklenice 10ks. -přípojení na HACCP 	2350 x 884 x 1950	1	400	33	SZ	70	DN	II.	5	Meiko M-IQ K-S54 P6	35,36,37,38	1 089 500 Kč	1 318 295 Kč
MYTÍ STOLNÍHO NÁDOBÍ	7	3	<p>Výstupní stůl válečkový</p> <p>Myčka provozního nádobí</p> <ul style="list-style-type: none"> -ohřev elektro -mycí koš CNS, rozměr 935x770 mm (+/- 10%) -plnění čelní, dveře ořlené, vsuvná výška 820 mm (+/- 10%) -dvoupřířňové provedení, vč. tepelné a zvukové izolace -tank v provedení H2 se zabřňnými rohy, bezdrátové provedení -síla použitého materiálu (oplechování, vany apod.) min. 1,0 mm -mycí a oplachová ramena v provedení CNS, působící, jak ze shora, tak ze spoda -mycí ramena v podélné ose, oplachová rotační -strop mycího prostoru v seřikmené poloze -Aqua – Stop systēm -čerpádko na oplachovou vodu -čerpádko na odpadní vodu -vícestupňová filtrace mycí lázně -přípňná sada -výkon: 30/15/10 koů/hod. -spotřeba vody: max. 6,0 l/cykus -vodotěsná ovládací lasatura, včetně displeje s ukazatelem provozních hodnot -přípojení na HACCP -maximální příkon 15kW -přípoj na SUV změkčenu 0 - 3,0 °dH -přípojení na HACCP 	1200 x 680	1						II.	2	Meiko KTRH 580	39, 40	18 150 Kč	21 962 Kč
MYTÍ KUCHYŇSKÉHO NÁDOBÍ	4	3	<p>Myčka provozního nádobí</p> <ul style="list-style-type: none"> -ohřev elektro -mycí koš CNS, rozměr 935x770 mm (+/- 10%) -plnění čelní, dveře ořlené, vsuvná výška 820 mm (+/- 10%) -dvoupřířňové provedení, vč. tepelné a zvukové izolace -tank v provedení H2 se zabřňnými rohy, bezdrátové provedení -síla použitého materiálu (oplechování, vany apod.) min. 1,0 mm -mycí a oplachová ramena v provedení CNS, působící, jak ze shora, tak ze spoda -mycí ramena v podélné ose, oplachová rotační -strop mycího prostoru v seřikmené poloze -Aqua – Stop systēm -čerpádko na oplachovou vodu -čerpádko na odpadní vodu -vícestupňová filtrace mycí lázně -přípňná sada -výkon: 30/15/10 koů/hod. -spotřeba vody: max. 6,0 l/cykus -vodotěsná ovládací lasatura, včetně displeje s ukazatelem provozních hodnot -přípojení na HACCP -maximální příkon 15kW -přípoj na SUV změkčenu 0 - 3,0 °dH -přípojení na HACCP 	1100 x 900 x 1700	1	400	15	SZ	50	DN	II.	5	Meiko FV 130.2	41	293 800 Kč	355 498 Kč

KAVÁRNA	4	3	Myčka podpultová ná koše 500x500 mm pro mytí nádobí . Včetně zabudovaného modulu reverzní osmózy max. výkon: 40 košů/hod. 3 volitelné programy přípoj na SLV vsuvná výška 315 mm mycí tank se zaoblenými rohy, bežešvé provedení ohřev elektro 400 V max. celkový příkon: 7,0 KW ovládní fotová tastatura, vč. displeje s ukazatelem provozních hodnot včetně přípojné sady včetně čerpadla odpadní vody včetně čerpadla oplachové vody vícestupňový filtrační systém mycí lázně vč. 3x košů do myčky	600 x 600 x 820	1	0	400	7	SV	50 DN	II.	2	Meiko M-iClean UM, Gio modul	42	124 600 Kč	150 766 Kč

V dne

Prodávající:

.....



ARTRANS s.r.o. sídlo: HRADECKÁ 3, 131 00 PRAHA 3, tel: +00420 272 731 443, fax: +00420 272 731 444
E-mail: artrans@artrans.cz

VZ : Rekonstrukce stravovacího provozu Fakultní nemocnice Plzeň - areál Bory - Gastronomická část - č. 3 - myčky

Příloha č. 2 Kupní smlouvy - Podzhotovitelské schéma

Uchazeč ARTRANS s.r.o. prohlašuje, že bude celý předmět části 3, výše uvedené VZ, realizovat vlastními silami, bez účasti podzhotovitelů.

V Praze 3.9.2018

Ing. Artur Ambler
jednatel



TECHNICKÁ ZPRÁVA

REKONSTRUKCE STRAVOVACÍHO PROVOZU VE FN PLZEŇ – AREÁL BORY

Gastronomická část projektu

Investor: Fakultní nemocnice Plzeň
Edvarda Beneše 1128/13

Zhotovitel: 2V projekt s.r.o.
Ohradní 1443/24b , Praha 4

1. Úvod:

Tento projekt se zabývá modernizací gastronomického provozu Fakultní nemocnice Plzeň – areál Bory umístěného v objektu č.60. Rekonstrukce řeší stávající, nevyhovující provoz, kde jsou již dosluhující stroje a stavebně je stav budovy v havarijním stavu. Projekt navrhuje moderní gastronomický provoz, přičemž bude využita v současnosti nepoužívaná prádelna.

Projekt řeší rozsah dodávek a služeb, které vzniknou v souvislosti s rekonstrukcí stravovacího a kuchyňského provozu co do počtu požadovaných nových zařízení, jejich kvalitativního a funkčního provedení a předepisuje minimální technické standardy.

Rozsah rekonstrukce je stanoven a nastaven tak, aby nový provoz splňoval nejen veškeré legislativní požadavky kladené na stravovací zařízení, ale nabídl zaměstnancům, pacientům a ostatním návštěvníkům stravování a s tím spojené služby na odpovídající úrovni.

2. Popis současného stavu:

Vzhledem ke stáří budovy, úrovni stavebních prací v době realizace této stavby a opotřebení, lze stavební stav označit v některých bodech již jako havarijní (část rozvodů, hydroizolace, odvodňovací žlaby, obklady a podlahy...). Zcela nevyhovující je např. i VZT. Opravu těchto a i jiných bodů bude řešit stavební projekt.

Nyní je gastronomický provoz využíván externím provozovatelem a ten část produkce vyváží mimo areál, to znamená, že je stará původní gastronomická technologie využívána nepřetržitě a je tedy na hranici životnosti a použitelnosti.

3. Kapacity

Předpokládáme:

cca 600 obědů pro pacienty – distribuce tabletovým systémem.

cca 500 obědů pro zaměstnance – část distribuce tabletovým systémem, část je podávána ve dvou jídelnách zaměstnaneckého stravování.

Možnost krátkodobého navýšení až o dalších 1000 obědů pro zásobování druhé části nemocnice FN Plzeň – Lochotín, po dobu odstávky či rekonstrukce.

4. Média

V současnosti je pro část zařízení používána jako topné médium pára. Z důvodu, že kuchyně je již jediným odběratelem páry v celém areálu je provoz kotelný ztrátový. Pro

novou technologii již pára není uvažována a je nahrazena elektrickými a plynovými spotřebiči (celkové předpokládané příkony viz. soupis strojů a zařízení).

Objekt kuchyně, pavilon 60 v areálu Fakultní nemocnice Plzeň (bývalá Vojenská nemocnice), je v současné době elektricky napájen ze dvou zdrojů, jedním je zálohovaný kabel, druhým jsou tři nezálohované kabely z trafostanice TS-BVN u hradby z ul. Edvarda Beneše.

Tyto kabely jsou hlavními napájecími kabely pro zařízení kuchyně, jsou připojeny přes pojistky z rozvaděče nn v rozvodně, z transformátoru 630 kVA. Jedná se o 3 kabely AYKY 3x240+120, z nichž každý může být zatěžován 315 A. Jištění stávajících kabelů je 350 A na všech třech vývodech.

5. Popis řešení:

Předmětem řešení je stávající budova kuchyně FN Bory, kde je v tuto chvíli v provozu funkční kuchyně. Ke kuchyňskému provozu přiléhá prádelna, která je v tuto chvíli nevyužívána. V novém návrhu bude v této části vybudován provoz rozdělávání stravy a mytí nádobí. Odstraníme tak prostorový problém stávající kuchyně a křížení cest.

Gastronomický provoz se nachází ve třech patrech, přičemž v 1.PP využívá gastronomický provoz pouze část půdorysu (viz. výkres) a ostatní prostory mohou být využity pro technické zázemí.

V 1.PP navrhujeme vybudovat suché a pomocné sklady a hlavní přípravnu masa. Pro vertikální vazbu navrhujeme využít oba výtahy (nově rekonstruované) a stávající schodiště.

Hlavní gastronomický provoz je umístěn do 1NP, kde je zásobovací vstup, přípravny a varna (toto je ve stávajících prostorech kuchyně). Nově gastronomický provoz zasahuje do prostor bývalé prádelny, kde bude vybudováno rozdělávání a mytí nádobí. Tyto provozy mají ideální vazbu na koridor, kterým se rozváží část stravy pro pacienty.

V 2NP je umístěno zázemí gastronomického personálu (šatny, kanceláře, denní místnost), výdej jídel, kavárna a prodejna.

5.1. MYTÍ

Mycí centrum - tablet (výkon 600 tabletů)

Návrh mycí technologie tabletového systému pro FN Bory vychází jednak z kapacitních požadavků investora a dále pak z prostorových možností daného stávajícího objektu, který bude rekonstruován.

V případě návrhu nového řešení pro FN Bory jsou všechny tyto funkce kumulovány do dvou mycích sestav.

Mycí sestava č.1 je tvořena rozšířeným průjezdným mycím automatem, který bude umývat horní díl tabletu a současně talíře menu, polévkovou misku s víčkem a misku na salát. Pro dokonalé využití kapacity a obslužení stroje má tato sestava snížený mimoúrovňový nájezd, vzhledem ke sběrnému pásu. Výkon odpovídá požadované kapacitě. Pro dokonalé sušení jak plastových dílů, tak nádobí má sestava dvojnásobné sušení.

Mycí sestava č.2 provozně navazuje na sestavu první a je koncipována jako bezobslužná, tj. pro zakládání nádobí nevyžaduje personální obsluhu. Sestava je tvořena průběžným pásovým automatem s dvojitým pásem. První pás je pro mytí příborů, jejich sběr (jímán z tabletů) zajišťuje elektromagnet. Druhý pás slouží pomocí taktovacího zařízení k zakládání a mytí spodních dílů tabletů a to ve svislé poloze - podél. Toto uspořádání je zvoleno i s ohledem na stávající pilíře v místnosti, které nedovolují ukládání příčné (mycí sestava by byla širší).

Obě mycí sestavy jsou navrženy jako zařízení splňující současné požadavky na ochranu přírody, hygieny a samozřejmě na úsporné provozní náklady (spotřeba vody, energie a detergentů).

Pro mycí sestavy nebude budováno přímé odsávání výstupního vzduchu. Zadavatel požaduje, aby výstupní teplota vzduchu u mycích sestav byla max. +25°C. Koncepce proudění vzduchu bude bez využití agregátů s chladičem (takže nehrozí únik freonů ev. dalších škodlivých látek do ovzduší).

Layoutové řešení je zobrazeno na samostatném výkresu, který současně prokazuje minimální požadavky na obsluhu zařízení. Celkem 4 max. 5 osob, což je minimálně o 3 méně než při klasickém uspořádání. Toto řešení přináší další provozní finanční úspory.

5.2. Mycí, oplachová a sanitační chemie

Dodavatel technologie zpracuje pro budoucího uživatele provozní řád(y) kuchyně, obsahující rovněž zaměření na spolehlivost a bezpečnost, doporučení pro provozní údržbu a pro trvalý provoz pro dodané zařízení.

Dodavatel rovněž zpracuje a dodá sanitační plán pro úklid podlahových, pracovních a ostatních ploch, pro mytí nádobí, sanitární keramiky a mytí varné a expediční technologie.

Po dobu záruky zařízení, která je podrobněji uvedena v dalších částech zadávací dokumentace, bude zadavatel požadovat dodávání mycí, oplachové a sanitační chemie.

Požadavky na přípravek pro strojové mytí:

- Ekologický mycí prostředek do průmyslových myček nádobí, bez obsahu fosfátů, NTA, enzymů, chloru a barviva, dále bez obsahu těkavých organických sloučenin, prostředek biologicky snadno odbouratelný podle kritérií OECD,
- prostředek vhodný pro všechny stupně tvrdosti vody,
- trvanlivost od data výroby minimálně 12 měsíců,
- použití výhradně pomocí automatických dávkových zařízení, jejichž zapůjčení bude bezplatné,
- požadavek na velikost balení - max. 200l
- jako součást nabídky budou ze strany uchazeče předloženy aktuální a platné bezpečnostní listy v souladu s platnou legislativou,

Požadované fyzikální a chemické vlastnosti - forma kapalná, bez zápachu, alkalický prostředek s hodnotou pH od 11,0 do 12,0, hustota prostředku od 1,10 do 1,30 kg/l.

Dávkování 1,00 až 4,00 g/l vody.

Požadavky na oplachový prostředek:

- Ekologický oplachový prostředek do průmyslových myček nádobí, bez obsahu minerální kyseliny a barviva, s obsahem kyseliny citronové,
- prostředek vhodný pro všechny stupně tvrdosti vody,
- trvanlivost od data výroby minimálně 12 měsíců,
- Použití výhradně pomocí automatických dávkových zařízení, jejichž zapůjčení bude bezplatné,
- Požadavek na velikost balení - max. 200l
- jako součást nabídky budou ze strany uchazeče předloženy aktuální a platné bezpečnostní listy v souladu s platnou legislativou,

Požadované fyzikální a chemické vlastnosti - forma kapalná, zápach charakteristický, kyselý prostředek s hodnotou pH od 1,00 do 2,00, hustota prostředku od 1,00 do 1,10 kg/l.

Dávkování od 0,3 až 1,5 g/l vody

Předpokládaná spotřeba (při provozních hodinách myčky á 6h denně):

Mycí sestava č. 1:

Mycí prostředek

- 3x denně kompletní napuštění = $3 \times 180\text{g} = 540\text{g}$,
- 6h provoz denně = $6 \times 540\text{g} = 3.240\text{g}$,

Oplachový prostředek

- 6h provoz denně = $6 \times 240\text{g} = 1.440\text{g}$,

Mycí sestava č. 2:

Mycí prostředek

- 3x denně kompletní napuštění = $3 \times 180\text{g} = 540\text{g}$,
- 6h provoz denně = $6 \times 315\text{g} = 1.890\text{g}$,

Oplachový prostředek

- 6h provoz denně = $6 \times 280\text{g} = 1.680\text{g}$,

Myčka provozního nádobí 1:

Mycí prostředek

- 3x denně kompletní napuštění = $3 \times 80\text{g} = 240\text{g}$,
- 50 mycích cyklů za den = $50 \times 18\text{g} = 900\text{g}$,

Oplachový prostředek

- 50 mycích cyklů za den = $50 \times 7,2\text{g} = 360\text{g}$,

Myčka provozního nádobí 2:

Mycí prostředek

- na napuštění 80g,
- mycí na 10 cyklů 180g

Oplachový prostředek

- na 10 cyklů 72g = 72g

Podpultová myčka:

Mycí prostředek

- 1x denně kompletní napuštění = $1 \times 30\text{g} = 30\text{g}$,
- 20 mycích cyklů za den = $20 \times 4,5\text{g} = 90\text{g}$,

Oplachový prostředek

- 20 mycích cyklů za den = $20 \times 1,8\text{g} = 36\text{g}$,

Průběžný košový automat:

Mycí prostředek

- 1x denně kompletní napuštění = $1 \times 144\text{g} = 144\text{g}$,
- 3h provoz denně = $3 \times 270\text{g} = 810\text{g}$,

Oplachový prostředek

- 6h provoz denně = $3 \times 120\text{g} = 360\text{g}$,

Pro použití a dodávky ostatních mycích a sanitačních prostředků budou dodrženy podmínky výrobců zařízení a obecně závazné předpisy.

Výše uvedené předpokládané spotřeby slouží jako vstupní informace pro uchazeče o předpokládaném objemu mytí a potřebách zadavatele (např. skříně s tablety z jednotlivých oddělení přijíždějí postupně). Uchazeč ve své nabídce musí zohlednit nabízenou technologii a její nároky, hygienické požadavky a nabízené mycí a oplachové prostředky a dle toho stanovit potřebné množství.

6. Etapizace

Stavba a rovněž dodávka a montáž kuchyňského vybavení bude prováděna ve dvou etapách.

I. Etapa:

Bude provedena stavební rekonstrukce prostor bývalé prádelny a části dopravního koridoru. Následně bude dodavatelem gastro-technologie dodáno a instalováno zařízení na mytí nádobí a rozdělování a souvisejících zařízení, dodávek a služeb. V průběhu I. etapy probíhá bez přerušení příprava stravy ve stávajících prostorech a strava pro pacienty i zaměstnance je distribuována současným způsobem.

Stavbou bude prověřena možnost odstranit některé sloupy z důvodu lepší manipulace.

V nově vybudovaném prostoru rozdělování budou dočasně umístěny 2 ks konvektomatů pro regeneraci jídel.

II. Etapa:

Po zprovoznění technologie mytí a rozdělování stravy v prostorech bývalé prádelny bude strava pro pacienty připravována v kuchyni FN Plzeň – Lochotín. Jídlo pro pacienty se doveze v termoskříních a zde se rozdělí na tablety. Tablety se zde také umyjí. Pro případnou tepelnou regeneraci jídel zde budou dočasně umístěny 2 konvektomaty. Zaměstnanecká strava je připravována externě a je vydávána ve druhé výdejně v areálu.

Současně se zprovozněním mytí a rozdělování v bývalé prádelně může začít stavební rekonstrukce ostatních prostor objektu. Styčnými (uzlovými) body obou činností (příprava resp. rozdělování stravy a stavební činnost) jsou dveřní prostupy mezi oběma prostory a případné krátkodobé odstávky při přepojování inženýrských sítí. Veškeré činnosti, zejména při pracích na uzlových bodech, musí realizátor stavby konzultovat s vedením stravovacího provozu. Dodávka stravy pro pacienty nesmí být ohrožena.

Po dokončení stavebních prací bude následovat dodávka a montáž zbývajících zařízení kuchyňského provozu.

V průběhu realizace II. etapy a následně i pro trvalý provoz je nutná redukce počtu dislokovaných zaměstnaneckých jídelen, do kterých je dovážena strava tabletem. Tato redukce je nutná s ohledem na omezené prostorové možnosti, personální obsazení a na systém kontroly kritických bodů dle HACCP.

Rozsah dodávek a dílčího plnění pro I. a II. etapu je podrobněji uveden v soupisu strojů a zařízení.

7. Požadavky/standarty gastronomického provozu na stavební část

- Centrální chlazení (boxy, stoly, lednice, dochlazování místností...).
- Centrální změkčení vody.
- Litá podlaha (viz. tabulka podlah).
- VZT strop v určených místnostech.

8. Požadavky/standarty gastronomického provozu na vybavení a zařízení

Technologie musí plnit požadavky pro silné zatížení, musí být provozně úsporná s možností energetického řízení provozu a s životností 20 let.

Na vybranou technologii (např. kotle, konvektomaty, chladicí a mrazicí boxy, myčky, ...) je požadována minimálně pětiletá záruka.

Požadavky na dodané vybavení a zařízení jsou uvedeny níže a v soupisu strojů a zařízení.

8.1. TECHNICKÝ STANDARD NEREZOVÉHO NÁBYTKU

Požadavky na standardy technologického vybavení gastronomického provozu.

MATERIÁLY A ZPRACOVÁNÍ NEREZOVÉHO NÁBYTKU

Následující specifikace se vztahují na všechny položky zmíněné dále, které jsou zkonstruované na míru.

Všechny použité materiály musí být nové a musí mít nejvyšší kvalitu, schválenou pro dané odvětví, jakož i musejí odpovídat specifikovaným jakostním normám.

Nerezovou ocelí se rozumí chromniklová ocel 18/10. Musí odpovídat předem stanovené tloušťce dle norem, a to s následujícími minimálními tloušťkami:

- Dřezy, hluboké	1,5 mm
- Odkapávací pulty	1,5 mm
- Pracovní desky	1,5 mm
- Horní police	1,5 mm
- Police v podstavbách	1,0 mm
- Korpusy skříněk	1,0 mm
- Nerezové trubkovi (40x40 mm)	1,5 mm
- Vodící lišty	1,5 mm
- Základny skříněk	1,0 mm
- Deskové regály	1,25 mm
- Dvířka	1,0 mm

Generelně zadavatel nepřipouští použití žádných plastových tvarovek, panty, madla, držáky skel, zátky pojezdů apod.

Veškeré kovové zařízení musí být ochranně pospojováno (pracovní stoly i police).

Desky pracovní stolové

Pracovní desky i dřezové musí být vyrobeny z austenitické nerezavějící oceli 18Cr/10Ni jakosti dle ČSN 17240, 17241, DIN W.Nr.1.4301, ASTM 304 s atesty pro použití ke styku s potravinami.

Síla použitého materiálu desky min. 1,5 mm s nerez výztuhami. Rádus na přední straně desky min. R 15 mm., zadní a boční límce ke stěnám rádus min. R 15 mm. Deska musí být plně zavařena a vybroušena a bez nebo s límcem-límci i po straně a ze zadní strany jsou límce plně uzavřené. Desky budou opatřeny povrchovou úpravou broušenou se zrnem o hodnotě 240. Svaření a následné vybroušení svislých rohů desky o tloušťkách 50 mm a dle přání i jiného rozměru, je provedeno s napojením na uvedenou hodnotu brusu.

U desek musí být provedeny podhyby pod úhlem 45 stupňů a v návaznosti na podnoží stolů jsou tyto dle potřeby uzavřené. Deska tak musí tvořit s podnožím kompaktní celek vyhovující nej přísnějším hygienickým předpisům.

Desky pracovní dřezové

Pracovní desky musí být opatřeny vevařenými rádusovými dřezy (síla materiálu min. 1,5 mm, nepřipustné je hranaté provedení). Vevaření dřezu musí být provedeno s vybroušeným bezspárovým napojením bez vizuální možnosti zjištění místa tohoto napojení.

Generelně - kolem dřezů bude proveden vždy prolis. Síla použitého materiálu desky min. 1,5 mm s nerez výztuhami. Rádus na přední straně desky min. R 15 mm., zadní a boční límce ke stěnám rádus min. R 15 mm.

Zásuvky nábytku

Jsou vyohýbané z jednoho kusu s radiusy. Uchyceny jsou na nerezových teleskopických trojdílných držácích pro možnost plného vysunutí zásuvek a pro možnost event. vložení GN 1/1. Nosnost zásuvky min. 50 kg.

Uzamykatelná nebo neuzamykatelná čela zásuvek musí být uzavřená a beze spár a musí mít vyhýbané madlo.

Zásuvky budou provedeny buď v bloku a jako zásuvkový blok budou použity u stolů nebo budou používány jednotlivě a včetně nerezového krytu jsou umístěny pod deskou stolu samostatně nebo vedle sebe.

Nerezové stoly

Budou tvořeny pracovní nerezovou deskou a podnožím různého osazení – např. pouze vlastním podnožím nebo podnožím s odkládací nerezovou policí nebo i s bočním a zadním oplechováním nebo uzavřeným podnožím, opatřeným dvířky posuvnými nebo uchycenými na nerezových pantech (nepřipustné jsou plastové panty) nebo se zásuvkovým blokem a prostory

pro GN. **U provedení skříňkového, tzn. ze třech stran zaplechován s policí, bez police, s čelními dvířky apod., bude dodáno bezespárové a plně zavařené hygienické skříňkové provedení v provedení H2 dle DIN 18865-9. (Pozn.: nepřípustné jsou spáry v podstavbách skříňkových stolů).** Pro podnoží budou rovněž použity nerezové materiály z austenitické nerezavějící oceli 18Cr/10Ni jakosti dle ČSN 17240, 17241, DIN W.Nr.1.4301, ASTM 304 s atesty pro použití ke styku s potravinami. Pro nohy bude použitý jeklový materiál 40/40 mm o tloušťce stěny 1,25-1,5 mm. Pro oplechování bude použit nerezový plech o tloušťce min. 1 mm a pro police nerezové výztuhy s tím, že police bude přivařena k nosné konstrukci stolu nebo bokům stolu. Podnoží musí být opatřeno nosnými stavitelnými nožičkami z plastu o možnosti regulace výšky stolu v rozmezí až 30mm. Žádné spoje nesmí být provedeny nýtováním. Mohou být provedeny pouze svařením pod ochrannou atmosférou argonu a řádně očištěny od svařování.

Regály

Regály musí být dodány z austenitické nerezavějící oceli 18Cr/10Ni jakosti dle ČSN 17240, 17241, DIN W.Nr.1.4301, ASTM 304 s atesty pro použití ke styku s potravinami. Přestavitelné nebo s pevně přivařenými nosnými policemi s nerez výztuhami. Nohy regálů - jekl 30/30 mm o tloušťce 1,5 mm. Pevné a přestavitelné regály budou opatřeny stavitelnými nosnými umělohmotnými nožičkami s možností výškového nastavení v rozsahu až 25 mm. Nosnost police min. 100 kg.

Nástěnné police

Nástěnné police musí umožňovat jednoduché přestavení polic bez použití náradí. Kotvící šrouby nosných lišt police musí být překryty zátkou.

Vozíky na GN a podnosy

Vozíky pro gastronádoby a na podnosy budou vyrobeny z jeklů 25/25 mm s tím, že v horní části vozíků je jekl vyohýbaný do radiusu a navzájem svařený do rámu. V dolní části je vyohýbaná nerezová deska z nerez plechu, která je přivařena na nosnou jeklovou konstrukci-rám. Vozíky budou opatřeny otočnými kolečky 125 mm, z toho dvěma brzděnými a dvěma nebrzděnými. Nosné nerezové profily pro gastronádoby nebo ližiny pro podnosy budou přivařeny na nosnou konstrukci jeklů a opatřeny vyohýbanými ližinami proti vyjetí podnosů a GN při manipulaci s vozíkem. Síly materiálu pro ližinu 1,5 mm.

Výdejové stoly - linky

Výdejové stoly budou vybaveny teplými a studenými sekcemi včetně sekcí neutrálních s příslušnými nástavbami viz. Soupis strojů a zařízení. Provedení výdeje - podestaveb viz. výše **v provedení min. H2 dle DIN 18865-9.**

Provedení radiusových van nerezový plech o tloušťce 1,5 mm. Teplé vany musí být vyspádované k odpadu, vany budou vyrobeny jako nedílná součást pracovních pultů a budou minimálně 210 mm hluboké.

U pojízdných ohřevných vozíků pro předehřívání talířů (tzv. tubusy) musí být konstrukčně provedena dvojité stěna v celonerezovém provedení a s izolací (nepřípustné je jednoplášťové provedení). Ovládací prvky - termostaty musí být zapuštěny v prolisovaném krytu proti poškození.

8.2. TECHNICKÝ STANDARD PODLAHOVÝCH VAN

Popis odvodňovacích žlabů do gastronomického provozu

Žlab

Příčný profil žlabu musí být speciálně navržen tak, aby vznikalo minimum míst, kde by se zachytávaly nečistoty a bakterie. Podle skladby podlahy upravit výšku žlabu i technické řešení.

Rošt

Mřížkový rošt s protiskluznou úpravou musí být vyroben standardně z profilů 30/2mm v nosném směru s oky 23x23 mm. Pro bezpečný pohyb ve vlhkém prostředí musí mít vysekávaný nosný pásek v jednom směru, což poskytuje dobrý poměr mezi bezpečností a požadavky na hygienu a čištění.

Všeobecné podmínky osazení žlabů a vpustí

Standardně jsou žlaby vyrobeny ve spádu, opatřeny fixačními pásky pro spolupůsobení s betonovou konstrukcí podlahy a aretačními nožičkami pro výškové nastavení během montáže.

Při montáži je nutno dbát na zakrytí otvoru kanalizace, aby nedošlo ke znečištění stavební sutí. Před předáním stavby se žlab i vpust' vyčistí, aby hrubé stavební nečistoty nezpůsobily

zanesení a zahlcení odvodňovacího systému.

8.3. TECHNICKÝ STANDARD CHLADICÍCH A MRAZICÍCH BOXŮ:

V textu je použito označení:

PUR	- pro polyuretan
CHM	- pro chlazenou místnost
CHB	- pro chladicí box
MB	- pro mrazicí box
KCHJ	- pro kondenzační chladicí jednotku (její kompresorovou a kondenzační část se vzduchem chlazeným kondenzátorem)

NAVRHOVANÉ ŘEŠENÍ:

Úvodní část:

Chladírenský a mrazírenský box slouží k ukládání potravin či surovin, které vyžadují kontrolovaný a řízený teplotní režim. Svým moderním řešením zajišťuje udržení potřebného teplotního spádu, eliminaci tepelných mostů a potřebné hygienické podmínky. Svou konstrukcí je určen pro rozsah teplot ve vychlazeném prostoru v rozmezí +10°C až 0°C pro chladírenský box a -15°C až -25°C pro mrazírenský box podle použitého chladicího zařízení (není-li uvedeno jinak).

Izolovaný box je kompletně sestaven ze sendvičových panelů a soustavy rohových sloupků a osazen izolačními dveřmi dle další specifikace.

Plášť panelů je vyroben z plechu, izolační jádro je tvořeno tvrdou polyuretanovou pěnou. Při výrobě je zaručeno dokonalé přilnutí pěny k plášti, čímž vzniká samonosný, velmi lehký, konstrukční panel s vynikajícími izolačními vlastnostmi.

Speciální zámkový spojovací systém umožňuje přesnou a rychlou montáž a trvale zaručuje pevnost a tuhost konstrukce boxu. Spolu s použitými trvale pružnými tmely zajišťuje dokonalou parotěsnost a tím prakticky neomezenou životnost izolace. V konstrukci jsou důsledně přerušeny tepelné mosty.

Některé spoje PUR panelů mohou být v závislosti na technickém řešení provedeny nýtováním za pomoci rohových L lišt.

Rohové sloupky jsou pro panely tl. 125mm vyrobeny s kovovým pláštěm na vnější straně sloupku. Vypěněny jsou tvrdou polyuretanovou pěnou s napojením na panely systémem pero-drážka. V PUR pěně jsou zapěněny i zámky pro spojení sloupků s panely. Kovový plášť sloupku odpovídá opláštění PUR panelu. Pro panely tl. 75mm jsou sloupky vyrobeny z profilovaného PVC s napojením na PUR panely systémem pero-drážka a spojením excentrickými zámky.

Box je opatřen vstupními otočnými nebo posuvnými izolačními **dveřmi** v pravém nebo levém provedení. Zárubeň je u mrazírenských dveří opatřena vyhříváním proti přimrznutí křídla. V případě náhodného uzavření osoby ve vnitřním prostoru boxu (pokud jsou dveře opatřeny zámekem) je součástí dveří bezpečnostní otevírání zevnitř boxu (schéma bude umístěné uvnitř boxu).

Technické řešení a specifikace konstrukce CHM:

- Izolace:** Tvrdá polyuretanová (**PUR**) pěna, bez obsahu látek skupiny **A** a **B** dle zákona č. **86/2002 Sb.**
Panel je klasifikován do třídy **E** v souladu s článkem 11.3 normy ČSN EN 13501-1+A1:2010.
- Tloušťka izolace:** **CHB 75 mm** ($k=0,27\text{W/m}^2\text{K}$), **MB 125 mm** ($k=0,17\text{W/m}^2\text{K}$).
Povrchová úprava: **Oboustranně** opláštěno žárově **pozinkovaným** a bíle lakovaným ocelovým plechem tloušťky **0,6 mm**.
- Podlaha AlMg:** **PUR** panel s vrstvou **vodovzdorné překližky (10 mm)**, krytý roznášecím **ALMG3** plechem (**2 mm**) s protiskluzovou úpravou. Tento typ podlahy je vhodný pro manipulaci s ručními vozíky. Povolené plošné zatížení je **3000 kg/m²**, místní zatížení **200 kg** na kolečko s gumovou obručí o min. průměru **80 mm**.
Tloušťka podlahy je **77 mm** u **CHB** a **127 mm** u **MB**.
Podlaha **MB** je uložena na větrací membráně **PLATON** o výšce **20 mm**. (viz Podloží pod MB).
Podlaha je zapuštěna do stavební konstrukce **max. 77 mm** u **CHB** a **max. 127+20 mm** u **MB** oproti „čisté“ stavební podlaze před vlastní CHM. Tím je v CHM zajištěn **bezprahový** provoz.
- Podloží pod MB:** Dle **ČSN 14 8102 - Tepelné izolace chladíren a mrazíren** musí být podloží u **CHM** s provozní teplotou pod **0 °C** zajištěné proti promrzání (vytápěním, odvětráváním, plošnou drenáží, případně jejich kombinací).
V případě této zakázky je řešeno:
 - Uložení **MB** na větrací membráně **PLATON** o výšce **20 mm**.
- Strop:** Strop zhotovený z **PUR** panelů tl. **75 mm** nebo **125 mm** je samonosný. Přitom nesmí být zatěžován žádnými dalšími břemeny, skladován na něm žádný materiál a není pochůzný.
- Další výbava CHM:**
- **Přetlakové ventily** (elektricky vyhřívané), které zabraňují poškození konstrukce vlivem tlakových rozdílů vně a uvnitř každého **MB**.
 - **Osvětlení CHM** vč. elektrorozvodů.
 - **Ochrana osob** uvnitř CHM s provozní teplotou pod 0°C je řešena dle vyhlášky č. **192/2005 Sb.**, a dle **ČSN EN 378-1** v rozsahu následujících bodů přílohy D:
 - D.2 – otevírání dveří zevnitř i zvenku
 - D.3 a) – spínač a zdroj akustického a optického signálu
 - D.3 c), e) – spínač světla uvnitř boxu
 - **Akustická a světelná signalizace** pro uzavřenou osobu v **MB**.

- **Signalizace osvětlení MB.**
- **Regálový systém** z korozivzdorné oceli.
- **Závěsný systém** na maso z korozivzdorné oceli.
- **Lišty rohové**, zaoblené, plastové, k montáži do rohů stěn a podlahy CHM.
- **Lamelová clona** plastová, pro omezení tepelných ztrát při otevření dveří MB.

Technická specifikace regálového systému:

Regálový systém pro CHM :

Základy regálu a plata jsou z **korozivzdorné oceli tř. 17.**

Nosnost plat / osová vzdálenost základu:

100 kg/500 mm, 90 kg/880 mm, 80 kg/1000 mm

Nosnost regálového sloupce (6-ti příčkový)/ osová vzdálenost základu:

600 kg/500 mm, 540 kg/880 mm, 480 kg/1000 mm

8.4. CHLADÍCÍ OKRUH:

Sdružené kompresorové chladicí zařízení.

Zdrojem chladu pro chladicí a mrazicí boxy, dochlazované místnosti, chladicí a mrazicí nábytek (stoly a skříně) je sdružené kompresorové zařízení s hermetickými kompresory s regulací výkonu 10-100 %. Kompresorová část chladicího zařízení bude umístěna ve venkovním prostředí (či v suterénu) a bude tedy zabezpečena proti promrznutí a vybavena krytem snižujícím hlučnost zařízení.

V místě instalace kompresorové části chlad. zařízení může být max. **+35°C.**

8.5. TECHNICKÝ STANDARD MONITORINGU HACCP:

Legislativní rámec HACCP

Podle právního předpisu (Nařízení Evropského parlamentu a rady (ES) č. 852/2004) jsou všichni provozovatelé stravovacích zařízení povinni vytvořit a zavést stálé postupy založené na zásadách HACCP a postupovat podle nich. V praxi to znamená: Aby provozovatel stravovací služby zajistil zdravotní nezávadnost pokrmů po celou dobu jejich použitelnosti, musí určit ve výrobním procesu, při skladování, přípravě, rozvozu a uvádění do oběhu, technologické úseky

(kritické body), ve kterých je největší riziko porušení zdravotní nezávadnosti, provádět jejich kontrolu a vést potřebnou evidenci.

Obecný popis

V tomto projektu se počítá se zavedením systému kritických bodů HACCP., jehož součástí je i monitoring sledovaných znaků při příjmu potravin, během skladování, přípravy výroby, výroby, výdeje a distribuce pokrmů. Sledované znaky se dají sledovat v potravinách, na technologiích a v prostředí, kde se daný pokrm nebo potravina nachází s ohledem na principy SVP (Správné výrobní praxe). K tomuto účelu slouží měřidla, ať již samostatná nebo propojená do počítačových systémů. Záznamy z těchto měřidel jsou zapisovány do softwarového systému HACCP, a to formou elektronickou a ruční. Měření jsou prováděna kombinací stacionárních čidel teploty a vlhkosti (prostorové teploty, vlhkosti), připojením komunikačních rozhraní čidel u varných technologií, která jsou vybavena digitálním výstupem, připojením dodatečně instalovaných čidel u zařízení a technologií, které nejsou vybaveny komunikačním protokolem. Vše bývá doplněno ručními přenosnými měřidly.

Řešení

Projektová dokumentace řeší **komplexní zavedení softwarového systému HACCP včetně automatického monitorovacího systému**. Jde o komunikační síť, která kabelem spojuje jednotlivé prvky: stabilní čidla umístěná např. ve skladech, varné technologie např. konvektomaty, výdejní a ostatní zařízení s monitorovacím software do jednoho celku. Jednotlivá čidla jsou zapojena v sérii (v linii) a komunikují po lince RS485. Varné technologie jsou k lince připojeny přímo, pokud jsou vybaveny komunikačním rozhraním RS485. Jednotlivé linie začínají u řídicího počítače a končí u posledního měřeného bodu podle schématu:

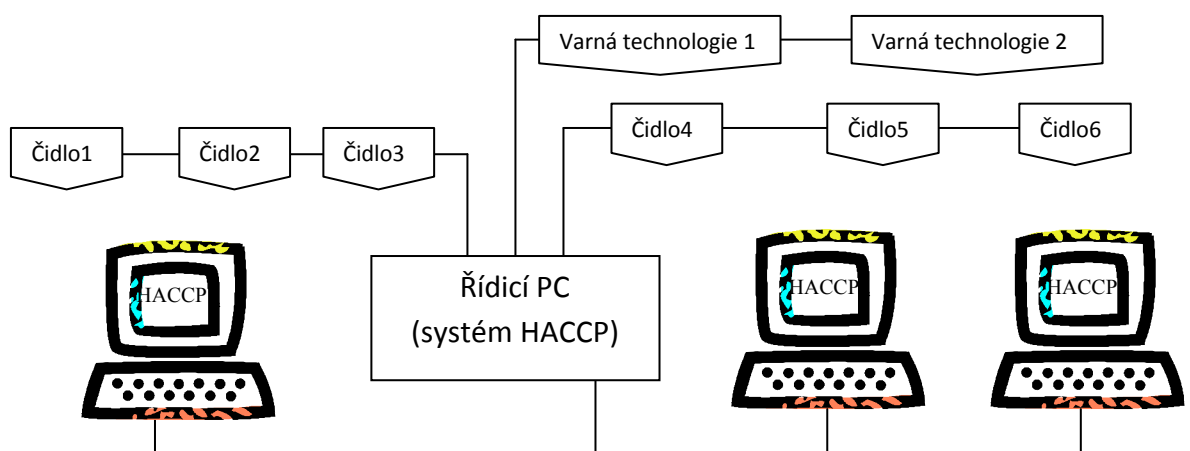

Na příslušném PC běží trvale systém monitoringu, který pravidelně kontroluje a ukládá hodnoty pro případnou pozdější kontrolu. Uživatel může z kteréhokoli počítače v síti ověřit příslušné hodnoty, je upozorňován na překročení mezí (vizuálně, akusticky, zasláním zprávy) a v případě návštěvy kontrolních orgánů má k dispozici historii měřených veličin (min. 30 dní). Tato varianta je zvolena i z následujících důvodů:

- minimálně zatěžuje personál další povinností (v případě návaznosti na další SW je možné minimalizovat ruční evidenci)
- snížení rizika „lidského faktoru“ (odpadá riziko selhání při měření hodnot jako např. chybné odečtení měřených hodnot nebo úmyslné vyplnění nepravdivých údajů)
- systém poskytuje aktuální hodnoty, na které lze okamžitě reagovat.

Linie začínají u řídicího počítače v místnosti kanceláře vedoucí a končí u posledního měřeného bodu. Je nutné zabezpečit přívod strukturované kabeláže vnitřní datové sítě k řídicímu počítači pro možnost distribuce naměřených hodnot. Kabelové trasy jsou vedeny tak, aby se minimalizovala možnost jejich porušení a to nejlépe v podhledech a v ohebných trubkách průměru 23. Je možno využít společných žlabových konstrukcí s telekomunikačními rozvody. Úseky vedené z podhledu k snímačům teploty a technologickým zařízením zděnými a podlahovými konstrukcemi jsou vždy chráněny trubkami.

Pro zapojení prostorových čidel a čidel v chladicích technologiích (data i napájení stejným kabelem) je zapotřebí samostatný komunikační rozvod stíněným kabelem 4 kroucených párů, optimálně stíněný twist-pair kabel (STP nebo FTP, AWG24) pro datové komunikační rozvody kategorie 5 (Cat5) a vyšší v bezhalogenovém provedení (LSOH/LSZH). Zapojení se provádí v linii (od čidla k čidlu). V místě vývodu může být kabel přerušen.

Pro zapojení komunikace se zařízeními (varné technologie – kotle, pánve, konvektomy.... (data) je zapotřebí samostatný komunikační rozvod stíněným kabelem 4 kroucených párů, optimálně stíněný twist-pair kabel (STP nebo FTP, AWG24) pro komunikační rozvody kategorie 5 (Cat5) a vyšší v bezhalogenovém provedení. Zapojení se provádí v linii (od zařízení k zařízení). V místě vývodu může být kabel přerušen.

Datové vedení – kabel FTP/STP datový kabel CAT5 (např. Belden STP1734A, FTP133E).

Software a licence bude umožňovat rozšíření počtu sledovaných zařízení dle budoucích potřeb uživatele o min. 50 zařízení.

9. Vzduchotechnický strop

Nerezový strop

Pro navrhovaný rekonstruované prostory stravovacího provozu je uvažováno s celoplošnými odtahy realizované prostřednictvím integrovaného rastrového stropního systému s vyjímatelnými lapači tuku pro přívod a odvod vzduchu – velikost gastronorma 50x50 cm, příp. 25x50 cm. Kazety jsou z hladkého kartáčovaného nerez plechu CNS 1.4301 s kulisami pro odlučování a zachytávání tuku. Strop pracuje s rychlostí vzduchu nižší než 0,2 m/s. Jedná se tedy o bezprůvanový systém. Svítidla jsou zabudována v rastru a v případě umístění v odtahové komoře mohou být konstrukčně řešena s ventilem pro přívod vzduchu. Stropní systém je rozdělen svislými přepážkami na přívodní a odtahové komory.

Plochý stropní systém

Plochý stropní systém je tzv. uzavřený podhled pro použití v kuchyňských provozech s nízkou intenzitou výměny vzduchu, jako jsou prostory připraven, výdeje nebo skladovacích prostor. Je vhodný do prostor, kde je potřeba zajistit hygienickou výměnu vzduchu s důrazem na čistotu prostředí a omyvatelnost stropního podhledu.

Základním stavebním prvkem plochého stropního systému jsou velkorozměrové kazety v modulu 2000x400 mm, které lze přizpůsobit jakémukoliv tvaru místnosti. Osvětlovací a větrací elementy jsou zakomponovány do podhledu a tvoří s ním jednu rovinu. Díky bezprůvanovému přívodu vzduchu jsou zaručeny ideální pracovní podmínky.

Stropní dílce jsou vyrobené ze slitiny hliníku AlMgSi 0,5 a potažené vrstvou PVDF (polyvinylidenfluorid), která zajišťuje stálý vzhled a prakticky neomezenou životnost podhledu. Standardní barevné provedení je Alu RAL 9010 (bílá).

Pevné zavěšení podhledu umožňuje jeho snadné ruční čištění bez nutnosti vyjmát jednotlivé stropní dílce.

Informace ohledně VZT stropu mají pouze informativní charakter. VZT strop je dodávkou stavby.

10. Závěr:

Gastronomický provoz je navržen podle posledních trendů a splňuje nejnáročnější hlediska, která lze na takto náročný provoz mít.

Veškeré navrhované úpravy byly konzultovány s vedením FN Plzeň - OSLUŽ a šéfkuchařem.

Gastronomický projekt byl ve fázi realizace podrobně konzultován na hygienické stanici v Plzni a připomínky z této konzultace jsou zapracovány.

Nově navrhovaný gastronomický provoz je v souladu s hygienickým nařízením Evropské unie EU 852/2004 platným od ledna 2006 a vládním nařízením 361/2007 platným od 1. 1. 2008, kterým se stanoví podmínky ochrany zdraví zaměstnanců při práci.