

Česká televize
IČO: 00027383

a

EALLIN TV s.r.o.
IČO: 27123341



Zakázková smlouva

č. 1093977/562

Předmět smlouvy: zakázková výroba zvukově obrazového záznamu sjednaného audiovizuálního díla nebo série audiovizuálních děl

Cena, případně hodnota: **2.169.400 Kč**

Datum uzavření:

15.2. 2019

ZAKÁZKOVÁ SMLOUVA

uzavřená mezi:

Česká televize

IČO: 00027383, DIČ: CZ00027383

Kavčí hory,

Na Hřebenech II 1132/4,

140 70 Praha 4

zřízená zákonem č. 483/1991 Sb. o České televizi, nezapisuje se do obchodního rejstříku

zastoupená: Petrem Dvořákem, generálním ředitelem

bankovní spojení: Česká spořitelna, a.s.

číslo účtu: 1540252/0800

(dále jen „OBJEDNATEL“)

a

EALLIN TV s.r.o.

IČO: 27123341, DIČ: CZ27123341, PLÁTCE DPH: ANO

se sídlem: Chudenická 1059/30, Hostivař, 102 00 Praha 10

zapsána v obchodním rejstříku vedeném Městským soudem v Praze, sp.zn. C 98036

zastoupen(a): [REDACTED]

bankovní spojení: Raiffeisenbank, a.s.

číslo účtu: 1473364001/5500

(dále jen „ZHOTOVITEL“);

OBJEDNATEL a ZHOTOVITEL se dále společně označují také jako „strany“ či jednotlivě jako „strana“.

1. PŘEDMĚT SMLOUVY

- 1.1 Předmětem této smlouvy (dále jen „Smlouva“) je zakázková výroba zvukově obrazového záznamu sjednaného audiovizuálního díla nebo série audiovizuálních děl (dále jen „AVD“) ZHOTOVITELEM pro OBJEDNATELE, s využitím výrobních kapacit OBJEDNATELE a nabytí oprávnění k užití AVD OBJEDNATELEM, a to na základě námětu, tj. popisu všech motivů, postav, charakterů, dějové linie a dalších prvků a jejich způsobu tvorby a vývoje majícího všechny znaky autorského díla ve smyslu § 2 odst. 1 autorského zákona, k němuž příslušná oprávnění vykonává ZHOTOVITEL, a ZHOTOVITEL podmiňuje jejich nabytí OBJEDNATELEM v rozsahu a za podmínek dále uvedených ve Smlouvě uzavřením Smlouvy.

Je-li AVD sérií, pak tam, kde Smlouva zmiňuje AVD, má se tím na mysli každý jeho příslušný jednotlivý díl, není-li dále uvedeno jinak.

2. CENA DÍLA A VYÚČTOVÁNÍ

- 2.1 OBJEDNATEL se zavazuje uhradit ZHOTOVITELI za výrobu AVD (všech dílů, je-li AVD sérií), včetně nabytí veškerých oprávnění dle Smlouvy OBJEDNATELEM, celkovou cenu díla (viz rozpočet na výrobu AVD schválený OBJEDNATELEM) ve výši:

- 2.169.400,- Kč (slovy: dva miliony sto šedesát devět tisíc čtyři sta korun českých) + DPH;** tato cena díla nezahrnuje věcné plnění OBJEDNATELE.
- 2.2 ZHOTOVITEL se zavazuje provést dílo na svůj náklad a nebezpečí pro OBJEDNATELE v souladu s podmínkami stanovenými Smlouvou.
- 2.3 V případě, že je ZHOTOVITEL plátcem DPH, musí faktura, kterou vystaví (dále jen „faktura“), splňovat náležitosti daňového dokladu podle zákona č. 235/2004 Sb., o dani z přidané hodnoty, ve znění pozdějších předpisů (dále jen „zákon o DPH“). Splatnost všech faktur vystavených v souladu s tímto odstavcem nastane 30 kalendářních dní po jejich doručení OBJEDNATELI (dále jen „faktura“). Faktury je třeba adresovat příslušné podatelně OBJEDNATELE pro oddělení finanční účtárny. Faktury musí obsahovat kromě náležitostí podle právních předpisů odkaz na Smlouvu (uvedení čísla Smlouvy), číslo splátky a skutečnost rozhodnou pro výplatu splátky.
- 2.4 Pokud nebude faktura obsahovat náležitosti stanovené právními předpisy a/nebo Smlouvou a/nebo v ní budou uvedeny nesprávné a/nebo neúplné údaje, je OBJEDNATEL oprávněn vrátit takovou fakturu ZHOTOVITELI k opravě, a to i opakovaně, vždy však nejpozději ve lhůtě splatnosti a vždy včetně specifikace konkrétních vad faktury. V takovém případě se přeruší běh lhůty splatnosti a nová lhůta splatnosti započne běžet dnem doručení řádně opravené faktury OBJEDNATELI.
- 2.5 Využije-li ZHOTOVITEL možnosti zaslat OBJEDNATELI fakturu elektronickou poštou, je povinen ji zaslat v PDF formátu ze své e-mailové adresy na e-mailovou adresu OBJEDNATELE faktury@ceskatelevize.cz. Za den doručení faktury OBJEDNATELI se považuje den doručení na e-mailovou adresu OBJEDNATELE, což je zároveň považováno za souhlas s využitím této formy komunikace. Stejný způsob elektronického doručení se použije i v případě, kdy nebude faktura obsahovat stanovené náležitosti a/nebo v ní budou uvedeny nesprávné a/nebo neúplné údaje, a také v případě zaslání opravné faktury.
- 2.6 V případě, že má ZHOTOVITEL daňový domicil na území České republiky, platí pro úhradu plateb dle Smlouvy ZHOTOVITELI ze strany OBJEDNATELE též příloha Všeobecné smluvní podmínky pro placení ceny plnění tuzemským plátcům DPH ze strany České televize, a to ve verzi účinné ke dni uzavření Smlouvy a dostupné z adresy www.ceskatelevize.cz/smluvni-podminky. ZHOTOVITEL výslovně prohlašuje, že se s touto přílohou seznámil, souhlasí s ní a zavazuje se ji dodržovat, přičemž výslovně akceptuje, že provedením úhrady DPH z fakturované ceny plnění přímo správci daně ze strany OBJEDNATELE zanikne smluvní závazek OBJEDNATELE zaplatit ZHOTOVITELI částku odpovídající DPH. Smluvní strany se pro účely Smlouvy nad rámec uvedené přílohy dohodly, že OBJEDNATEL využije práva dle odst. 4 uvedené přílohy na odvedení DPH z fakturované ceny plnění přímo správci daně pouze v případech, kdy dojde se zřetelem ke všem okolnostem k závěru, že mu dle zákona o DPH hrozí ručení za nezaplacenou DPH.
- 2.7 ZHOTOVITEL je povinen vést přesné, pravdivé a úplné účetní knihy o výdajích učiněných v souvislosti s výrobou AVD a OBJEDNATEL je po dohodě oprávněn navštívit kanceláře ZHOTOVITELE a veškerá místa natáčení a prostřednictvím svých zmocněných zástupců kontrolovat doklady prokazatelně se vztahující k výrobě AVD
- 2.8 OBJEDNATEL se zavazuje, že poskytne pro výrobu AVD výrobní kapacity, jejichž předpokládaný rozsah, obsah a finanční ocenění jsou specifikovány v příloze „Specifikace plnění OBJEDNATELE“ (dále a výše jen „věcné plnění

OBJEDNATELE“). Pokud nebude z důvodů na straně ZHOTOVITELE dodržen termín při čerpání závazně objednaného věcného plnění OBJEDNATELE, nabídne OBJEDNATEL nejbližší možný náhradní termín. Pokud nebude závazně objednané plnění OBJEDNATELE ZHOTOVITELEM vyčerpáno ani v náhradním termínu, ZHOTOVITEL si je může objednat, avšak na svoje vlastní náklady; tím není dotčen nárok OBJEDNATELE (tam, kde ZHOTOVITEL nečerpá plnění ani v náhradním termínu) na úhradu případných storno poplatků naběhlých za nevyčerpané věcné plnění OBJEDNATELE, které je OBJEDNATEL oprávněn započíst na dosud nevyplacenou část ceny díla. Nebude-li věcné plnění OBJEDNATELE z důvodů na straně ZHOTOVITELE beze zbytku vyčerpáno ve finančním objemu uvedeném ve výše zmíněné příloze Smlouvy, není OBJEDNATEL povinen nahradit ZHOTOVITELI své nevyčerpané věcné plnění v penězích ani není povinen toto věcné plnění poskytnout na výrobu jiného audiovizuálního díla. Nebude-li věcné plnění OBJEDNATELE z důvodu jejich vytížení k dispozici pro výrobu AVD v termínech výroby plynoucích ze Smlouvy, nebo nebude-li řádně objednané věcné plnění OBJEDNATELE k dispozici z důvodů technických nebo personálních a nedohodnou-li se strany na změně výrobních termínů reflektující vytíženost příslušných věcných kapacit nebo na tom, že OBJEDNATEL poskytne namísto původně předpokládaného věcného plnění obsahem jiné, z jiných zdrojů dosud závazně neobjednané věcné plnění využitelné při výrobě AVD (ZHOTOVITEL není oprávněn takovou dohodu bezdůvodně odmítnout), postupuje se takto:

- a) jde-li o takovou výrobní kapacitu, jejíž cena nepřesáhne 1 % z celkového rozpočtu nákladů na výrobu AVD, maximálně však 50.000,- Kč (bez DPH), zajistí její náhradní poskytnutí u třetí osoby ZHOTOVITEL svým jménem a na svou odpovědnost za finančních podmínek obvyklých v místě a čase (dále jen „náhradní plnění“); nebude-li možné kompenzovat náklady vynaložené na pořízení náhradního plnění úsporami jiných položek rozpočtu nákladů na výrobu AVD, uhradí takové náklady OBJEDNATEL jako vícenáklad výroby AVD spolu s poslední splátkou sjednané ceny díla na základě vyúčtování skutečných nákladů výroby AVD;
- b) jde-li o takovou výrobní kapacitu, jejíž cena přesáhne limit podle písm. a) , postupuje se podle písm. a) , a to pouze za podmínky, že OBJEDNATEL takový postup schválí a s tím, že náklady na pořízení náhradního plnění budou ze strany OBJEDNATELE v takovém případě splatné spolu s nejbližší následující splátkou sjednané ceny díla; neschválí-li OBJEDNATEL takový postup do 10 pracovních dnů od výzvy ZHOTOVITELE, odpovídá OBJEDNATEL na vlastní odpovědnost a na vlastní účet za zajištění náhradního plnění shodného typu u jiného dodavatele tak, aby výroba AVD mohla proběhnout v termínech podle Smlouvy.

Pokud však OBJEDNATEL výslovně a včas informoval ZHOTOVITELE o tom, s jakým předstihem je třeba termín využití příslušné věcné kapacity závazně objednat a ZHOTOVITEL jej s takovým předstihem neobjednal, odpovědnost za zajištění náhradního plnění má výlučně ZHOTOVITEL. V případě, že by šlo o tak dlouhý předstih, že z důvodů postupu výroby není ještě možné příslušné věcné kapacity závazně objednat, postupuje se podle tohoto odstavce až od okamžiku, kdy bude znám termín, ve kterém ZHOTOVITEL tyto věcné kapacity bude pro výrobu AVD potřebovat.

- 2.9 Rozpočet na výrobu AVD, předložený ZHOTOVITELEM a schválený ze strany OBJEDNATELE, je přílohou Smlouvy. ZHOTOVITEL plně odpovídá za správnost

cenových kalkulací. Tento rozpočet je v dobré víře sestavený, limitní a nepřekročitelný. Za jakékoli případné překročení celkové částky uvedené v odst. 2.1, s výjimkou překročení z důvodů vyšší moci nebo z důvodů způsobených nebo předem schválených OBJEDNATELEM, je ZHOTOVITEL v plné výši odpovědný a zavazuje se náklady spojené s takovým překročením uhradit. Za překročení rozpočtu z důvodů vyšší moci nebo z důvodů způsobených nebo předem schválených OBJEDNATELEM odpovídá OBJEDNATEL, a to v případě nákladů způsobených důvody vyšší moci pouze za podmínky, že takové z nich, jejichž vynaložení může ovlivnit, ZHOTOVITEL předem projedná s OBJEDNATELEM a bude postupovat podle jeho rozumných pokynů. Ustanovení odst. 2.8 upravující zvláštní druhy odpovědnosti smluvních stran za překročení rozpočtu v souvislosti s čerpáním věcného plnění OBJEDNATELE tímto není dotčeno.

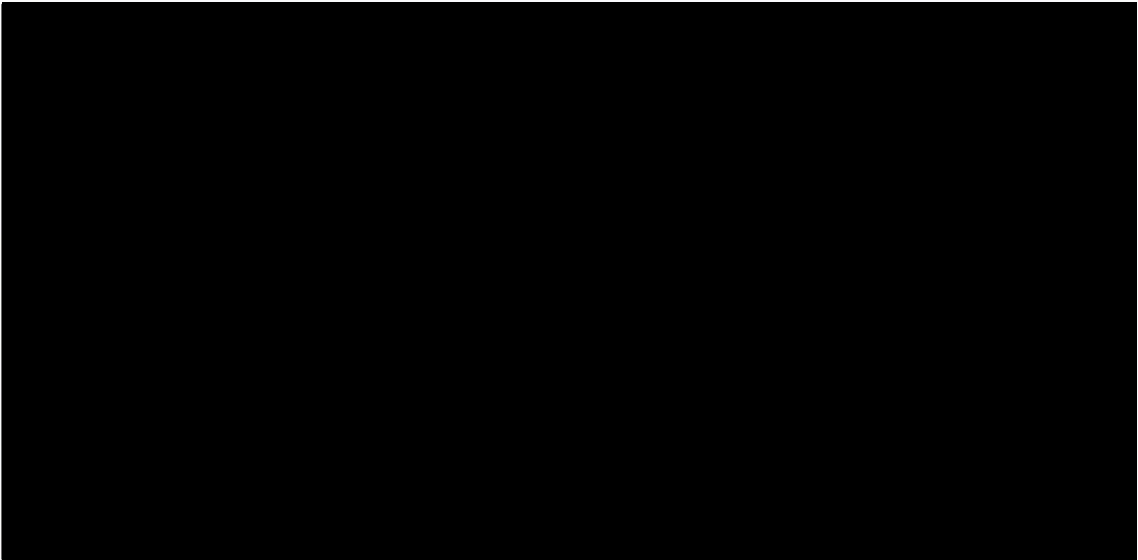
- 
- 2.10 ZHOTOVITEL není oprávněn bez předchozího písemného souhlasu OBJEDNATELE (který OBJEDNATEL není oprávněn bez rozumného důvodu odmítnout a pro jehož vyslovení postačí forma e-mailu) provádět jakékoliv přesuny mezi jednotlivými rozpočtovými skupinami, pokud by se výše příslušné skupiny změnila o více než 15 %.
- 2.11 Vyúčtování musí být provedeno v souladu se strukturou schváleného rozpočtu a musí obsahovat v případě nákladů hrazených třetím osobám kopie příslušných účetních dokladů včetně kopií uzavřených smluv, byly-li uzavřeny v písemné podobě, s výjimkou smluv uvedených v odst. 4.1 písm. k). Zasilá-li ZHOTOVITEL OBJEDNATELI vyúčtování prostřednictvím elektronické pošty, je OBJEDNATEL povinen potvrdit jeho doručení v okamžiku doručení zprávy; nebude-li takové potvrzení doručeno ZHOTOVITELI do jednoho týdne od zaslání vyúčtování, zašle ZHOTOVITEL OBJEDNATELI vyúčtování prostřednictvím doporučené pošty. OBJEDNATEL je povinen písemně ZHOTOVITELI sdělit do 10 pracovních dnů od přijetí vyúčtování, zda vyúčtování schvaluje, či nikoli. V případě neschválení OBJEDNATEL ZHOTOVITELI písemně sdělí rovněž svoje připomínky a poskytne mu přiměřenou lhůtu k jejich vypořádání. Nevyjádří-li se OBJEDNATEL nijak v uvedené lhůtě, je vyúčtování považováno za schválené. OBJEDNATEL je oprávněn vyúčtování neschválit pouze z důvodu, že obsahově neodpovídá skutečnosti (např. obsahuje náklady nesouvisející s výrobou AVD nebo neobsahuje všechny náklady výroby AVD) nebo z důvodu, že ZHOTOVITEL provedl přesuny v rozporu s odst. 2.10 nebo z důvodu, že nebylo předloženo ve struktuře dle schváleného rozpočtu.

3. SCHVALOVÁNÍ AVD

- 3.1 ZHOTOVITEL se zavazuje předložit OBJEDNATELI ve sjednaném termínu dle Smlouvy ke schválení scénář(e) AVD a je povinen scénář(e) upravit podle konkrétních písemných připomínek OBJEDNATELE doručených ZHOTOVITELI nejpozději do 3 dnů od předložení scénáře(ů) ke schválení OBJEDNATELI, a to ve lhůtě 3 dnů ode dne obdržení připomínek; tento postup se opakuje, dokud nebude scénář (scénáře) OBJEDNATELEM schválen(y). OBJEDNATEL není v té které fázi schvalování scénáře oprávněn uplatnit takové připomínky, které mohl již uplatnit při schvalování jeho předchozí verze, ledaže jde o připomínky zdůvodněné změnami, které scénář v mezidobí vykázal v celkových souvislostech. Nevyjádří-li se OBJEDNATEL v uvedené lhůtě k některé verzi scénáře nijak, považuje se scénář v takové verzi za schválený.
- 3.2 ZHOTOVITEL se zavazuje předložit OBJEDNATELI ke schválení (i) osobu režiséra (alespoň 10 dnů před zahájením natáčení AVD, (ii) obsazení moderátora (alespoň 10 dnů před zahájením natáčení AVD za účasti příslušného moderátora, (iii) do 5 dnů po schválení osob podle bodů (i) a (ii) výši jejich (denních či jinak stanovených) honorářů, přičemž OBJEDNATEL se zavazuje ke každému z předložených prvků vyjádřit do 3 pracovních dnů a nevyjádří-li se v této lhůtě nijak, považuje se příslušný prvek za schválený. OBJEDNATEL není oprávněn odepřít schválení takových honorářů, které (u moderátora v denních sazbách) nepřevyšují honoráře příslušné osoby, jež má tvůrčí profesi vykonávat nebo jež má být obsazena do role moderátora, které v souvislosti se svou účastí na výrobě audiovizuálního díla obdobného druhu, jehož výrobcem je OBJEDNATEL, příslušná osoba obvykle čerpá. Odepře-li OBJEDNATEL schválení některého prvku podle tohoto odstavce, je povinen současně uplatnit konkrétní připomínky, podle nichž ZHOTOVITEL příslušný prvek upraví a předloží OBJEDNATELI do 3 dnů k opakovanému schválení. Strany budou postupovat tak, aby všechny prvky podle tohoto odstavce byly schváleny nejpozději 3 dny před zahájením natáčení AVD. Postup schvalování se nepoužije na takové prvky, které jsou již schváleny v textu Smlouvy včetně příloh, nebo které (zde výlučně pokud jde o honoráře) již byly schváleny v rámci výroby jiného audiovizuálního díla (série), jehož je AVD pokračováním.
- 3.3 Dokud kterýkoli z prvků podle odst. 3.1 a 3.2 není ze strany OBJEDNATELE schválen, ZHOTOVITEL bere na vědomí, že nelze zahájit natáčení AVD. Nebudou-li všechny prvky podle odst. 3.1 a 3.2 schváleny do sjednaného termínu zahájení natáčení AVD, je OBJEDNATEL oprávněn od Smlouvy odstoupit [REDAKCE] a požadovat na ZHOTOVITELI vrácení již vyplacené splátky ceny díla; současně je OBJEDNATEL povinen ZHOTOVITELI uhradit náklady výroby, které mu již vznikly v souvislosti s přípravou natáčení AVD, doložené (nejde-li o plnění poskytnuté přímo ZHOTOVITELEM) kopiemi příslušných dokladů; strany se vypořádají do 60 dnů po odstoupení od Smlouvy. Neodstoupí-li OBJEDNATEL od Smlouvy podle předchozí věty do 30 dnů po původně sjednaném termínu zahájení natáčení a nedohodnou-li se strany v této lhůtě na posunu výrobních termínů s ohledem na opožděné schválení některých z prvků podle odst. 3.1 a 3.2 (přičemž ZHOTOVITEL není oprávněn uzavření takové dohody bez vážného důvodu odmítnout, zaváže-li se OBJEDNATEL uhradit konkrétně vyčíslené vícenáklady související s posunem termínů výroby), je ZHOTOVITEL oprávněn od Smlouvy odstoupit a strany se vypořádají podle věty druhé tohoto odstavce.

- 3.4 Případné změny prvků podle odst. 3.2 musí ZHOTOVITEL předložit k odsouhlasení OBJEDNATELI, který není oprávněn souhlas bez vážného a rozumného důvodu odepřít v případě, kdy je změna nutná s ohledem na řádný a včasný postup výroby AVD (např. kdy původně schválené osobě v tvůrčí profesi nebo roli moderátora brání v účasti na výrobě AVD překážky v dané době objektivně neodstranitelné). OBJEDNATEL se ke každému návrhu změny vyjádří do dvou pracovních dnů a nevyjádří-li se v této lhůtě nijak, považuje se za schválený.
- 3.5 Po dodání off-line střihu AVD ke schválení, po dodání titulkové listiny AVD ke schválení a po schvalovací projekci konečné podoby AVD sdělí OBJEDNATEL písemně ZHOTOVITELI své konkrétní připomínky vždy nejpozději do pěti pracovních dnů, přičemž nesdělí-li OBJEDNATEL v této lhůtě žádné připomínky, považuje se příslušná fáze výroby za schválenou. Po schvalovací projekci off-line střihu nebo konečné podoby AVD bude na žádost kterékoli strany sepsán písemný protokol podepsaný zástupci obou smluvních stran přítomných na schvalovací projekci; v případě neschválení budou uvedeny důvody přímo v písemném protokolu. Důvodem k neschválení AVD je skutečnost, že (i) AVD (při schvalování ve fázi off-line střihu) nebylo vyrobeno v souladu se scénářem a/nebo neodpovídá předchozímu dramaturgickému vedení OBJEDNATELE, které je v souladu s rozpočtem AVD, a/nebo bylo vyrobeno v rozporu s odst. 4.3 až 4.5 a/nebo že (ii) konečná podoba AVD není ve sjednané technické kvalitě nebo nebyla vyrobena v souladu s včasnými písemnými připomínkami OBJEDNATELE vznesenými při schvalování off-line střihu, a/nebo AVD bylo vyrobeno v rozporu s odst. 4.3 až 4.5. OBJEDNATEL uplatní své připomínky a/nebo požadavky na změny během schvalování konečné podoby AVD pouze tak, aby mohlo dojít k nápravě postprodukční úpravou natočeného materiálu. Totéž platí i pro schvalování fáze off-line střihu, ledaže OBJEDNATEL vytýká, že AVD nebo určitá část AVD byla natočena v rozporu se scénářem nebo nebyla v rozporu se scénářem vůbec natočena. Uplatní-li OBJEDNATEL při schvalování konečné podoby AVD takové připomínky, které mohl uplatnit již při schvalování ve fázi off-line střihu a neučinil tak, dohodnou se strany na podmínkách jejich zapracování (zejména tak, že náklady na jejich zapracování uhradí OBJEDNATEL nad rámec ceny díla) a žádná z nich není oprávněna dohodě bezdůvodně bránit. Nebude-li na schvalovací projekci ZHOTOVITEL přítomen nebo odmítne-li protokol o neschválení AVD podepsat, zašle jej OBJEDNATEL doporučeně na adresu jeho sídla.
- 3.6 Pokud nebude AVD nebo příslušná výrobní fáze podle odst. 3.5 OBJEDNATELEM schválena, poskytne OBJEDNATEL ZHOTOVITELI přiměřenou lhůtu k zapracování jeho vznesených připomínek podle odst. 3.5 a po předání upravené verze se sjednaný postup schvalování opakuje.
- 3.7 V případě, že ZHOTOVITEL nezpracuje připomínky OBJEDNATELE podle odst. 3.6, je OBJEDNATEL oprávněn je zanést sám na náklady ZHOTOVITELE a ZHOTOVITEL je povinen mu k tomu poskytnout veškerou potřebnou součinnost, zejména zpřístupněním potřebných podkladů. Není-li postup podle předchozí věty možný nebo neposkytne-li ZHOTOVITEL součinnost podle předchozí věty v požadovaném rozsahu a termínu na písemnou výzvu OBJEDNATELE, je OBJEDNATEL oprávněn od Smlouvy odstoupit [REDAKCE]
[REDAKCE] odstoupením od Smlouvy zaniká poskytnutí resp. postoupení všech oprávnění podle Smlouvy OBJEDNATELI, ZHOTOVITEL je povinen vrátit OBJEDNATELI splátky ceny díla, které od něj již obdržel (dále jen "Zaplacené splátky") a uhradit ceníkovou cenu již čerpaného věcného plnění OBJEDNATELE

poskytnutého na výrobu AVD OBJEDNATELEM. Práva výrobce zvukově obrazového záznamu AVD přecházejí na ZHOTOVITELE okamžikem vrácení Zaplacených splátek, uhrazení cenikové ceny již čerpaného věcného plnění OBJEDNATELE poskytnutého na výrobu AVD OBJEDNATELEM a uhrazení případné smluvní pokuty vztahující se k povinnosti ZHOTOVITELE podle tohoto odstavce.

- 3.8 Veškerá automatická schválení ze strany OBJEDNATELE (tj. schválení, která nastanou marným uplynutím lhůt) podle tohoto odstavce jsou účinná pouze za podmínky, že prvek, který byl určen ke schválení, byl ZHOTOVITELEM doručen manažerovi vývoje a/nebo manažerovi realizace za OBJEDNATELE nebo byl zaslán na adresu OBJEDNATELE doporučenou poštou s uvedením jména této pověřené osoby za OBJEDNATELE. Zasílá-li ZHOTOVITEL této pověřené osobě za OBJEDNATELE výzvy ke schválení prvků prostřednictvím elektronické pošty, je OBJEDNATEL povinen zajistit, že taková osoba potvrdí doručení takové zprávy v okamžiku doručení zprávy; nebude-li takové potvrzení doručeno ZHOTOVITELI do jednoho týdne od zaslání výzvy, zašle ZHOTOVITEL OBJEDNATELI výzvu ke schválení prvků prostřednictvím doporučené pošty s uvedením jména osoby pověřené za vývoj na straně OBJEDNATELE.

4. ZÁVAZKY ZHOTOVITELE

- 4.1 ZHOTOVITEL se zavazuje na základě OBJEDNATELEM schválených scénářů na svůj náklad a nebezpečí vyrobit (s využitím věcného plnění OBJEDNATELE, které zahrnuje rovněž provádění dramaturgie AVD OBJEDNATELEM) a dodat OBJEDNATELI ve sjednaném termínu, není-li uvedeno jinak, tyto materiály vztahující se postupně ke všem dílům AVD, je-li AVD sérií, kromě materiálů pod písm. k), které budou dodány najednou společně s vyúčtováním AVD (resp. příslušné skupiny dílů, pokud je AVD sérií):
- a) zvukově obrazový záznam definitivní verze AVD na finálním nosiči nebo (dle volby OBJEDNATELE) prostřednictvím zabezpečeného datového úložiště (FTP), jehož kvalita a parametry musí vyhovovat „Všeobecným technickým podmínkám pro pořady dodávané a vyráběné v České televizi“ (viz příloha);
 - b) veškeré nosiče, zakoupené ZHOTOVITELEM z rozpočtu nebo zapůjčené pro výrobu OBJEDNATELEM;
 - c) průběžně během celého natáčení AVD minimálně 5 kusů fotografií z natáčení AVD podle technických pokynů obsažených v příloze „Zásady zpracování a předávání fotografií do ČT“;
 - d) definitivní podobu titulkové listiny schválené OBJEDNATELEM (nejpozději 35 dní před vysláním AVD);
 - e) dialogovou listinu (přepis veškerého mluveného projevu v AVD) v tištěné a v elektronické podobě;
 - f) popis obrazových záběrů a účinkujících pro archivní potřeby OBJEDNATELE v rozsahu dle dohody s dramaturgií OBJEDNATELE;
 - g) hudební sestavu pro hlášení OSA – tj. seznam použité hudby s uvedením názvů skladeb, přesné délky každé užití hudební nahrávky, jmen a příjmení autorů hudby a textu, a to v elektronické i v tištěné podobě na formuláři „Podklad pro hlášení OSA, INTERGRAM“ dodaném OBJEDNATELEM;

- h) povinné údaje pro hlášení INTERGRAM v případě použití zvukových záznamů vydaných k obchodním účelům a videoklipů – tj. rok výroby, název labelu snímku (popř. výrobce není-li label uveden), identifikační číslo nosiče (je-li uvedeno), jména a příjmení umělců, názvy uměleckých souborů a užitou stopáž, a to v elektronické i v tištěné podobě na formuláři „Podklad pro hlášení OSA, INTERGRAM“ dodaném OBJEDNATELEM;
- i) nosič s nahrávkou použité hudby vytvořené pro AVD;
- j) seznam archivních obrazových a zvukově obrazových záznamů a fotografií (dále ve Smlouvě jako „archivy“) zařazených do AVD včetně rozsahu získaných licencí; u obrazových a zvukově obrazových záznamů bude uveden název, použitá stopáž, time code, kde se ukázka nachází v AVD, výrobce ukázky, název hudební skladby, autora hudby a autora textu (pokud se vyskytuje hudba), účinkující a rozsah licence, a to v elektronické i v tištěné podobě na formuláři „Hlášení o užití audiovizuálních děl“ dodaném OBJEDNATELEM. ZHOTOVITEL prohlašuje, garantuje a odpovídá za to, že předměty ochrany, které v seznamu neuvede, budou do AVD zařazeny a v jeho rámci užity pouze při splnění podmínek a v mezích bezúplatných zákonných licencí;
- k) originály smluv o vytvoření děl a uměleckých výkonů a originály dalších smluv se všemi autory, výkonnými umělci a dalšími nositeli práv, jejichž díla, výkony a jiné předměty ochrany budou zařazeny do AVD a užity při jeho užití případně prohlášení všech na AVD zúčastněných autorů a jiných nositelů práv o vypořádání a rozsahu licencí k užití jejich děl a výkonů v AVD, případně další smlouvy uzavřené za účelem naplnění závazku ZHOTOVITELE podle odst. 4.4.

4.2 ZHOTOVITEL se zavazuje umožnit OBJEDNATELI, resp. se zavazuje zajistit a odpovídá za to, že OBJEDNATELEM pověřené osobě či osobám, bude umožněn přístup na natáčení AVD tak, OBJEDNATELEM pověřená osoba či osoby mohla(y) pořizovat na náklady OBJEDNATELE fotografie a/nebo záběry z natáčení pro účely promotion AVD a/nebo OBJEDNATELE; takovým postupem však nesmí být narušen řádný průběh výroby AVD a nesmí být porušena práva osob přítomných v místě natáčení, zejména právo na ochranu jejich soukromí, jakož ani důvodné povinnosti ZHOTOVITELE ze smluvních vztahů ZHOTOVITELE se třetími osobami ve vztahu k realizaci AVD, na které byl OBJEDNATEL nebo jím pověřená osoba výslovně upozorněn. Tímto ustanovením není dotčena povinnost ZHOTOVITELE dodat fotografie podle odst. 4.1 písm. c). ZHOTOVITEL se dále zavazuje umožnit, resp. se zavazuje zajistit a odpovídá za to, že OBJEDNATELEM pověřená osoba či osoby bude mít právo zúčastnit se veškerých činností souvisejících s výrobou AVD s tím, že OBJEDNATEL je v takovém případě povinen zajistit, že OBJEDNATELEM pověřená osoba či osoby nenaruší výrobu AVD.

4.3 ZHOTOVITEL prohlašuje a zaručuje, že AVD nebude obsahovat skrytá obchodní sdělení. ZHOTOVITEL se zavazuje, že pro výrobu AVD nepoužije žádný sponzorský příspěvek ani příspěvek od zadavatele umístění produktu bez předchozího písemného souhlasu OBJEDNATELE, a to ani ve formě věcného plnění. ZHOTOVITEL bere na vědomí, že rozhodnutím OBJEDNATELE mohou být do AVD začleněna obchodní sdělení ve smyslu zákona č. 231/2001 Sb., o provozování rozhlasového a televizního vysílání a o změně dalších zákonů, ve znění pozdějších předpisů, zejména umístění produktu. V případě, že se pro takové začlenění

OBJEDNATEL rozhodne, uzavřou strany dodatek ke Smlouvě, v němž budou uvedeny konkrétní podmínky začlenění obchodního sdělení; ZHOTOVITEL není oprávněn uzavřít takového dodatku bez vážného důvodu odmítnout, přičemž důvodem pro odmítnutí je zejména skutečnost, že začleněním obchodního sdělení by byla porušena práva třetích osob nebo by byl narušen řádný průběh výroby AVD. ZHOTOVITEL bere na vědomí, že mu ze začlenění obchodního sdělení nenáleží žádná zvláštní odměna či provize, nedohodnou-li se strany jinak, OBJEDNATEL se však zavazuje uhradit případné účelně vynaložené náklady se začleněním obchodního sdělení spojené.

- 4.4 ZHOTOVITEL se zavazuje, že AVD a jakýkoli v něm obsažený materiál, včetně archivních záznamů, nebude porušovat jakékoli autorské právo, právo k ochranné známce, právo k obchodnímu jménu či názvu, právo na soukromí nebo jakékoli osobnostní právo či právo na dobrou pověst nebo vlastnické právo jakékoli osoby. Pokud by přesto byly vůči OBJEDNATELI v souvislosti s užitím AVD uplatněny oprávněné nároky jakýchkoliv třetích osob, ZHOTOVITEL se zavazuje je uspokojit (ve výši přiznané pravomocným rozhodnutím soudu s výjimkou takového případu, kdy bude nárok třetí osobě přiznán pravomocným rozhodnutím soudu bez věcného posouzení sporu na základě promeškání procesní lhůty OBJEDNATELEM nebo na základě uznání nároku OBJEDNATELEM bez souhlasu ZHOTOVITELE, nebo ve výši dle mimosoudní dohody sjednané se souhlasem ZHOTOVITELE) a uhradit OBJEDNATELI škodu, která OBJEDNATELI s jejich uplatněním vznikla, a to obojí za podmínky, že OBJEDNATEL informuje o každém uplatněném nároku ZHOTOVITELE bez zbytečného odkladu a při obraně bude postupovat tak, že zohlední ZHOTOVITELOVY důvodné pokyny.
- 4.5 ZHOTOVITEL se zavazuje při výrobě AVD respektovat požadavky zákona č. 231/2001 Sb., o provozování rozhlasového a televizního vysílání a o změně dalších zákonů, ve znění pozdějších předpisů a dalších právních předpisů, resp. též Kodexu ČT (s jehož zněním se před podpisem Smlouvy seznámil), s tím, že se zavazuje zapracovat veškeré připomínky OBJEDNATELE směřující k dodržení požadavků vyplývajících z daných norem, a to zejména z hlediska dodržení § 32 odst. 1 písm. b), c), d), e), f) a i) cit. zákona a též jeho ustanovení týkajících se obchodních sdělení (§ 48, § 52, § 53 a § 53a), rovněž zákona č. 483/1991 Sb., o České televizi, ve znění pozdějších předpisů, zákona č. 132/2010 Sb., o audiovizuálních mediálních službách na vyžádání, ve znění pozdějších předpisů, zejména pak ustanovení týkajících se audiovizuálních obchodních sdělení, a zákona č. 40/1995 Sb., o regulaci reklamy, ve znění pozdějších předpisů, to vše s přihlédnutím k tomu, že AVD má být zařazeno do televizního vysílání po 22.00 hod. OBJEDNATEL je povinen informovat ZHOTOVITELE kdykoli v průběhu výroby nebo schvalování AVD o potenciálním nesouladu s výše uvedenými právními předpisy AVD s právními předpisy, a to v přiměřené době a bez průtahů poté, co bude mít možnost takový nesoulad při schvalování AVD nebo jednotlivých výrobních fází s vynaložením přiměřeného úsilí zjistit. Sdělí-li OBJEDNATEL kdykoliv v průběhu výroby AVD připomínky podle tohoto odstavce (tj. zjistí, že AVD nevyhovuje podmínkám stanoveným v tomto odstavci), je ZHOTOVITEL povinen je zapracovat. OBJEDNATEL uplatní své připomínky a/nebo požadavky na změny tak, aby mohlo dojít k nápravě postprodukční úpravou natočeného materiálu. OBJEDNATEL nemůže uplatnit podle tohoto odstavce takové připomínky, které by znamenaly zásah do schválených scénářů AVD, pokud jde o textaci dialogů a přesné popisy zobrazených motivů.
- 4.6 ZHOTOVITEL je pověřen kompletním zajištěním výroby AVD podle scénáře, rozpočtu a ve sjednaných termínech, s výjimkou plnění, která je pro výrobu AVD povinen

zajistit OBJEDNATEL. ZHOTOVITEL je ve vztahu k OBJEDNATELI vždy odpovědný za porušení svého závazku, vyjma případů způsobených vyšší mocí nebo okolnostmi majícími svůj původ v jednání nebo nečinnosti OBJEDNATELE. ZHOTOVITEL není oprávněn pověřit bez předchozího písemného souhlasu OBJEDNATELE výrobou AVD třetí osobu, čímž není dotčeno jeho právo objednávat příslušná dílčí plnění od jednotlivých subdodavatelů, jak je při výrobě audiovizuálních děl obvyklé. V případě pověření dle předchozí věty ZHOTOVITEL odpovídá OBJEDNATELI, jako by plnil sám.

- 4.7 ZHOTOVITEL je povinen průběžně informovat OBJEDNATELE o všech důležitých záležitostech souvisejících s realizací AVD.
- 4.8 Internetové stránky k AVD bude vyrábět internetové oddělení OBJEDNATELE. Podklady pro jejich výrobu zajistí OBJEDNATEL s využitím materiálů dodaných ZHOTOVITELEM podle odst. 4.1.

OBJEDNATEL je zároveň oprávněn používat na internetových stránkách ukázky a screenshoty pořízené z AVD od okamžiku jejich pořízení.

- 4.9 K PR a promotion AVD, sdělování informací o AVD a průběhu jeho realizace třetím osobám jakýmkoliv způsobem, včetně elektronických sociálních sítí (např. Facebook, Twitter), je ZHOTOVITEL oprávněn pouze s předchozím výslovným souhlasem úseku OBJEDNATELE Komunikace a PR, který tento úsek může udělit také formou e-mailu z adresy pressct@ceskatelevize.cz, v případě elektronických sociálních sítí odd. OBJEDNATELE Podpora systému nových médií. Nehledě na výše uvedené je ZHOTOVITEL oprávněn sdělovat samu skutečnost, že AVD pro OBJEDNATELE vyrábí a po zveřejnění AVD užít nevýdělečně a výlučně za účelem prezentace své činnosti synopsi AVD, ukázky do dvou minut z AVD a fotografie z AVD, a to pouze v rámci profesionální prezentace ZHOTOVITELE na festivalech, na vlastních internetových stránkách ZHOTOVITELE a v rámci profilů ZHOTOVITELE na elektronických sociálních sítích.
- 4.10 Úvodní titulky AVD musí obsahovat tento text:

Česká televize

uvádí

Na konci závěrečných titulků AVD bude uvedeno:

**Ve společnosti EALLIN TV s.r.o.
vyrobila**

© Česká televize + rok prvního uveřejnění
<http://www.ceskatelevize.cz>

- 4.11 Součástí závěrečných titulků AVD může být poděkování neziskovým a veřejným právníkům osobám (nadace, obecně prospěšné společnosti, příspěvkové organizace atd.) či nepodnikajícím fyzickým osobám, jež na výrobě AVD spolupracovaly. Součástí závěrečných titulků AVD nesmí být poděkování právníkům osobám založeným za účelem podnikání a/nebo fyzickým osobám – podnikatelům. Součástí poděkování nesmí být logo ani animovaný titulek.
- 4.12 Právo uzavírat smlouvy s případnými sponzory AVD má pouze OBJEDNATEL.

- 4.13 OBJEDNATEL si vyhrazuje právo z vážných programových důvodů, které je povinen dostatečně přesně specifikovat, jakož i z důvodů, že řádné výrobě AVD brání překážky způsobené zásahem vyšší moci způsobující významné vícenáklady, písemně odstoupit s účinky ex nunc od Smlouvy (takové odstoupení se může dle volby OBJEDNATELE vztahovat na celé budoucí plnění Smlouvy nebo na specifikované dosud nedokončené díly AVD, je-li AVD sérií). V takovém případě je OBJEDNATEL povinen uhradit ZHOTOVITELI cenu díla sníženou o náklady, které s ohledem na odstoupení od Smlouvy již nebudou vynaloženy (v takovém případě však zvýšenou o písemně a předem sjednané storno poplatky, které v souvislosti s objednanými, leč nevyužitými plnění subdodavatelů ZHOTOVITEL vynaloží, přičemž ZHOTOVITEL je povinen vyvinout maximální úsilí k minimalizaci storno poplatků); ta část ceny díla, která je tvořena výrobní provizí ZHOTOVITELE, bude OBJEDNATELEM uhrazena ve sjednané procentní sazbě ze skutečných nákladů výroby podle této věty. Vztahuje-li se odstoupení od Smlouvy na celé budoucí plnění Smlouvy, vypořádají se smluvní strany do 60 dnů poté, co OBJEDNATEL schválí vyúčtování dodané ZHOTOVITELEM. Ustanovení odst. 2.7 a 2.11 se použije přiměřeně.
- 4.14 ZHOTOVITEL je povinen (i) na výzvu OBJEDNATELE jej informovat o rozsahu pojištění, které sjednal v souvislosti s výrobou AVD a v souvislosti se svou činností, kterou vykonává též při výrobě AVD, včetně případných následných změn takového pojištění, a poskytnout mu kopii pojistné dokumentace, (ii) v případě pojistné události související s výrobou AVD poskytnout OBJEDNATELI bez zbytečného odkladu veškeré podklady a veškerou potřebnou součinnost související s pojistnou událostí, které si vyžádá příslušná pojišťovna, (iii) využít veškeré plnění, které obdrží v souvislosti s pojistnou událostí týkající se výroby AVD, přednostně na krytí nákladů (včetně vícenákladů) výroby AVD.

5. PRÁVA VE VZTAHU K AVD

- 5.1 Smluvní strany výslovně prohlašují, že ZHOTOVITEL vyrábí AVD pro OBJEDNATELE z jeho podnětu, tj. že výrobcem ve smyslu § 79 odst. 2 autorského zákona je OBJEDNATEL a výlučně OBJEDNATELI (případně společně s koproducenty AVD na jeho straně) přísluší práva výrobce AVD podle §§ 79 a následujících autorského zákona.
- 5.2 ZHOTOVITEL se zavazuje uzavřít vlastním jménem příslušné smlouvy o vytvoření autorských děl a vytvoření uměleckých výkonů a jiné obdobné smlouvy a získat od všech autorů, výkonných umělců a dalších nositelů práv, jejichž autorská díla, umělecké výkony a jiné předměty práv duševního vlastnictví (dále jen „Předměty práv“) budou zařazeny do AVD, licence, svolení a souhlasy v rozsahu, v němž taková oprávnění postupuje OBJEDNATELI podle Smlouvy. ZHOTOVITEL se zavazuje, že od všech uvedených osob získá písemná svolení k zařazení Předmětů práv do AVD a k postoupení od nich nabytých oprávnění a svolení OBJEDNATELI. ZHOTOVITEL se zavazuje, že licence a svolení nabytá od výše uvedených osob do okamžiku jejich postoupení OBJEDNATELI podle Smlouvy nevyužije sám ani je zcela nebo zčásti neposkytne třetí osobě, s výjimkou jejich užití při výrobě AVD. Licence a svolení nabytá smlouvami dle tohoto odstavce budou výhradní, s výjimkou hudebních děl zařazených v AVD, jejich záznamů a v nich obsažených výkonů a dále s výjimkou takových Předmětů práv, které nebyly pořízeny či vytvořeny přímo pro účely AVD.

ZHOTOVITEL je povinen se všemi nositeli práv vypořádat jejich nároky za vytvoření a užití Předmětů práv tak, aby OBJEDNATEL jako postupník ZHOTOVITELEM

nabytých oprávnění mohl AVD užívat v rozsahu jemu postoupených práv podle Smlouvy bez jakýchkoli finančních povinností vůči těmto osobám, není-li ve Smlouvě sjednáno jinak.

- 5.3 ZHOTOVITEL postupuje na OBJEDNATELE (pokud jde o majetková práva), resp. poskytuje OBJEDNATELI (pokud jde o osobnostní práva), společně ve Smlouvě jen „postupuje“, s výjimkami uvedenými ve Smlouvě, výhradní (ledaže je ve vztahu k některým plněním výslovně sjednána nevýhradnost) oprávnění k užití AVD a k užití veškerých autorských děl a uměleckých výkonů a jakýchkoliv jiných Předmětů práv audiovizuálně užitých v AVD při užití AVD, okamžikem, kdy je nabyde, a to v rozsahu umožňujícím užití AVD nebo jeho částí včetně jakýchkoli děl a/nebo výkonů a/nebo dalších Předmětů práv v něm zařazených po celou dobu autorskoprávní ochrany všemi způsoby užití a jinak bez jakýchkoliv omezení, zejména bez územního, množstevního a technologického omezení, zejména: (i) sdělováním AVD nebo jeho částí veřejnosti všemi způsoby s výjimkou práv povinně kolektivně spravovaných, avšak pouze pro teritoria, ve kterých jsou příslušná práva kolektivně spravována, a pouze po dobu, po kterou budou příslušná práva v daných teritoriích kolektivně spravována, zejména oprávnění k promítání v kinech a jinému provozování ze záznamu a jeho přenosu, k vysílání televizí či rozhlasem, k přenosu televizního nebo rozhlasového vysílání, k provozování televizního a rozhlasového vysílání, a to jakkoli často, k zpřístupňování AVD způsobem, že kdokoli může mít k němu přístup na místě a v čase podle své vlastní volby, zejména počítačovou nebo obdobnou sítí, (ii) k pořízení trvalých nebo dočasných, přímých nebo nepřímých zvukově obrazových a zvukových rozmnoženin AVD samostatně nebo ve spojení či v souboru s jinými autorskými či neautorskými díly jakýmkoli prostředky a v jakékoli formě a v libovolném počtu, (iii) k rozšiřování originálu nebo rozmnoženin AVD, tj. jejich zpřístupňování prodejem nebo jiným převodem vlastnického práva včetně jejich nabízení za tímto účelem, (iv) k pronájmu originálu nebo rozmnoženin AVD, tj. jejich zpřístupňování poskytnutím k dočasné osobní potřebě za účelem přímého nebo nepřímého hospodářského nebo obchodního prospěchu, (v) k půjčování originálu nebo rozmnoženin AVD, tj. jejich zpřístupňování zařízením přístupným veřejnosti poskytnutím k dočasné osobní potřebě nikoli za účelem přímého nebo nepřímého hospodářského nebo obchodního prospěchu, (vi) k přerušování AVD za účelem vkládání reklamy či jiných vstupů, a/nebo k jeho sdělování v děleném nebo jinak upraveném obrazu obsahujícím v oddělené části reklamu, sponzoring, selfpromotion nebo jiné textové a obrazové informace; za dělený obraz se považuje rovněž překrytí částí obrazu uvedenými informacemi; součástí této licence je rovněž souhlas s případným umístěním produktu do AVD ve smyslu zákona č. 231/2001 Sb. o provozování rozhlasového a televizního vysílání a o změně dalších zákonů, ve znění pozdějších předpisů, a to i dodatečným, (vii) k opatření AVD logem nebo jiným označením provozovatele televizního vysílání, včetně textových, obrazových či jiných informací, a to libovolně často, (viii) k výrobě, rozmnožení a rozšiřování propagačního materiálu tiskem, vysíláním, umístěním na webových stránkách OBJEDNATELE atd. pro účely propagace AVD a OBJEDNATELE, včetně oprávnění užit přiměřeným způsobem jména, biografie a obrazového snímku autorů a výkonných umělců zúčastněných na výrobě AVD pro tyto propagační účely, (ix) k zařazení částí AVD (případně zvukové a obrazové složky odděleně), též ve spojení s jinými autorskými díly do jiného díla (např. stříhové filmy, programové upoutávky) s výjimkou komerčních reklamních spotů třetích osob a dále k užití takových nově vytvořených děl nebo záznamů v rozsahu dle Smlouvy, přičemž se sjednává, že toto oprávnění se nevztahuje na archivy a na hudební díla a jejich záznamy, a (x) k poskytnutí nebo postoupení oprávnění ve výše uvedeném rozsahu úplatně i bezúplatně zcela či zčásti

na třetí osoby, včetně oprávnění k dalšímu jejich úplatnému i bezúplatnému, úplnému i částečnému poskytnutí či postoupení.

- 5.4 Právo přihlašovat AVD na festivaly a soutěže (domácí i zahraniční) má pouze OBJEDNATEL. Případné peněžité ceny náleží OBJEDNATELI. ZHOTOVITEL může AVD přihlásit na festival či soutěž po předchozím písemném souhlasu OBJEDNATELE. Osobní ceny však obdrží příslušná osoba, již byla cena udělena.
- 5.5 ZHOTOVITEL bere na vědomí, že Smlouvou se mu neposkytuje jakékoliv oprávnění k užití AVD, není-li ve Smlouvě výslovně sjednáno jinak.
- 5.6 Závazek ZHOTOVITELE podle odst. 5.2 se vztahuje i k nabytí oprávnění k užití archivů zařazených do AVD s výjimkou uvedenou v následující větě, nebo není-li mezi stranami Smlouvy sjednáno písemně jinak. Závazek ZHOTOVITELE uvedený v předchozí větě se nevztahuje na archivy, k nimž práva výrobce zvukově obrazového záznamu vykonává OBJEDNATEL, a to v rozsahu práv výrobce zvukově obrazového záznamu a ve vztahu k ostatním právům v rozsahu, v němž takovými oprávněními disponuje OBJEDNATEL na základě jiných smluv (OBJEDNATEL se v tomto smyslu zavazuje sdělit ZHOTOVITELI rozsah, v němž tato oprávnění vykonává, do 14 dnů od výzvy ZHOTOVITELE).
- 5.7 ZHOTOVITEL se zavazuje uzavřít vlastním jménem smlouvy podle odst. 5.2 a smlouvu s fotografem, kterého angažuje za účelem pořízení fotodokumentace výroby AVD (dále jen „Fotograf“) tak, aby jimi nabytá oprávnění k užití (bez územního, množstevního, časového a technologického omezení všemi známými způsoby užití) fotografií pořízených Fotografem v souvislosti s výrobou AVD, fotografií pořízených pro účely jejich zařazení do AVD, fotografií pořízených z oken obrazové složky AVD, vše pro účely PR a promotion AVD a OBJEDNATELE, bez dalších finančních povinností. Smluvní strany se dohodly, že oprávnění takto nabytá ZHOTOVITELEM postupuje ZHOTOVITEL OBJEDNATELI ke dni schválení AVD OBJEDNATELEM, v případě fotografií však již ke dni jejich předání OBJEDNATELI, dojde-li k němu dříve. ZHOTOVITEL se zavazuje, že licence a svolení nabytá od výše uvedených osob do okamžiku jejich postoupení OBJEDNATELI nevyužije sám ani je zcela nebo zčásti neposkytne třetí osobě. Licence a svolení nabytá smlouvami dle tohoto pododstavce budou výhradní.
- 5.8 Licenční smlouvy uzavírané ZHOTOVITELEM podle Smlouvy budou smlouvami opravňujícími, nikoli zavazujícími a OBJEDNATEL bude oprávněn poskytovat nebo postupovat výše uvedená oprávnění třetí osobě.

Jakákoli ujednání, která by byla v rozporu s výše uvedenými povinnostmi ZHOTOVITELE, musí být předem písemně odsouhlasena OBJEDNATELEM.

- 5.9 Závazek ZHOTOVITELE dle odst. 5.2 se nevztahuje na:
- věcné plnění OBJEDNATELE a případné výsledky tvůrčí činnosti dodávané v jeho rámci, jakož i výsledky tvůrčí činnosti osob, které pro výrobu AVD a plnění Smlouvy zajišťuje OBJEDNATEL jinak;
 - získání oprávnění od autorů zveřejněných nebo ke zveřejnění nabídnutých hudebních děl nebo od jiných nositelů práv k takovým hudebním dílům (a zaplacení odměny) k užití takových hudebních děl při výrobě a užití AVD, pokud jsou jejich autoři či jiní nositelé práv při poskytování oprávnění k jejich užití zastupováni kolektivním správcem, např. pro území České republiky

Ochranným svazem autorským pro práva k dílům hudebním z.s. (dále jen „OSA“);

- c) získání oprávnění od výkonných umělců a výrobců zvukových záznamů (a zaplacení odměny) k užití zvukových záznamů vydaných k obchodním účelům a uměleckých výkonů v nich obsažených pro vytvoření AVD a jeho televizní vysílání na území ČR, a na získání oprávnění od výkonných umělců a výrobců zvukově obrazových záznamů (a zaplacení odměny) k užití videoklipů, jejichž výrobci jsou zastupováni kolektivním správcem INTERGRAM, nezávislá společnost výkonných umělců a výrobců zvukových a zvukově obrazových záznamů, z.s. (dále jen „INTERGRAM“), pro vytvoření AVD a jeho televizní vysílání OBJEDNATELEM na území ČR;
- d) archivy v rozsahu, v němž oprávnění k jejich užití vykonává a podle odst. 5.6 poskytuje OBJEDNATEL;
- e) práva povinně kolektivně spravovaná.

Užití hudebních děl, zvukových záznamů vydaných k obchodním účelům a videoklipů se v rozsahu, který je vyjmut z povinnosti ZHOTOVITELE, řídí v případech užití přímo OBJEDNATELEM smlouvami, které má OBJEDNATEL uzavřeny s kolektivními správci OSA a INTERGRAM.

ZHOTOVITEL je oprávněn zařadit do AVD zvukové záznamy vydané k obchodním účelům a/nebo hudební videoklipy vyrobené v období kratším než tři roky před 1. lednem roku předpokládaného premiérového televizního vysílání AVD pouze po předchozím odsouhlasení ze strany OBJEDNATELE.

- 5.10 ZHOTOVITEL je povinen uvést ve smlouvách s režiséry AVD a s moderátory vystupujícími v AVD závazek součinnosti ve prospěch OBJEDNATELE při promotion AVD a/nebo OBJEDNATELE v přiměřeném rozsahu, zejména k pořízení jejich projevů při výrobě upoutávek na AVD, k poskytnutí rozhovorů týkajících se jejich účasti na výrobě AVD pro tisková média (s výjimkou takových konkrétních médií, které příslušná osoba výslovně a na základě vážného a rozumného důvodu odmítne), pořízení jejich fotografií pro účely promotion AVD a/nebo OBJEDNATELE apod. ZHOTOVITEL je povinen získat od výše popsaných osob pro OBJEDNATELE (i) oprávnění k pořízení fotografií (podobizen) a/nebo obrazových záznamů a/nebo zvukových záznamů a/nebo zvukově obrazových záznamů takové osoby v souvislosti s výrobou AVD, které svou povahou nezasahují do práva příslušné osoby na dobrou pověst, čest a důstojnost (to vše dále pro účely tohoto odstavce jen „záznam“), (ii) oprávnění k užití každého záznamu či kterékoli jeho části pro účely propagace AVD a/nebo OBJEDNATELE, zejména k výrobě a užití libovolných materiálů určených pro takovou propagaci bez omezení teritoria, času, technologie a množství užití, všemi způsoby užití; a (iii) oprávnění k použití jména a/nebo biografických údajů takové osoby, bez omezení všemi způsoby užití k účelům souvisejícím s propagací a PR AVD. Taková oprávnění budou ve prospěch OBJEDNATELE udělena vždy s podmínkou, že k užití záznamů a jiných osobnostních atributů příslušných osob nedojde ve prospěch podpory zboží a/nebo služeb třetí osoby a dále za těchto podmínek: (a) jedná-li se o oprávnění dle bodu (i), na dobu určitou do dne ukončení účasti příslušné osoby na výrobě AVD; (b) jedná-li se o svolení dle bodu (ii), na dobu určitou v trvání 100 let ode dne pořízení daného záznamu; a (c) jedná-li se o svolení dle bodu (iii), na dobu určitou v trvání 100 let ode dne uzavření Smlouvy. Odměna za získání těchto oprávnění ZHOTOVITELEM je zahrnuta v ceně díla dle 2.1, přičemž ZHOTOVITEL se zavazuje řádně vypořádat nároky dotýčných osob v souvislosti s

udělením daných oprávnění tak, že odměna jim náležející bude zahrnuta v odměně sjednané ve smlouvách, které s nimi uzavře ZHOTOVITEL v souvislosti s výrobou AVD.

5.11 Jsou-li součástí věcného plnění OBJEDNATELE činnosti vykonávané zaměstnanci OBJEDNATELE, je ZHOTOVITEL povinen dbát dodržování následujících pracovněprávních závazků OBJEDNATELE vůči jeho zaměstnancům a prohlašuje v této souvislosti, že si je vědom, že pro účely výroby AVD nesmí angažovat ani vyplácet honoráře a odměny zaměstnancům OBJEDNATELE, neboť režim jejich práce při výrobě AVD se řídí zákoníkem práce, Kolektivní smlouvou OBJEDNATELE a Pracovním řádem OBJEDNATELE (poslední dva dokumenty budou na požádání ZHOTOVITELI předloženy):

- a) natáčecí týden je maximálně šestidenní, přičemž volným dnem nemusí být sobota nebo neděle, nejméně však každý 3. víkend je nepracovní;
- b) délka pracovní směny, včetně času na jízdu mimo sídlo OBJEDNATELE, instalaci a likvidaci, může být maximálně 12 hodin;
- c) při ubytování mimo Prahu se čas počítá od okamžiku nástupu do dopravního prostředku v místě ubytování do okamžiku návratu do místa ubytování po ukončení natáčecího dne. Na pracovních cestách bude zaměstnancům zajištěno vhodné ubytování. Vhodným ubytováním se rozumí ubytování maximálně po dvou osobách, v pokoji s vytápěním, tekoucí studenou a teplou vodou a sociálním zařízením.

6. DALŠÍ UJEDNÁNÍ

6.1 Veškeré věci (vč. nosičů záznamu) zakoupené ZHOTOVITELEM v rámci rozpočtu jsou od počátku výlučným majetkem OBJEDNATELE. ZHOTOVITEL není bez písemného souhlasu OBJEDNATELE oprávněn k jakémukoliv jinému užití takových věcí, než pro výrobu AVD. Věci s kusovou pořizovací hodnotou 3.000,- Kč (bez DPH) a vyšší předá ZHOTOVITEL OBJEDNATELI nejpozději do 2 měsíců po skončení výroby AVD v sídle OBJEDNATELE, do té doby nese ZHOTOVITEL odpovědnost za jejich ztrátu, poškození či zničení. Věci musí být evidovány na evidenčním listu (který ZHOTOVITEL poskytne OBJEDNATELI písemně nebo emailem) v následující struktuře: 1/ pořizovací číslo, 2/ název-popis, resp. značka, typ, velikost apod., kde je to případné, 3/ pořizovací hodnota (pro odstranění pochybností se sjednává, že pořizovací hodnota věcí je součtem nákladů na materiál a hodnoty práce potřebné k jejich výrobě), 4/ datum pořízení. Ustanovení tohoto odstavce se nevztahuje na věci, které byly prokazatelně zlikvidovány nebo spotřebovány při výrobě AVD podle své spotřební povahy, v rámci režijního záměru a/nebo podle scénáře, což ZHOTOVITEL doloží svým čestným prohlášením; věci s kusovou pořizovací hodnotou nižší než 3.000,- Kč (bez DPH) se považují bez dalšího za spotřebované při výrobě AVD. Bez ohledu na výše uvedené je však ZHOTOVITEL oprávněn prodat takové věci, které splňují podmínky podle věty třetí (s výjimkou těch, jejichž výrobu objednal nebo jinak zajistil přímo pro účely AVD) třetí osobě a výnos z takového prodeje použít ke krytí nákladů na výrobu AVD; takto prodané věci pak nebudou předmětem evidence a předání OBJEDNATELI podle předchozích vět.

6.2 Odpovědnost za ztrátu, poškození či zničení techniky a dalších věcí (dále jen „věci“), které OBJEDNATEL dočasně přenechá ZHOTOVITELI pro účely plnění Smlouvy, nese ZHOTOVITEL až do okamžiku jejich řádného vrácení OBJEDNATELI. ZHOTOVITEL se povinen se při převzetí věcí seznámit s „Pravidly pro půjčování

techniky a dalších movitých věcí ČT" a je povinen je dodržovat; OBJEDNATEL je povinen tento předpis ZHOTOVITELI na požádání poskytnout. ZHOTOVITEL je povinen o věci řádně pečovat a vrátit je OBJEDNATELI nejpozději do jednoho měsíce po skončení natáčení AVD a pokud jde o věci, které mají být dle dohody smluvních stran využity v pozdějších fázích výroby AVD, do jednoho měsíce po dni, kdy potřeba takového jejich využití odpadne. ZHOTOVITEL předá písemně nebo e-mailem OBJEDNATELI nejpozději tři pracovní dny před vyzvednutím věcí písemný seznam všech osob (s uvedením jména a příjmení, data narození, bydliště a čísla občanského průkazu, přičemž ZHOTOVITEL prohlašuje, že od všech v seznamu uvedených osob získá předem souhlas se zpracováním jejich osobních údajů pro účely plnění Smlouvy podle zákona č. 101/2000 Sb., o ochraně osobních údajů, a odpovídá OBJEDNATELI za veškerou škodu, která vznikla porušením povinností ZHOTOVITELE podle tohoto zákona), včetně případných subdodavatelů, vč., je-li subdodavatelem právnická osoba, jejich oprávněných zástupců, kteří jsou oprávněni k převzetí a vrácení věcí (pro případ, že subdodavatel pověří k převzetí a vrácení věcí dalšího nebo jiného zástupce, je ZHOTOVITEL povinen zajistit, že subdodavatel sdělí takovou skutečnost písemně nebo e-mailem OBJEDNATELI nejpozději tři pracovní dny před vyzvednutím věcí příslušným jiným / novým zástupcem). Pro odstranění všech pochybností smluvní strany prohlašují, že OBJEDNATEL je oprávněn nevydat půjčovanou věc osobě, která není na seznamu specifikovaném výše v tomto odstavci. Nevydání věci v takovém případě nezpůsobuje prodlení OBJEDNATELE.

7. OBECNÁ USTANOVENÍ

- 7.1 Smluvní strany prohlašují, že vymezení předmětu smlouvy a ceny, případně hodnoty předmětu smlouvy na titulní straně Smlouvy nemá normativní význam a uvádí se zde pouze pro účely provedení uveřejnění Smlouvy postupem dle zákona.
- 7.2 Smlouva se řídí právním řádem České republiky, zejména občanským zákoníkem. Případné spory mezi smluvními stranami budou řešeny především dohodou, přičemž nedojde-li k dohodě o řešení určitého sporu, budou k jeho řešení příslušné soudy České republiky.
- 7.3 Smluvní strany se dohodly, že:
- a) jakákoli změna Smlouvy může být sjednána výlučně a pouze písemným dodatkem podepsaným oběma smluvními stranami, a to s jejich podpisy na téže listině;
 - b) zvyklosti ani zavedená praxe stran nemají přednost před ustanoveními Smlouvy ani před ustanoveními zákona;
 - c) na sebe přebírají nebezpečí změny okolností a ponese je každá smluvní strana sama za sebe; ustanovení § 1766 občanského zákoníku se nepoužije;
 - d) marné uplynutí dodatečné lhůty k plnění nemá za následek automatické odstoupení od Smlouvy;
 - e) poté, co byl návrh Smlouvy či jejího dodatku po podpisu jednou ze smluvních stran předložen k podpisu druhé smluvní straně, vylučuje se přijetí daného návrhu druhou smluvní stranou s dodatkem nebo odchylkou;

- f) připouští-li výraz použitý ve Smlouvě různý výklad, nevyloží se v pochybnostech k tíži toho, kdo jej použil jako první.
- 7.4 V případě, že se ke kterémukoli ustanovení Smlouvy či k jeho části podle zákona jako ke zdánlivému právnímu jednání nepřihlíží, nebo že kterékoli ustanovení Smlouvy či jeho část je nebo se stane neplatným, neúčinným a/nebo nevymahatelným, oddělí se bez dalšího v příslušném rozsahu od ostatních ujednání Smlouvy a nebude mít žádný vliv na platnost, účinnost a vymahatelnost ostatních ujednání Smlouvy. Smluvní strany se zavazují nahradit takové zdánlivé, nebo neplatné, neúčinné a/nebo nevymahatelné ustanovení či jeho část ustanovením novým, které bude platné, účinné a vymahatelné a jehož věcný obsah a ekonomický význam bude shodný nebo co nejvíce podobný nahrazovanému ustanovení tak, aby účel a smysl Smlouvy zůstal zachován. Smluvní strany pro vyloučení všech pochybností výslovně vylučují aplikaci § 576 občanského zákoníku.
- 7.5 Zásahem vyšší moci se rozumí takové události, které nastaly po uzavření Smlouvy nezávisle na vůli příslušné smluvní strany, mají mimořádnou povahu, jsou nepředvídatelné, neodvratitelné, nepřekonatelné a bezprostředně brání plnění závazků dle Smlouvy (např. válka, ať už vyhlášená či nevyhlášená, občanské nepokoje, požár, záplavy či jiné přírodní katastrofy, epidemie, karanténní opatření, zemětřesení, sesuvy půdy, stávky, teroristické činy či jiná podobná nebezpečí, mezinárodní embargo mající bezprostřední dopad na možnost plnění závazků ze Smlouvy, dlouhodobé přerušení dodávek energií, změna závazné právní úpravy, nepředvídatelná rozhodnutí správních, soudních či jiných orgánů apod.; za zásah vyšší moci se považují též zdravotní překážky na straně klíčových osob nebo jejich úmrtí, které ZHOTOVITEL nemohl a neměl předvídat). Plnění se nepovažuje za nemožné, pokud ho lze provést za ztížených podmínek, s většími náklady nebo až po sjednaném čase. O zásahu vyšší moci jsou smluvní strany povinny se bez odkladu informovat, s ohledem na povahu takového zásahu. Pokud zásah vyšší moci nastal až v okamžiku, kdy již zasažená smluvní strana byla v prodlení, není vyloučena její odpovědnost za prodlení v rozsahu, v jakém není přímým důsledkem vyšší moci.
- 7.6 Nárok na jakoukoli smluvní pokutu uvedenou ve Smlouvě nezaniká ukončením Smlouvy. Pro smluvní pokuty sjednané ve Smlouvě platí, že smluvní strana, již vznikne nárok na zaplacení smluvní pokuty, je oprávněna požadovat náhradu škody v plném rozsahu, pokud jí náleží podle obecně závazných právních předpisů, přičemž zaplacená smluvní pokuta se na náhradu škody nezapočítává a její výše výši náhrady škody neomezuje.
- 7.7 Změna pověřených osob a/nebo jiných osob uvedených ve Smlouvě je účinná okamžikem doručení oznámení o takové změně na e-mail druhé smluvní strany. V případě OBJEDNATELE na e-mail: [REDAKCE], v případě ZHOTOVITELE na e-mail: [REDAKCE].
- 7.8 Smluvní strany se dohodly, že informace, které jsou ve Smlouvě označeny žlutou barvou, se považují za důvěrné (např. z důvodu obchodního tajemství) a žádná ze smluvních stran není bez předchozího písemného souhlasu druhé smluvní strany oprávněna tyto informace sdělovat třetím osobám, a to ani po ukončení plnění Smlouvy či ukončení Smlouvy, s výjimkou informací: (i) které OBJEDNATEL sám v obvyklém rozsahu sděluje třetím osobám v souvislosti s přípravou, výrobou, distribucí a/nebo propagací svého programového obsahu, k němuž se vztahuje Smlouva, a/nebo v souvislosti se svou propagací; (ii) které smluvní strana poskytne nebo uveřejní na základě právního předpisu; a (iii) které smluvní strana poskytne svým

odborným poradcům a/nebo jiným spolupracovníkům vázaným zákonnou a/nebo smluvní povinností mlčenlivosti. ZHOTOVITEL dále bez předchozího písemného souhlasu OBJEDNATELE nesmí sdělovat třetím osobám informace týkající se AVD a/nebo jeho realizace, které vejdou v jeho známost v rámci plnění Smlouvy a/nebo v souvislosti s ním. Smlouva bude OBJEDNATELEM uveřejněna postupem podle zákona s tím, že informace označené žlutou barvou budou znečitelněny.

- 7.9 Jakékoli právní jednání, včetně oznámení, která smluvní strany činí v případech předpokládaných Smlouvou, musí mít formu písemné listiny a musí být doručeny druhé smluvní straně. V případě doručování doporučené poštovní zásilkou platí, že je doručena 10. pracovní den po jejím prokazatelném předání poště, ledaže byla doručena dnem dřívějším. V případě doručování kurýrní službou platí, že je považována za doručenu okamžikem jejího předání nebo odepření jejího převzetí. V případě doručování nedoporučenou poštovní zásilkou nebo osobně je odesílatel v případě sporu povinen prokázat její doručení.
- 7.10 Připouští-li to Smlouva výslovně, může být právní jednání, včetně oznámení, učiněno i emailem. Email se považuje za doručení v den následující po dni odeslání, ledaže adresát prokáže, že se nemohl s jeho obsahem seznámit, nebo že se s ním seznámil později (např. že byl email zařazen mezi spam, nevyžádanou poštu apod.). Emaily doručované OBJEDNATELI musí být odeslány na adresu domény ceskatelevize.cz nebo czech-tv.cz.
- 7.11 Smluvní strany prohlašují, že jejich zástupci jsou oprávněni nebo byli zmocněni k podpisu Smlouvy.
- 7.12 Smlouva je vyhotovena ve 3 stejnopisech s platností originálu, přičemž OBJEDNATEL obdrží 2 a ZHOTOVITEL 1 vyhotovení. ZHOTOVITEL se zavazuje odeslat (tj. předat provozovateli poštovních služeb k přepravě) OBJEDNATELI stejnopisy Smlouvy, které podepsal a které jsou určeny pro OBJEDNATELE, a to nejpozději druhý pracovní den po svém podpisu.
- 7.13 Nedílnou součástí Smlouvy jsou dále přílohy:
- (a) Zvláštní ujednání;
 - b) Specifikace plnění OBJEDNATELE (tato příloha se v souladu se zákonem neuveřejňuje ani ve znečitelněné podobě a považuje se za označenou žlutou barvou ve smyslu odst. 7.8);
 - c) Rozpočet na výrobu AVD schválený OBJEDNATELEM (tato příloha se v souladu se zákonem neuveřejňuje ani ve znečitelněné podobě a považuje se za označenou žlutou barvou ve smyslu odst. 7.8);
 - d) Plán vysílání (tato příloha se v souladu se zákonem neuveřejňuje ani ve znečitelněné podobě a považuje se za označenou žlutou barvou ve smyslu odst. 7.8);
 - e) Všeobecné technické podmínky pro pořady dodávané a vyráběné v České televizi;
 - f) Zásady zpracování a předávání fotografií do ČT;

- g) Všeobecné smluvní podmínky pro placení ceny plnění tuzemským plátcům DPH ze strany České televize (ve verzi účinné ke dni uzavření Smlouvy a dostupné z adresy www.ceskatelevize.cz/smluvni-podminky);
- h) Základní požadavky na podobu a obsah výstupů auditu AVD (ve verzi účinné ke dni uzavření této smlouvy a dostupné z adresy www.ceskatelevize.cz/smluvni-podminky).

7.14 Smlouva nabývá platnosti a účinnosti dnem jejího podpisu oběma smluvními stranami. Smluvní strany se dohodly, že práva a povinnosti případně vzniklé z plnění v rámci předmětu Smlouvy, k němuž došlo před nabytím účinnosti Smlouvy, nahrazují závazkem vzniklým ze Smlouvy. Plnění v rámci předmětu Smlouvy před účinností Smlouvy se považuje za plnění podle Smlouvy a práva a povinnosti z něj vzniklé se řídí Smlouvou.

Smluvní strany souhlasně prohlašují, že si Smlouvu pozorně přečetly, že její obsah je srozumitelný a určitý, a že jim nejsou známy žádné důvody, pro které by Smlouva nemohla být smluvními stranami uzavřena a závazky z ní řádně plněny a nejsou jim známy žádné důvody, které by způsobovaly neplatnost Smlouvy. Na znamení toho, že s obsahem Smlouvy bez výhrad a ze své svobodné a vážné vůle souhlasí, a že Smlouva nebyla uzavřena v tísní ani za jinak jednostranně nevýhodných podmínek, připojují smluvní strany své podpisy níže.

Česká televize**Eallin TV s.r.o.**

Jméno: Petr Dvořák
Funkce: Generální ředitel
Místo: Praha
Datum: 15-02-2019

Jméno: [redacted]
Funkce: [redacted]
Místo: PRAMA
Datum: 15.2.2019

Zvláštní ujednání (a)

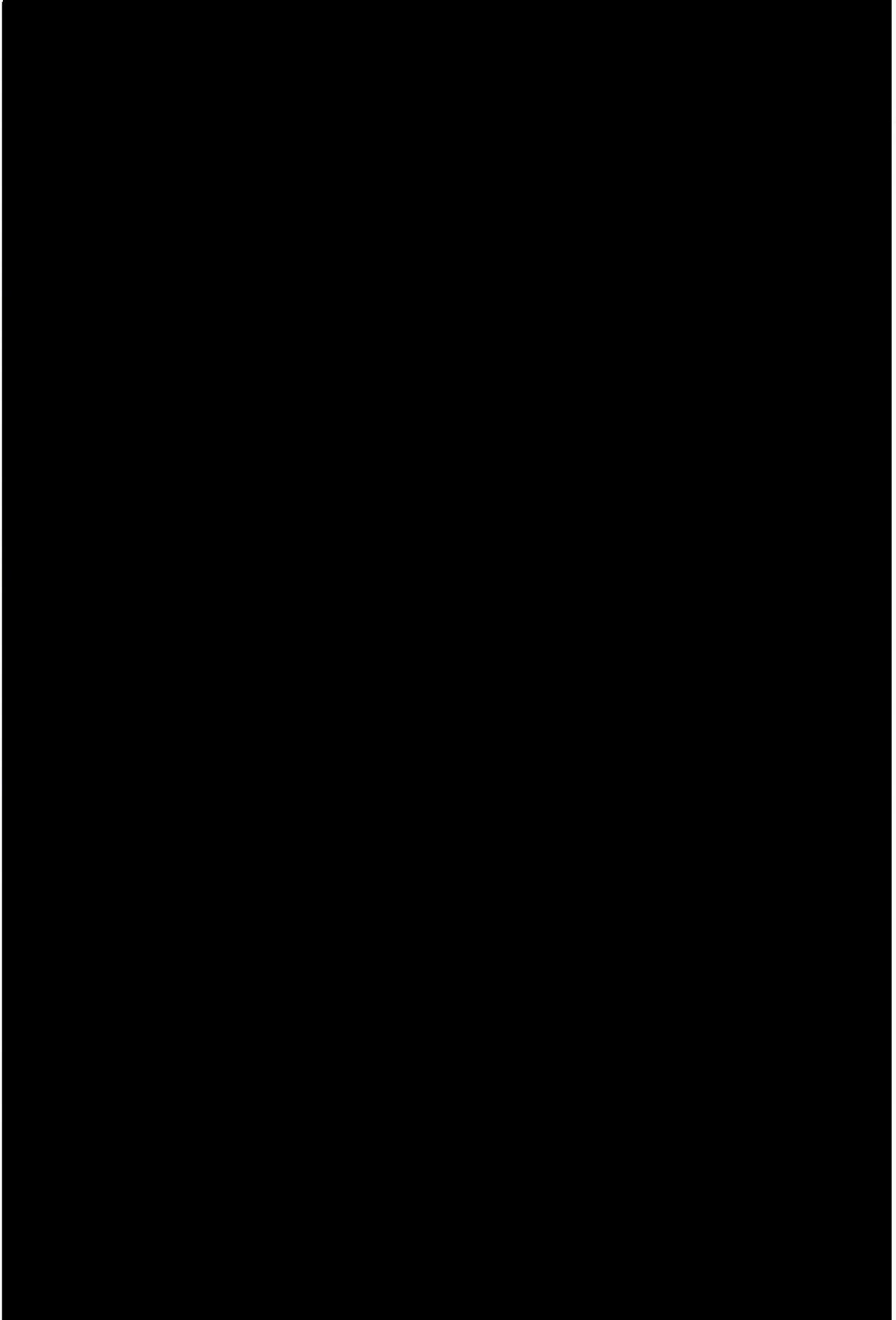

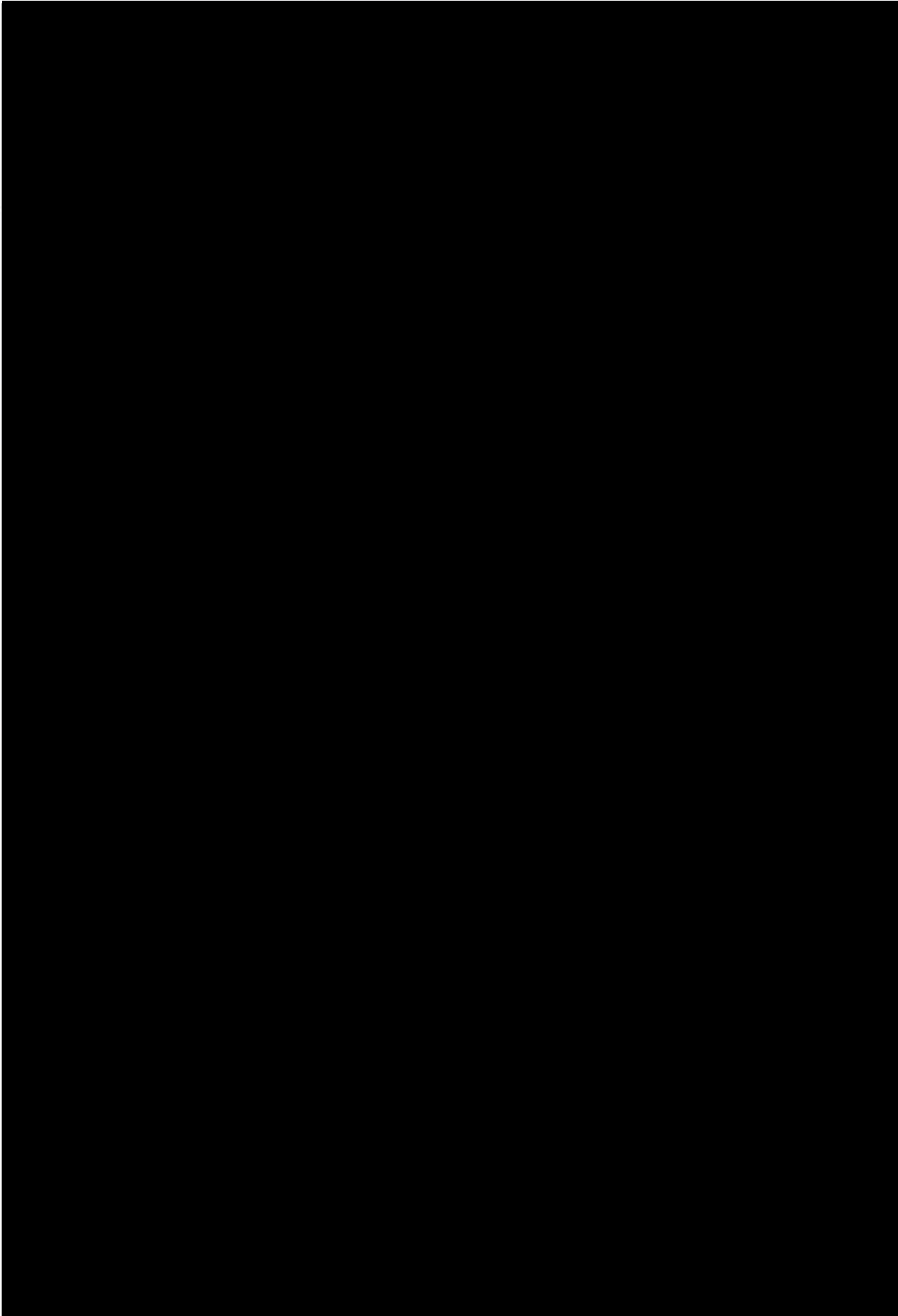

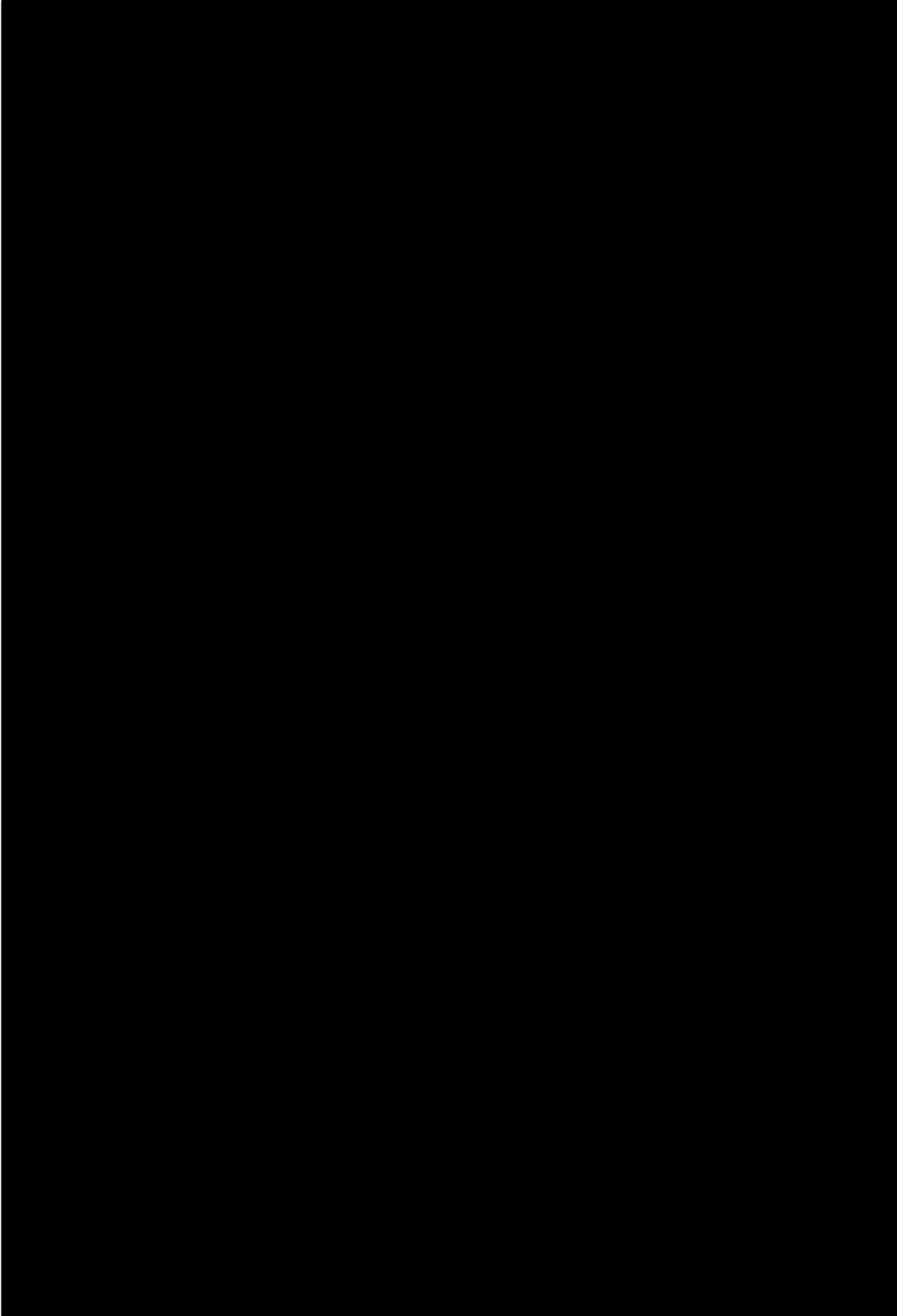

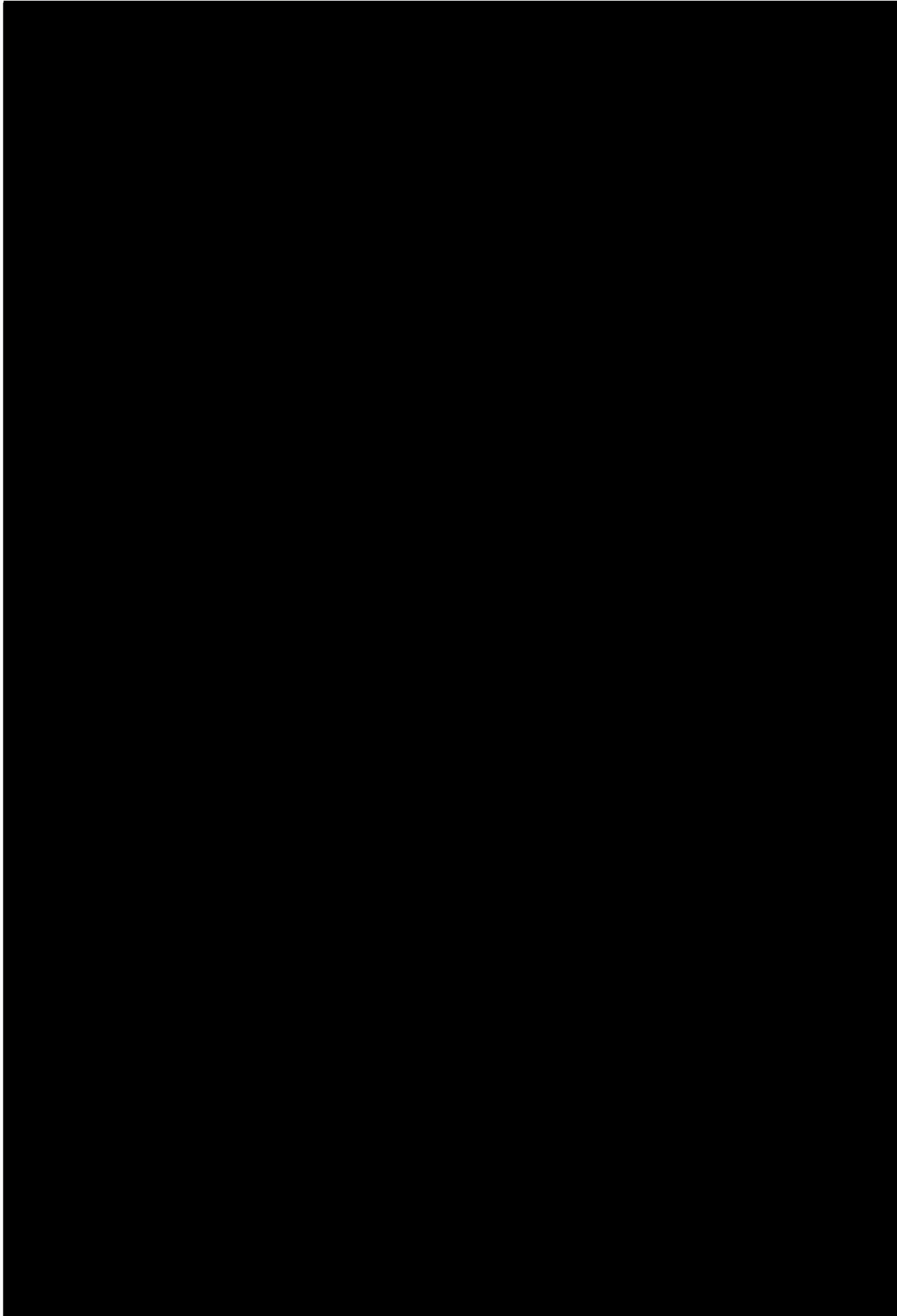

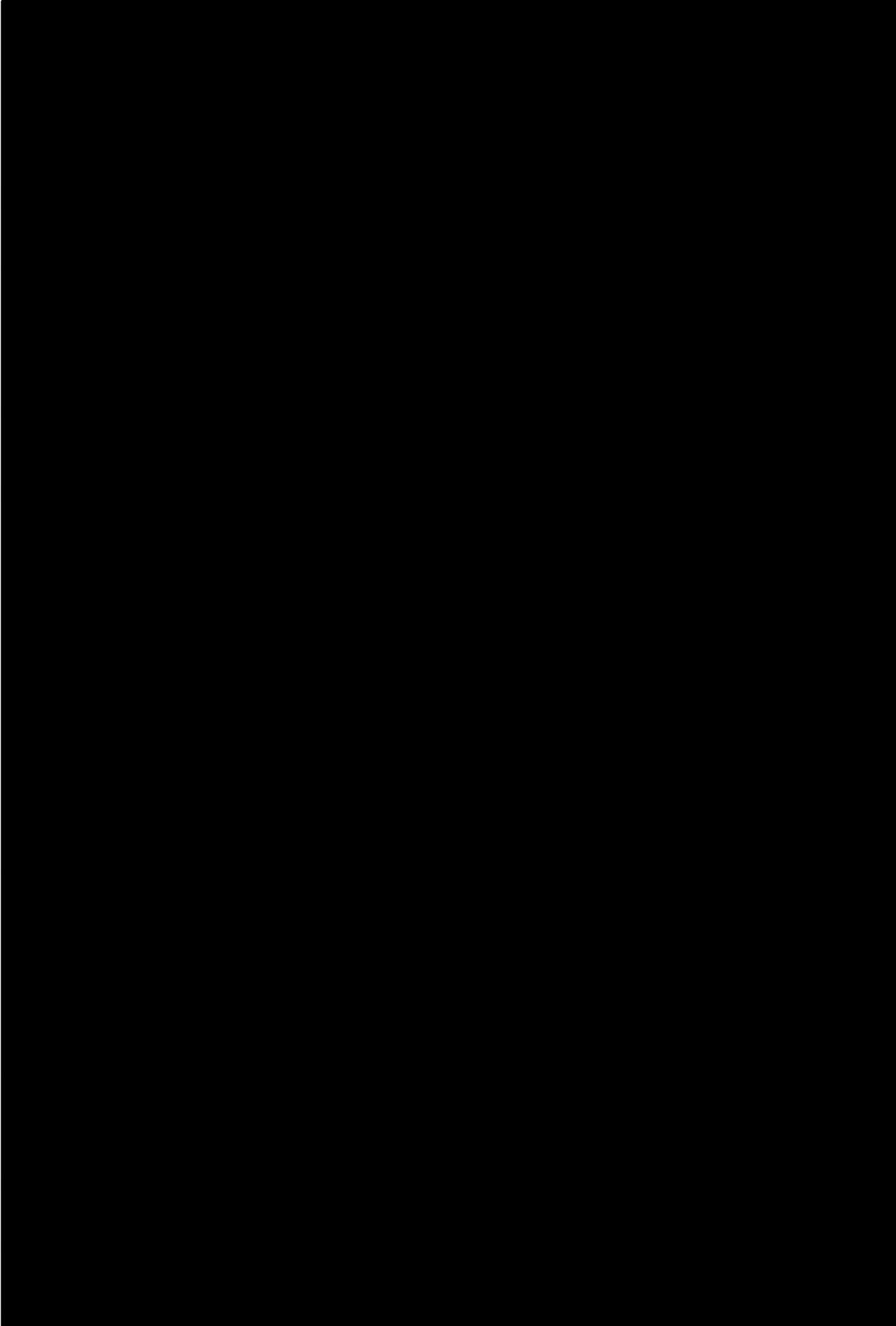

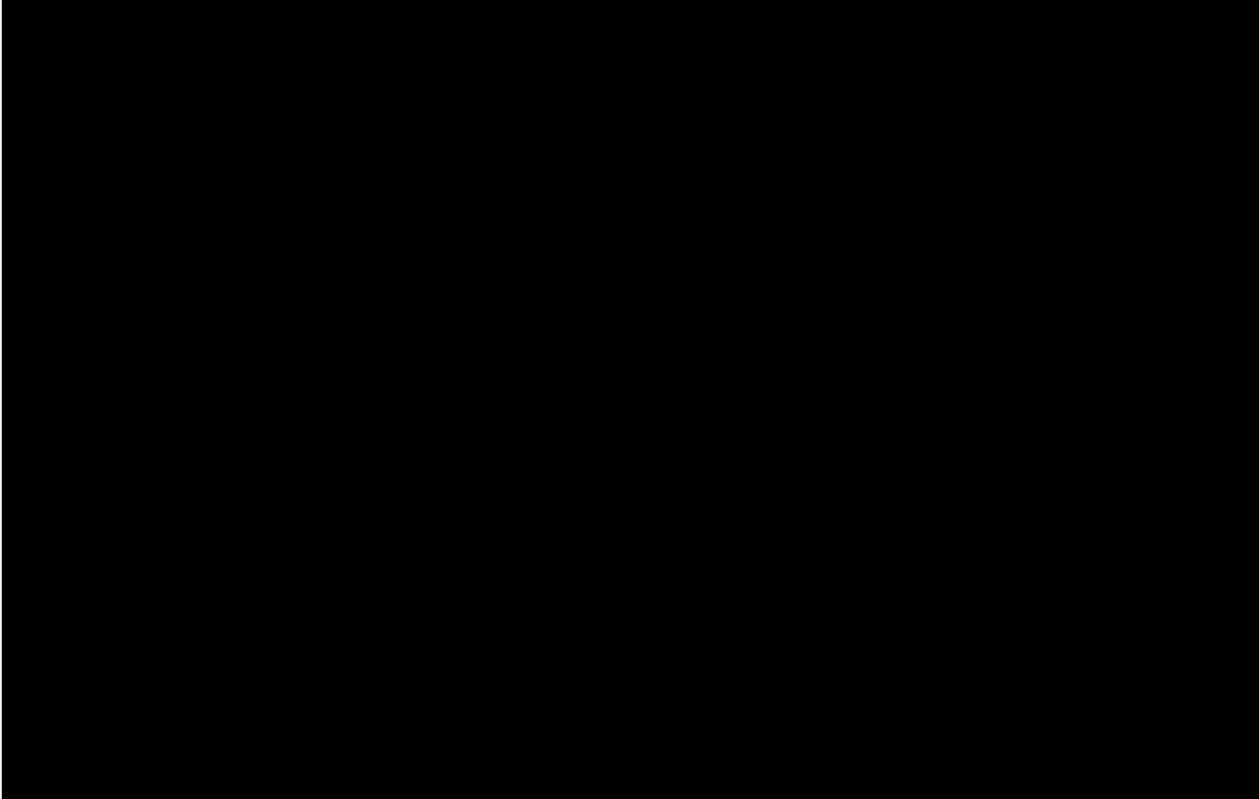

ÚVOD	2
VIDEO	2
Formáty	2
UHD	2
HD	3
SD	3
Parametry signálu	3
HDR	4
Akvizice	4
Kamera	4
DSLR	4
Drony a dálkově ovládané kamery	4
Kinematografický film	4
Postprodukce	4
Kodeky	4
Převody snímkové frekvence	5
Poměr stran	5
Cinemascope	5
Standard cinema	5
Archivní materiály	5
Up-konvertované SD materiály	5
Poměr stran	6
Bezpečná oblast	6
Použití materiálu s malým rozlišením	6
3D	6
Bezpečná oblast pro text na obrazovce	6
Velikost textu	6
Podtitulky	6
AUDIO	7
Dramaturgie	7
Hlasitost	8
Měření	8
Parametry signálu	8
Časování	8
Monofonní zvuk	8
Stereofonní zvuk	8
Prostorový zvuk	9
PODPORA HANDICAPOVANÝCH	9
Podtitulky (Subtitles)	9
Zvukový popis (Audio description)	9
SOUBOROVÝ FORMÁT	9
NÁZVY SOUBORŮ	10
PROGRAMOVÉ MÓDY A PŘIŘAZENÍ ZVUKOVÝCH STOP FINALIZOVANÝCH POŘADŮ	11
TIMECODE	11

METADATA	11
USPOŘÁDÁNÍ ZAZNAMENANÝCH SIGNÁLŮ	12
DUPLIKAČNÍ A ARCHIVAČNÍ MATERIÁL	13
KONTROLA KVALITY	13
Kontrola formátu souboru	13
Kontrola obsahu automatickým zařízením pro kontrolu kvality (QC)	13
Kontrola pořadu školenou obsluhou na technickém pracovišti	13

Úvod

Tento dokument podrobně popisuje technické a kvalitativní požadavky, které musí každý pořad, vyráběný v ČT či do ČT dodávaný na základě libovolného smluvního vztahu, splňovat a zároveň stanoví závazné povinnosti výrobních štábů z hlediska použitých technických prostředků.

Hodnocení kvality je vysoce subjektivní, a proto závisí na povaze programu. Některé požadavky na kvalitu, které nelze vyjádřit exaktně změřitelnými parametry, jsou vyjádřeny relativně ("přiměřené", "nepřiměřené" atd.) a bude vždy posuzováno, zda budou splněna kvalitativní očekávání zamýšleného diváka a zda výsledek odpovídá vynaloženým prostředkům.

Pokud je v následujícím textu uvedeno „po předchozí dohodě“ nebo „musí být předem projednáno“ znamená to, že použití popsaného způsobu snímání, techniky či způsobu zpracování musí být projednáno na technologické předávací poradě před začátkem realizace projektu a tato skutečnost musí být uvedena v příslušném zápisu. Pokud zápis toto výslovné ujednání neobsahuje, nebo se porada neuskuteční před zahájením realizace projektu (v dostatečném časovém předstihu před realizací tak, aby bylo možné navržený pracovní postup modifikovat podle závěrů z této porady), není použití takového pracovního postupu přípustné.

Video

Formáty

UHD

Materiál je možné dodat k dalšímu zpracování po předchozí dohodě.

Materiál musí být pořízen, postprodukován a dodán podle následující specifikace:

- Rastr 3840 x 2160 pixelů s poměrem stran 16:9
- 50 nebo 25 snímků za sekundu neprokládaně
- Barevná soustava Y Cr Cb
- Vzorkování 4:2:2 nebo 4:2:0
- Barevný prostor podle [ITU-R BT.2100](#)

Použití konkrétních parametrů dynamického rozsahu, podrobně popsané v [ITU-R BT.2100](#), musí být předem projednáno.

HD

Materiál musí být pořízen, postprodukován a dodán podle následující specifikace:

- Rastr 1920 x 1080 pixelů s poměrem stran 16:9
- 25 snímků (50 půlsnímků) za sekundu prokládaně (1080i/25) lichý půlsnímek první¹ (EBU systém S2).
- Vzorkování 4:2:2
- Barevný prostor podle [ITU-R BT.709](#)
- Tento formát je kompletně specifikován v [ITU-R BT.709](#).

SD

Materiál je možné dodat k dalšímu zpracování výhradně po předchozí dohodě.

Materiál musí být pořízen a dodán podle následující specifikace:

- Rastr 720 x 576 pixelů s poměrem stran 16:9 nebo 4:3
- 25 snímků (50 půlsnímků) za sekundu prokládaně (576i/25) lichý půlsnímek první
- Vzorkování 4:2:2
- Barevný prostor podle [ITU-R BT.601](#)
- Tento formát je kompletně specifikován v [ITU-R BT.601](#).

Parametry signálu

Obrazový signál musí optimálně využívat celý dostupný dynamický rozsah (RGB). Pokud je signál zpracováván ve formě YUV, může dojít k vytvoření „nelegálních“ kombinací, které by při zpětném převodu vytvořily signál mimo povolený rozsah. V takovém případě je nutné při zpracování trvale kontrolovat, zda se signál vyskytuje v povolených mezích.

V praxi je obtížné vyhnout se generování signálů mírně mimo rozsah a považuje se za rozumné povolit malou toleranci:

- komponenty RGB a odpovídající signál Luminance (Y) by neměly běžně překročit rozsah digitálních vzorků "Pracovní rozsah" v níže uvedené tabulce,
- měřicí zařízení by mělo naznačovat výskyt "Out-of-Gamut" až poté, co chyba přesáhne 1% integrované oblasti aktivního snímku.

Další podrobnosti naleznete v doporučení [EBU R103](#).

Tabulka 1

Bitová hloubka	Rozsah hodnot videosignálu (digitálních vzorků)		
	Pracovní rozsah	Nejvyšší přípustný rozsah	Nejvyšší přenášený rozsah
8bitů (pouze SD)	16 – 235	5 -246	1 – 254
10 bitů	64 – 940	20 - 984	4 - 1019

¹ Pokud je snímáno v módu 1080p/25, ukládáno a zpracováváno je v módu 1080PsF/25

čas		0ms	20ms	40ms	60ms	80ms
fáze pohybu						
označení	EBU system					
1080i/25	S2	540 lichých řádků fáze 1	540 sudých řádků fáze 2	540 lichých řádků fáze 3	540 sudých řádků fáze 4	
1080PsF/25		540 lichých řádků fáze 1	540 sudých řádků fáze 1	540 lichých řádků fáze 3	540 sudých řádků fáze 3	
1080p/25	S3	1080 řádků fáze 1		1080 řádků fáze 3		
1080p/50	S4	1080 řádků fáze 1	1080 řádků fáze 2	1080 řádků fáze 3	1080 řádků fáze 4	

Všechny signály mimo "Pracovní rozsah" jsou popsány jako „error gamut“. Signály nemohou překročit "Nejvyšší přenášený rozsah" a proto (pokud by se v signálu vyskytly) budou oříznuty.

Finalizované pořady nesmějí obsahovat úrovně videa mimo „Pracovní rozsah“.

Barevné "legalizátory" by měly být používány opatrně, protože mohou vytvářet artefakty v obraze, které jsou rušivější než chyby v rozsahu, které se pokoušejí opravit. Doporučuje se, aby nebyly "legalizovány" obrazové signály dříve, než je dokončeno veškeré zpracování signálu.

Obrazový signál nesmí obsahovat subjektivně pozorovatelné vady, jako jsou např. šum, neostrost, neklid, digitální artefakty, geometrické zkreslení, zkreslení barevného podání, vinětaci, nečistoty z objektivu apod. a musí optimálně využívat celý dynamický rozsah.

HDR

Signály se zvětšeným dynamickým rozsahem nelze v ČT zpracovávat. Výjimkou je akvizice náročných projektů dramatické tvorby, kde musí být konkrétní pracovní postup vždy předem projednán.

Akvizice

Kamera

Pro posouzení vhodnosti kamer se používá [EBU R118](#). Kamera musí vždy splňovat minimálně požadavky „HD Tier 2L“, pro náročné projekty dramatické tvorby „HD Tier 1“.

DSLR

DSLR kamery jsou přípustné pouze pro snímání v režimu „time-lapse“, tvorbě animovaných filmů, nebo po předchozí dohodě pro snímání v nebezpečných lokalitách nebo jako skrytá kamera.

Po předchozím projednání je možné jejich užití pro studentské nebo nízkorozpočtové projekty bez ambic stát se archivní položkou trvalé hodnoty.

Drony a dálkově ovládané kamery

Kamery a fotoaparáty připojené k těmto zařízením musí splňovat požadavky [EBU R118](#), pokud není předem projednána výjimka z tohoto pravidla.

Pokud nemá dron nebo vzdálené zařízení dostatečné stabilizátory obrazu, doporučuje se, aby snímací prvek měl vyšší rozlišení, než je potřebné pro umožnění elektronické stabilizace během postprodukce.

Producent musí zajistit, aby drony a jiné dálkově ovládané kamery, pokud jsou používány na území České republiky, byly řízeny pouze vyškolenými piloty s platným oprávněním pořizovat záznamy pro komerční použití, kteří musí dodržovat platné právní normy a předpisy platné pro provoz tohoto typu zařízení. Při natáčení v zahraničí je vždy nutné se předem seznámit s místně platnými předpisy a řídit se jimi.

Kinematografický film

Jako akviziční formát je akceptován 35mm negativní film (2 nebo 3 perf.) citlivosti 250 ASA a nižší.

Postprodukce

Projekty musí být nastaveny na práci v prokládaném (PsF) režimu. Elektronicky generované pohyblivé efekty, grafika, pohyblivé titulky apod. musí být i v případě PsF materiálu generovány a do projektu vloženy jako prokládané, aby se zabránilo nepřijatelnému stroboskopickému efektu.

Kodeky

Je nutné minimalizovat počet datových konverzí (změn kodeku) během postprodukce. Není-li možné natočený materiál zpracovávat přímo, je žádoucí jej před zpracováním převést do formátu, ve kterém bude

finalizován, nebo po předchozím projednání použít metodu práce „off-line“ nad „low-res“ pracovním materiálem.

Převody snímkové frekvence

Aby nedošlo k degradaci obrazu, měla by se pro konverzi snímkové frekvence používat zařízení využívající systém detekce a kompenzace pohybu (Motion Predictive nebo Motion Vector Conversion).

Preferovaný způsob převodu filmu 24 fps (včetně 23,976 fps) na 25 fps je změna rychlosti. Při tomto způsobu je třeba věnovat náležitou pozornost úpravě zvukové stopy.

Doporučené metody převodů:

- 24 fps a 24/1.001 fps na 25 fps – změna rychlosti.
- 24 fps a 24/1.001 fps na 50 fps – změna rychlosti a zdvojení snímků.
- 30 fps a 30/1.001 fps na 25 fps – „Motion Compensated“ konverze.
- 30 fps a 30/1.001 fps na 50 fps – „Motion Compensated“ konverze.
- 60 fps a 60/1.001 fps na 25 fps – nedoporučeno².
- 60 fps a 60/1.001 fps na 50 fps – „Motion Compensated“ konverze.

Poměr stran

Obraz musí vyplňovat obrazovku 16:9 v obou směrech bez geometrického zkreslení.

Po předchozí dohodě mohou být povoleny následující výjimky.

Cinemascope

Filmy s poměrem stran 2,39:1; 2,35:1; 1,85:1 musí být umístěny uprostřed aktivního obrazu 16:9 bez geometrického zkreslení, doplněné do plného formátu černými pruhy (letterbox).

Standard cinema

Filmy a pořady natočené ve formátu 1,37:1 nebo 4:3 musí být umístěny uprostřed aktivního obrazu 16:9 bez geometrického zkreslení, doplněné do plného formátu černými pruhy (pillarbox).

Archivní materiály

Archivní materiály musí splňovat všechny technické požadavky v tomto dokumentu, včetně up-konvertovaných, je-li to relevantní.

Archivní materiál musí být převzat z nejlepšího dostupného zdroje a před jeho použitím musí být provedeno přiměřené restaurování (čištění, korekce expozice a barev, oprava drop-outů, korekce zvuku...).

Up-konvertované SD materiály

Zvláštní pozornost je potřeba věnovat up-konverzi SD materiálů a používat pouze up-konvertory nejvyšší kvality, aby byla zachována maximální možná kvalita obrazu. Obecně platí, že obraz standardního rozlišení po převodu do HD nemusí vypadat horší než originál, pokud je převodu věnována náležitá péče. Z uvedených důvodů se nedoporučuje používat konverzní utility, které jsou součástí běžných stříhových programů.

Aktivní část obrazu SD začíná a končí mezi pulsnímký polovičním řádkem. Tuto část je při konverzi nutné odstranit, aby se zabránilo blikání obrazu.

Pro up-konverzi je nutné použít pouze aktivní část obrazu, všechny signály obsažené v zatemňovacím intervalu (VITC, spínací a měřicí signály...) musí být odstraněny.

² Převod 60 fps >> 25 fps interlaced je nedoporučený, ale za jistých okolností akceptovatelný („Motion compensated“), převod 60 fps >> 25 fps progressive je nepřijatelný.

Poměr stran

Archivní materiál, který není ve formátu 16:9, musí splňovat následující:

- může mít poměr mezi 4: 3 a 16: 9, ale musí mít konzistentní šířku mezi sekvencemi;
- musí být v rámu 16: 9 umístěn centrálně, pokud není doplněn grafickými prvky;
- nesmí vykazovat žádné geometrické zkreslení;
- musí mít čisté a ostré okraje (tj. Jakékoli artefakty na hranách nebo nečistoty z filmové okeničky musí být odstraněny);
- musí být mimo oblast aktivního obrazu černá, pokud není doplněn grafickými prvky.

Bezpečná oblast

Jakékoliv titulky nebo text na obrazovce, které jsou již v archivním materiálu, by měly být pokud možno zachovány v bezpečné oblasti titulku.

Použití materiálu s malým rozlišením

Množství materiálu s nižším rozlišením, než je nativní rozlišení pořadu, nesmí přesáhnout 25% celkové stopáže díla. Takový materiál nesmí tvořit dlouhé souvislé pasáže a musí být vhodným tvůrčím způsobem stylizován, aby nedocházelo k degradaci celkového vyznění pořadu. Výjimka z tohoto pravidla musí být dramaturgicky účelná a odůvodněná a musí být předem projednána.

Za materiál s malým rozlišením jsou považovány následující formáty:

- HDV od všech výrobců
- Všechny kodeky s bitovými rychlostmi pod úrovněmi uvedenými v [EBU R118](#) pro HD Tier 2L;
- Kamery, které neodpovídají požadavkům [EBU R118](#) pro HD Tier 2L;
- Materiál generovaný nebo zpracovaný na zařízení se 720 řádky;
- Film, který nesplňuje požadovaný standard (16mm a horší).

3D

3D materiály nelze v ČT zpracovávat.

Bezpečná oblast pro text na obrazovce

Celý text na obrazovce musí být jasný a čitelný a musí se nacházet v určených bezpečných oblastech. Veškeré velikosti písma musí být po konverzi do SD čitelné. Podle uvážení ČT mohou být z tohoto požadavku vyňaty některé pořady, jako jsou např. některé celovečerní filmy určené primárně pro kinodistribuci.

Velikost textu

Minimální výška textu je 40 řádků (pro HD rozlišení). Tato minimální velikost zohledňuje požadavek, aby text byl čitelný a nejméně 20 řádků vysoký po konverzi do SD rozlišení.

Podtitulky

Podtitulky jsou akceptovány ve formátu STL podle dokumentu [EBU Tech.3264](#) a v jejím duchu vytvořeném souboru typu STL. Použití jiných formátů podtitulkových souborů musí být předem dohodnuto a musí to vždy být formát, který je zpracovatelný v programu FAB Subtitler Profesional 7.

Dialogové titulky musí být bez pravopisných a gramatických chyb a musejí být vhodně časované, aby byly pohodlně čitelné. Titulky musejí být také jasně viditelné po celou dobu; pokud jsou titulky umístěny nad oblastí obrazovky, která má stejnou barvu jako písmo, musí být použito kontury nebo stínování (nebo obojí) a zvolená forma titulků by měla být dodržena v rámci celé stopáže pořadu.

Tabulka 2

Rozměry bezpečné oblasti pro HD

Formát obrazu	Rozměry bezpečné oblasti (%)	Rozměry bezpečné oblasti (pix)
16:9	90% šířky obrazu 90% výšky obrazu	96 – 1823
4:3	67,5% šířky obrazu 90% výšky obrazu	312 – 1607

Obr. 1

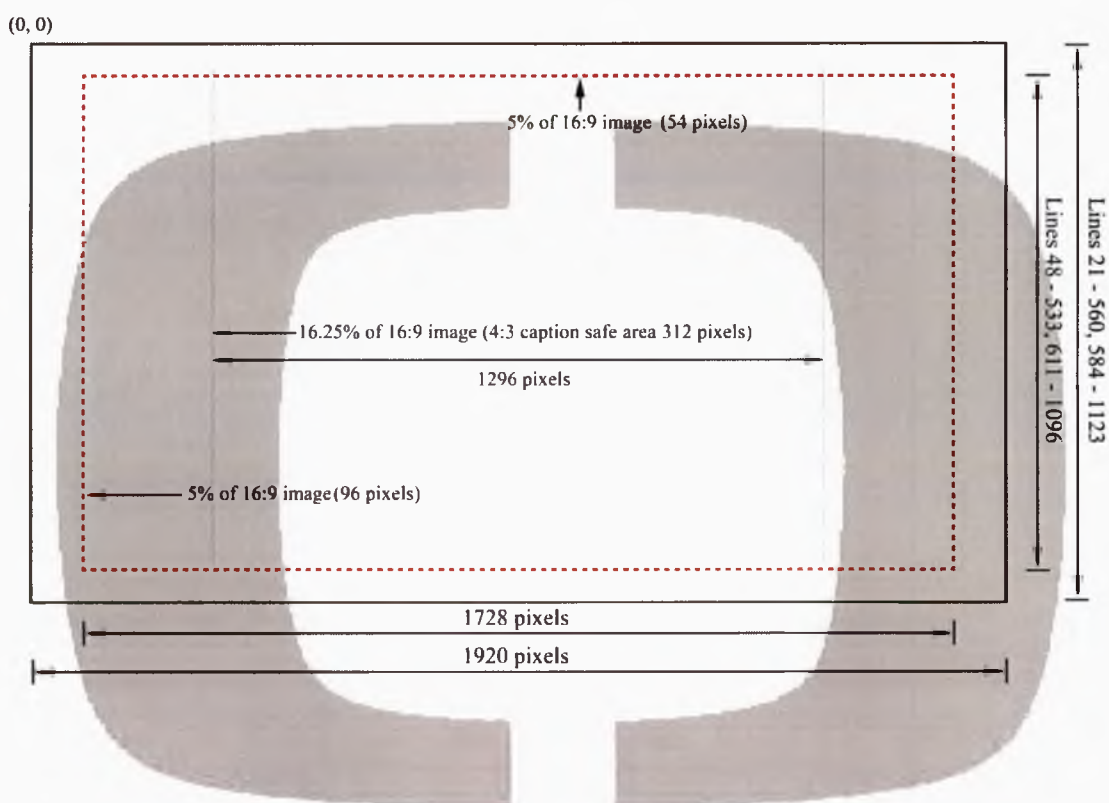

Audio

Dramaturgie

Vysílatelé dostávají mnoho stížností na nesrozumitelný dialog. Uvědomte si, že divák pořad neviděl mnohokrát před vysíláním ani nečetl scénář. Je zodpovědností producenta zajistit, aby byl dialog pro diváka snadno srozumitelný.

Ve snaze čelit oprávněným a opakovaným stížnostem diváků, bude Česká televize nadále pokládat za způsobilé k dalšímu zpracování či k odbavení pouze pořady, u kterých jsou v jejich finální verzi respektována dále uvedená pravidla.

Zvukový doprovod nechť disponuje ve své výsledné podobě vyváženým poměrem slova, hudby a ostatních zvukových složek, je prostý rušivých projevů jako je šum, brum, kolísání výšky tónu, zkresení a nežádoucích artefaktů kódovacího procesu. Musí být obsahově v korelaci s obrazem, nesmí obsahovat pasáže, které jsou vlivem chybějících, nebo naopak nadbytečných, zvukových elementů v rozporu s obrazovou složkou.

Je nutné minimalizovat počet zvukových plánů užitých v TV pořadu a dialog a komentář považovat za dominantní složku. Poměr ostatních volit tak, aby nedocházelo k maskování řeči.

Kombinaci hudebního podkresu a dialogu, či komentáře, lze u televizních pořadů užívat pouze v případech, kdy to má své dramaturgické, či umělecké opodstatnění. I tehdy, je-li užití podkresové hudby nezbytné, je třeba dodržovat tato pravidla:

- Užívat nízkou hladinu hudby, je-li kombinována s řečí
- Brát ohled na kvalitu dialogu, který je hudebně podkreslován
- Vyhýbat se vokální a příliš dynamické hudbě v podkresové roli
- Brát ohled na to, že některé typy sólových nástrojů nejsou v určitých interpretacích vhodné pro podkres mluveného slova (klavír, trubka, perkuse, bicí).

Pořady orientované na seniory by měly být zvukově kompilovány obzvláště citlivě, neboť problém poklesu srozumitelnosti narůstá cca od padesáti let věku diváka.

Pořady ozvučované multikanálově je nutné kontrolovat z hlediska srozumitelnosti v nižších formátových režimech (stereo, mono).

Sporné případy dodržení srozumitelnosti budou vždy posuzovány na malém zvukovém monitoru ve formátu mono. Tuto okolnost by měl mít zhotovitel televizních pořadů pro ČT na paměti a provádět kontrolu tohoto typu během zvukové kompilace.

Hlasitost

Pořady musejí být kompilovány tak, aby odpovídaly [EBU R128](#).

Přípustné parametry platné a měřené v celé stopáži pořadu jsou: Hladina hlasitosti (Programme Loudness) - 23.0+/-1.0 LUFS, Dynamický rozsah (Loudness Range) < 18 LU, maximálně přípustná špičková úroveň signálu (Maximum True Peak Level) < -3.0 dBTP. Dodržení požadovaných parametrů je nezávislé na použitém zvukovém formátu stereo či MCH a předpokládá užití hradlové hodnoty (Relative Gate) -10 LU.

Doporučujeme držet se při finalizaci zvukové stopy doporučení popsanych v „[BEST PRACTICE GUIDE SOUND MIXING FOR BBC PROGRAMMES](#)“

Měření

Indikátory musí odpovídat specifikacím v [EBU Tech 3341](#). Pořady musí být měřeny pomocí režimu EBU Integrated (I) a měření musí být aplikováno na celou stopáž pořadu ([EBU Tech 3343](#)).

Parametry signálu

Zvukový signál musí být digitalizován v souladu s doporučením [EBU R85](#), tedy vzorkovací frekvencí 48 kHz, v bitové hloubce 24 bitů, v celém výrobním procesu zpracováván a do souborové podoby mapován, v nekomprimované podobě.

Časování

V rámci celého materiálu nesmí být časový posun mezi obrazem a zvukem subjektivně postřehnutelný a podle doporučení [EBU R37](#) nesmí přesáhnout 40 ms v případě předbíhání zvuku a 60 ms při zpoždění zvuku za obrazem.

Monofonní zvuk

Monofonní zvuk, musí být zaznamenán ve stereofonní stopě jako duální mono, aby mohl být zpracován a šířen stereofonní přenosovou cestou. Identické monofonní signály v obou stopách nesmějí vykazovat úroňovou odchylku přesahující 1 dB a fázovou odchylku 15 stupňů / 10 kHz.

Stereofonní zvuk

Stereofonní režim je v ČT základním způsobem šíření zvukové složky pořadu a pořad musí obsahovat samostatnou korektní stereofonní zvukovou stopu i v případě, že je vybaven prostorovým zvukem.

S ohledem na nutnost kompatibility s mono signálem u stereofonních pořadů nesmí fázový rozdíl mezi kanály v delším časovém intervalu přesáhnout 90° v celém pásmu.

Prostorový zvuk

Je akceptován prostorový zvuk ve formátu 5.1+2 s rozložením kanálů podle [ITU R-BR 1384](#) v pořadí L – R – C – LFE – Ls – Rs – Lo – Ro.

Prostorový zvuk musí být kompilován s malou dynamikou vhodnou pro poslech v domácnosti. Použití zvukové stopy určené pro kinodistribuci je nepřípustné. I když technicky je vždy odbavován signál 5.1, je preferováno, aby TV mix byl ve formátu 5.0, tedy „LFE MUTE“.

Podpora handicapovaných

Dodávané materiály, reprezentované doplňkovými soubory pro účel podpory handicapovaných, musí mít tuto podobu:

Podtitulky (Subtitles)

Formát skrytých titulků určených pro odbavení musí odpovídat standardu [EBU Tech 3264-E](#).

Obsah souboru skrytých podtitulků musí adresně a formátově odpovídat dodávané programové esenci bez nutnosti dalšího zásahu do jeho obsahu.

Podkladové soubory pro výrobu skrytých podtitulků na pracovištích v ČT musejí být ve formátu akceptovaném programem „FAB Subtitler 7 Standard“, nejlépe jako strukturovaný text ve formátu Prostý text, nebo Word 97-2003 s řádky zakončenými znaky CR/LF a kódováním jazyka WIN CP 1250 nebo Unicode UTF-8.

Zvukový popis (Audio description)

Zvuková stopa zvukového popisu je akceptována pouze v podobě AD only, tedy nikoliv kompletní mix, nýbrž obsahově komentář zvukového popisu. Časová vazba na programovou esenci je přímá, bez užití offsetu. Do QLTy-chunk metadatové části souboru musí být vložena informace o přiřazení k adrese prvního frame, který má být z vysílacího čistopisu skutečně odbaven (tedy nikoliv adresa počátku zvukové modulace). Soubor BWF musí být vždy vyroben s kódováním audiosignálu PCM mono 48 kHz/24bit, což je nezbytná podmínka pro následnou synchronizaci podle uvedeného časového razítka v hlavičce.

Souborový formát

Tabulka 3

Formát datových souborů pro vysílání pořadů v ČT												
název	kontejner	datový kmitočet [Mbit/s]	obraz						zvuk			
			kodek	počet bitů	vzork. barvy	rozměr [pixel]	snímkový kmitočet [Hz]	prokl. / neprokl.	počet stop	kodek	vzorkování [kHz]	počet bitů
HD MPEG 422 Long-GOP	MXF OP1a	50	MPEG-2 422P@HL	8	4:2:2	1920 x 1080	25	interlaced	8	PCM	48	24
HD MPEG 420 Long-GOP	MXF OP1a	50	MPEG-2 MP@HL	8	4:2:0	1920 x 1080	25	interlaced	8	PCM	48	24
HD MPEG 422 I-Frame	MXF OP1a	100	MPEG-2 422P@HL	8	4:2:2	1920 x 1080	25	interlaced	8	PCM	48	24
	žlutě	je vyznačen preferovaný formát používaný při záznamu v oddělení vysílací techniky										

Při mezinárodní výměně (je předpoklad dalšího postprodukčního zpracování v ČR) jsou akceptovatelné tyto formáty:

Tabulka 4

Czech TV Technical Specifications							
1	<i>File Container</i>	MXF	QT	QT	QT / MXF	QT / MXF	MXF
2	<i>Video Codec</i>	XDCam HD 422	ProRes 422	ProRes 422HQ	DNxHD 185	DNxHD 185X	XAVC-I HD
3	<i>Video Bitrate</i>	50 Mb/s	122Mb/s	184 Mb/s	184 Mb/s	184 Mb/s	100 Mb/s
4	<i>CBR/VBR</i>	CBR	VBR	VBR	CBR	CBR	CBR
5	<i>Frame Rate</i>	25	25	25	25	25	25
6	<i>Aspect Ratio</i>	16:9	16:9	16:9	16:9	16:9	16:9
7	<i>Resolution</i>	1920x1080	1920x1080	1920x1080	1920x1080	1920x1080	1920x1080
8	<i>Color Sampling</i>	4:2:2	4:2:2	4:2:2	4:2:2	4:2:2	4:2:2
9	<i>Interlaced / Progressive</i>	Same as Source	Same as Source	Same as Source	Same as Source	Same as Source	Same as Source
11	<i>Audio Codec</i>	PCM	PCM	PCM	PCM	PCM	PCM
12	<i>Audio Channels</i>	4 (2 x stereo)	4 (2 x stereo)	4 (2 x stereo)	4 (2 x stereo)	4 (2 x stereo)	4 (2 x stereo)
13	<i>Sample Frequency</i>	48 kHz	48 kHz	48 kHz	48 kHz	48 kHz	48 kHz
14	<i>Audio Bit Depth</i>	24	24	24	24	24	24
15	<i>Audio Channels 1,2</i>	Original Mix	Original Mix	Original Mix	Original Mix	Original Mix	Original Mix
16	<i>Audio Channels 3,4</i>	M&E	M&E	M&E	M&E	M&E	M&E
17	<i>Color Bars / Test Tone</i>	NO	NO	NO	NO	NO	NO
18	<i>Time Code Start</i>	10:00:00:00	10:00:00:00	10:00:00:00	10:00:00:00	10:00:00:00	10:00:00:00

Názvy souborů

Název souboru musí jednoznačně identifikovat konkrétní materiál a nesmí obsahovat žádné znaky s diakritikou. Pro názvy souborů je přípustné používat pouze velká a malá písmena anglické abecedy, číslice a znaky . (tečka) a _ (podtržítka), tedy znaky (dekadicky) 48-57, 65-90 a 95-122 základní [ASCII](#) tabulky.

Programové módy a přiřazení zvukových stop finalizovaných pořadů

Tabulka 5

Max. stop	Typ záznamu	Poznámky	Číslo stopy														
			1	2	3	4	5	6	7	8	9	10	11	12			
4	Stereo	5	Český mix L R		Mez.zvuk L R												
	Stereo	1,5	Originál mix L R		Mez.zvuk L R												
	Dual stereo	5	Český mix L R		Originál mix L R												
	Prostorový zvuk	6	Český mix L R		Český mix Dolby E												
	Prostorový zvuk	6	Mez.zvuk L R		Mez.zvuk Dolby E												
8	Stereo	2,5	Český mix L R		Mez.zvuk L R												
	Stereo	1,5	Originál mix L R		Mez.zvuk L R												
	Dual stereo	1,5	Český mix L R		Originál mix L R												
	Prostorový zvuk	6	Český mix L R		Český mix Dolby E		Mez.zvuk L R		Mez.zvuk Dolby E								
	Prostorový zvuk	4,6	Originál mix L R		Originál mix Dolby E		Mez.zvuk L R		Mez.zvuk Dolby E								
	Dual prostorový	3,6	Český mix L R		Český mix Dolby E		Originál mix L R		Originál mix Dolby E								
	Prostorový zvuk	2	Český mix L R				Český mix C LFE Ls Rs										
12	Stereo	2,5	Český mix L R		Mez.zvuk L R												
	Stereo	1,5	Originál mix L R		Mez.zvuk L R												
	Dual stereo	5	Český mix L R		Originál mix L R												
	Prostorový zvuk	6	Český mix L R		Český mix Dolby E		Mez.zvuk L R		Mez.zvuk Dolby E								
	Prostorový zvuk	4,6	Originál mix L R		Originál mix Dolby E		Mez.zvuk L R		Mez.zvuk Dolby E								
	Dual prostorový	3,6	Český mix L R		Český mix Dolby E		Originál mix L R		Originál mix Dolby E		Mez.zvuk L R		Mez.zvuk Dolby E				
	Prostorový zvuk	2	Český mix L R				Český mix C LFE Ls Rs										

Žlutě označené signály lze odvysílat, ostatní lze použít pouze pro další postprodukční zpracování.

Poznámky:

- 1- Vysílatelné stopy 1,2 v případě díla opatřeného českými titulky vysílaného v původním znění.
- 2- Vysílatelné pouze stereo ze stopy 1,2
- 3- Dual nevysílatelný - lze odvysílat pouze jednojazyčně ze stop 1-4
- 4- Vysílatelné stopy 1,2,3,4 v případě díla opatřeného českými titulky vysílaného v původním znění.
- 5- Může být i mono signál. Musí být zaznamenán vždy v obou stopách příslušného páru ve shodné amplitudě a fázi.
- 6- Stream Dolby E musí odpovídat specifikaci:
 - AES 3 stream značen jako non-audio podle SMPTE 337M
 - Preferovaný formát 5.1+2 - 25fps - 20bit

Timecode

Timecode prvního snímku materiálu musí být nastaven v MXF Material package timecode, MXF Source package timecode a jednotlivých Video a Audio stopách. Tento timecode musí být pro vše zmiňované identický, kontinuální a o stejné stopáži a framerate, VITC případně DVITC nesmí být přítomen.

Metadata

Předávaný materiál musí být doprovázen sadou nezbytných údajů, t.zv. mandatorních metadat. Těmi jsou:

- Název organizace, která program vyrobila
- Práva k pořadu a rok výroby (copyright)

- Název programu (včetně čísla dílu, podtitulu)
- Začátek programu (údaj v TC)
- Konec programu (údaj v TC)
- Standard a formát obrazu
- Barevný status
- Přiřazení zvukových stop
- IDEC
- Formát audio

Forma dodaných metadat:

- Textový soubor přiřazený k programové esenci v souborové či streamové podobě prostřednictvím vhodné identifikace (neumožňuje-li uložení metadat přímo použitý datový kontejner).
- Je-li soubor dodán na fyzickém nosiči dat, potom obal nosiče i vlastní nosič (pokud to jeho povaha umožňuje) musí být opatřeny štítky, které jsou oba vyplněny identicky. Nedílnou součástí je také „Soupiska videozáznamu“ obsahující požadovaná metadata v „papírové“ formě. Pokud je nosič i obal jednoznačně identifikován signaturou, není požadován další popis na štítku nosiče.

Uspořádání zaznamenaných signálů

Pořady dodané v souborové podobě musí obsahovat pouze programovou esenci (soubor začíná prvním snímkem a končí posledním snímkem pořadu).

Pořady dodávané na nosiči XDCam musí být uspořádány podle tabulky 6 a záznamový stroj musí mít při zápisu nastaven parametr „NAMING FORM“ na hodnotu „C****“ nikoliv na „Free“.

Tabulka 6

Struktura klipů a stanovení start adres XD CAM				
XD CAM - celý pořad na jednom nosiči, nebo první část pořadu				
MXF klip	IN	OUT	DUR	Obsah klipu
C0001	09:59:00:00	09:59:29:24	00:00:30:00	Test pruhy
C0002	09:59:30:00	09:59:59:24	00:00:30:00	Černá
C0003	10:00:00:00	10:59:16:24	00:59:17:00	Pořad
C0004	10:59:17:00	10:59:46:24	00:00:30:00	Černá konec 30 sec
XD CAM - druhá část pořadu				
MXF klip	IN	OUT	DUR	Obsah klipu
C0001	19:59:00:00	19:59:29:24	00:00:30:00	Test pruhy
C0002	19:59:30:00	19:59:59:24	00:00:30:00	Černá
C0003	20:00:00:00	20:59:16:24	00:59:17:00	Pořad
C0004	20:59:17:00	20:59:46:24	00:00:30:00	Černá konec 30 sec
XD CAM s více pořady na jednom nosiči				
MXF klip	IN	OUT	DUR	Obsah klipu
C0001	09:59:00:00	09:59:29:24	00:00:30:00	Test pruhy
C0002	09:59:30:00	09:59:59:24	00:00:30:00	Černá
C0003	10:00:00:00	10:21:59:24	00:22:00:00	Pořad 1
C0004	10:22:00:00	10:22:59:24	00:01:30:00	Černá mezi pořady musí mít minimálně 20 sec
C0005	10:23:00:00	10:42:59:24	00:20:00:00	Pořad 2 musí začínat od celé minuty
C0006	10:43:00:00	10:43:29:24	00:00:30:00	Černá konec 30 sec

Duplikační a archivační materiál

U pořadů, u kterých je předpoklad, že se stanou archivní položkou trvalé hodnoty, je nutné vytvořit záložní soubor nebo nosič obvykle v nejvyšší dosažitelné kvalitě, určený jako záložní kopie pro budoucí využití. Konkrétní technické parametry tohoto materiálu musí být domluveny na technické předávací poradě a v plném rozsahu dodrženy.

Kontrola kvality

Aby byly dodrženy Českou televizí požadované technické standardy výroby a aby byly získány informace o kvalitě při přejímání dodaných pořadů, probíhá kontrola kvality ve třech krocích. Ke každému kroku náleží soubor testů, který vychází z doporučení AS - 11 DPP (Digital Production Partnership) pro mezinárodní výměnu pořadů.

Kontrola formátu souboru

Tato kontrola je prováděna automatickým QC zařízením ("analyzátořem"). Všechny kontrolované programy **musí splnit testy uvedené v tabulce 7 tohoto dokumentu.**

Kontrola obsahu automatickým zařízením pro kontrolu kvality (QC)

Soubor testů vychází z doporučení DPP s odkazy na doporučení EBU a je uveden v tabulce 8. Výsledkem každé kontroly je splnění nebo nesplnění kritérií testu. Souhrnná informace o průchodu či selhání testů s udáním časového kódu každé chyby je zapsána do protokolu QC.

Testy se dělí na ty, u kterých je splnění povinné, dále technická varování a redakční upozornění.

- **Povinné:**

Při nesplnění testů označených jako **povinné, musí dojít k opravě** příslušné chyby. Opravu provede dodavatel pořadu, případně po dohodě dojde k opravě v postprodukcii.

- **Technická upozornění:**

U testů, jejichž selháním je technické upozornění, by měla být místa selhání testu přezkoumána a mělo by dojít k opravě, pokud to bude možné. Tyto problémy mohou mít technické příčiny, které mohou být opraveny. Pokud je **opravit nelze, nebo jsou součástí jakéhokoli úmyslného video nebo audio efektu, musí být tato místa zaznamenána s časovým řídicím kódem v protokolu QC.**

- **Redakční upozornění:**

Tato upozornění odkazují na problémy, které mohou být sledováním pořadu pro diváka nepřijatelné. V některých případech mohou však být nevyhnutelné. Tato upozornění je nutné zkontrolovat, a pokud bude rozhodnuto přijmout je bez opravy, musí být zaznamenána s časovým řídicím kódem v protokolu QC.

Kontrola pořadu školenou obsluhou na technickém pracovišti

Pracoviště musí být k tomuto účelu vybaveno odpovídajícím monitorem, poslechovou soustavou a měřicími přístroji. Výsledkem této kontroly je posouzení, zda jsou u pořadu splněny kvalitativní požadavky, nebo je ve zprávě uveden důvod selhání. V přehledu jednotlivých testů viz tabulka 9 je uvedeno, zda splnění testu je povinné, nebo zda se jedná o technická či redakční upozornění.

- **Povinné splnění testu:**

V případě nesplnění některé kontroly (testu) označené jako povinná je nezbytné příslušné chyby před převzetím pořadu nechat opravit.

- **Technická upozornění:**

Technická upozornění jsou obvykle technické problémy, které zařízení automatické QC ještě nedokáže rozpoznat (chyby poměru stran, špatná kvalita obrazu, chyby zaostření, asynchronní zvuk atd.). Tyto chyby by měly být opraveny dodavatelem nebo po dohodě v postprodukcii České televize. V případě, že opravu nelze provést, vady musí být uvedeny ve zprávě o kontrole pořadu spolu s časovým kódem jejich výskytu.

- **Redakční upozornění:**

Testy, u kterých je nesplnění kritérií označeno jako redakční upozornění (např. ticho, chyby v titulcích nebo pravopisu, nestandardní formát obrazu apod.), zahrnují jevy, které mohou být pro diváka rušivé.

Chyby by měly být opraveny, ale pokud jsou reálně odůvodnitelné, musí být ve zprávě zaznamenány s časovými kódy.

Tabulka 7

název testu	splnění testu - povinné												zápis do protokolu QC
	přípustné varianty - SD						přípustné varianty - HD						
	MXF Op1a	QT	MXF Op1a	QT	ProRes 422	QT	MXF Op1a	QT	ProRes 422HQ	QT	MXF Op1a	QT/ MXF Op1a	
File Container	IMX D-10	ProRes 422	XD Cam HD422	ProRes 422	ProRes 422	MXF Op1a	QT	ProRes 422HQ	QT	DNxHD 185	DNxHD 185X	MXF Op1a	povinné
Video Codec	50 Mb/s	>= 41 Mb/s	50 Mb/s	122 Mb/s	184 Mb/s	50 Mb/s	184 Mb/s	184 Mb/s	184 Mb/s	184 Mb/s	184 Mb/s	100 Mb/s	povinné
Video Bitrate	CBR	VBR	CBR	VBR	VBR	CBR	VBR	VBR	VBR	CBR	CBR	CBR	povinné
CBR/VBR	25	25	25	25	25	25	25	25	25	25	25	25	povinné
Frame Rate	4:3, 16:9	4:3, 16:9	16:9	16:9	16:9	16:9	16:9	16:9	16:9	16:9	16:9	16:9	povinné
Aspect Ratio	720x576	720x576	1920 x 1080	1920 x 1080	1920 x 1080	1920 x 1080	1920 x 1080	1920 x 1080	1920 x 1080	1920 x 1080	1920 x 1080	1920 x 1080	povinné
Resolution	4:2:2	4:2:2	4:2:2	4:2:2	4:2:2	4:2:2	4:2:2	4:2:2	4:2:2	4:2:2	4:2:2	4:2:2	povinné
Color Sampling	PCM	PCM	PCM	PCM	PCM	PCM	PCM	PCM	PCM	PCM	PCM	PCM	povinné
Audio Codec	4 (2 x stereo)	4 (2 x stereo)	4 (2 x stereo)	4 (2 x stereo)	4 (2 x stereo)	4 (2 x stereo)	4 (2 x stereo)	4 (2 x stereo)	4 (2 x stereo)	4 (2 x stereo)	4 (2 x stereo)	4 (2 x stereo)	povinné
Audio Channels	48 kHz	48 kHz	48 kHz	48 kHz	48 kHz	48 kHz	48 kHz	48 kHz	48 kHz	48 kHz	48 kHz	48 kHz	povinné
Sample Frequency	24	24	24	24	24	24	24	24	24	24	24	24	povinné
Audio Bit Depth	10:00:00:00	10:00:00:00	10:00:00:00	10:00:00:00	10:00:00:00	10:00:00:00	10:00:00:00	10:00:00:00	10:00:00:00	10:00:00:00	10:00:00:00	10:00:00:00	povinné
Time Code start													povinné

Tabulka 8

popis testu	popis kvalitativních chyb	kategorie testu	úroveň splnění testu	EBU reference	doporučená hodnota a tolerance	zápis do protokolu QC
úroveň videosignálu (včetně barevného rozsahu)		V	P	0051B	Podle tabulky 1 tohoto dokumentu (> 1% pixelů, filtrováno dolní propustí podle EBU R 103).	P
testování PSE (fotosenzitivní epilepsie)	blikání jasu	V	P	0021B	testování PSE – podle offcom 2009	P
černé snímky (barevná plocha)	upozornění na krátký čas pro celoplošný barevný nebo černý snímek	V	RU	0016B	≤2 frames	V
zmrazený obraz	upozornění na krátký, statický obraz např. stoptrik	V	RU	0044B	≤ 3s	P
testovací obrazce	přítomnost testovacích obrazců v programu	V	TU	0052B	0 frames	V
skenování (video artefakty z nesprávného režimu skenování)	signál by měl být prokládán, ale může obsahovat progresivní videoformáty PSF	V	TU	0038B		P
video dropout	Malé výpadky videa, například malé černé čtverce, které se mohou objevit u jednoho nebo dvou snímků.	V	TU	0039B		V
pořadí půlsnímků	půlsnímky se zobrazují v nesprávném pořadí, což způsobuje nepřijemné chyby pohybu	V	P	0041B	lichý půlsnímek jako první	P
úroveň zvukové modulace "loudness"	Integrovaná hlasitost musí být -23LUFS.	A	P	0010B	-23 LUFS ±1 LU	P
chyba fáze audiokanálu	Fázové rozdíly, které způsobují slyšitelné odečítání signálů v mono	A	P	0012B	0 ± 90°	P
maximální přípustná špičková úroveň audiosignálu	maximální přípustná krátkodobá špička v audiosignálu	A	P	0084B	< -3.0 dBTP	P
audio clipping	digitální signál je "ořezaný", zvuk bude znít zkresleně	A	RU	0005B	≤ 250ms (12000 samples)	V
audio dropout	krátké neúmyslné digitální výpadky zvuku	A	RU	0008B	≤ 5ms	V

kategorie testu

A - audio

V - video

úroveň splnění testu

P - povinné

TU - technické upozornění

RU - redakční upozornění

zápis chyby

P - povinné

V - vyskytne-li se

Tabulka 9

popis testu	popis kvalitativních chyb	kategorie testu	úroveň splnění testu	EBU Reference	doporučená hodnota	zápis chyby
začátek programu	První okno programu musí mít stopáž 10:00:00:00	V	P	0127B	Program musí začít stopáží 10:00:00:00	
viditelné bloky v obraze, artefakty kódování	Oblasti obrazu, obzvláště na tmavém nebo vysoce detailním pohybu, vypadají jako čtverce nebo bloky.	V	RU	0023B	Nesmí existovat žádné viditelné "kostičkování" nebo hrany způsobené špatnou kompresí nebo špatným zpracováním videa.	V
ostrost obrazu	Měkké nebo rozmazané snímky.	V	RU	0050B	Pozornost by měla být zaměřena na ostrost, ale s ohledem na hloubku ostrosti.	V
špatná barva nebo špatné barevné korekce	Obrazy, zejména pleťové tóny, by měly vypadat přirozeně a měly by být konzistentní.	V	RU	0087B	Korekce barev by neměly být tak agresivní, že přináší video šum nebo jiné viditelné chyby.	V
text v bezpečné oblasti	Mnoho televizorů ořezává okraje obrazu - tzv. "Overscan".	V	RU	0120B	Názvy a text, které jsou součástí obsahu, tzn. je třeba je číst, musí být v oblastech bezpečných pro titulky 16: 9.	P
chyby blankování obrazu (Video Frame Size)	Obrazy by měly vyplnit obrazovku. Některé, zejména analogové archivy, mohou mít černé nebo barevné hrany, které mohou rušit.	V	RU	0015B	Televizní snímek by měl být vyplněn bez viditelných zbytků černé (případně jiných scén) na okrajích.	V
černé pruhy v obraze	Upozornění, že v obraze se vyskytnuly rušivé černé pruhy. (Zahrnuje zobrazení pillar box nebo letter box)	V	RU	0015B		V
rozpadlé, přepálené nebo oříznuté snímky	Nesmí dojít ke ztrátě detailů ve světlých nebo tmavých oblastech obrazu.	V	RU	0101B	Snímky by neměly být přepálené nebo slité.	V
kvalita provedení konverze videa (up conversion)	Špatné zpracování obrazů pro HD (při jejich přidávání do programů HD) může způsobit chyby a ztráty kvality obrazu v porovnání s původní verzí. Převedený obrázek nebo sekvence by neměla vypadat horší než původní verze.	V	TU	0053B	Konvertované snímky (videa) by neměly mít žádná viditelná poškození, která nebyla v původní verzi viditelná.	V
video šum	Zrnité nebo "skvrnité" obrázky. Může to být způsobeno příliš velkým ziskem snímáčního zařízení.	V	TU	0047B	Snímky by neměly obsahovat video šum. Filmové zrnko by mělo být co nejvíce minimalizováno.	V
aliasing	Přímé hrany vypadají, že se pohybují nebo mají dvojité čáry. Statické snímky mají "zubaté okraje".	V	TU	0126B	Snímky by neměly mít viditelné zubaté hrany nebo chyby viditelného vzoru (alias).	V
chyby poměru stran	Obraz nesmí vypadat natažený nebo stlačený.	V	TU	0121B	Snímky by měly mít správný tvar, např. 4: 3 by neměly být natažené tak, aby vyplňovaly 16: 9.	V

konturování	Gradace barev nebo stupňů jasu by měly být "hladké" a nesmí být viditelné, že se tak děje v krocích.	V	TU	0087B	Snímky by neměly mít viditelné obrysy (kroky) mezi různými úrovněmi jasu nebo barev.	V
blikající snímky	Záběry s jedním snímkem mohou vést k obvinění z "podprahové reklamy" a mohou být rušivé.	V	TU	0128B	Měli byste se vyhnout záběrům v trvání 1 nebo 2 půlsnímky. Náhodné "zábleskové snímky" musí být opraveny	P
progressive rollers	Pohyb titulků by měl mít hladký pohyb a neměl by být příliš rychlý na čtení	V	TU	0087B		P
šum a rušení	Základní elektrický šum a jiné rušení, např. z mobilních telefonů	A	RU	0088B	Interference např. síťový brum, kabelová prasknutí, indukované rozhlasové vysílání a další rušivé zvuky by měly být odstraněny, pokud je to možné.	V
ticho	Úseky ticha mohou způsobit automatické poplarchy	A	RU	0077B 0078B	Ticho delší než 10 sekund se zmrazeným obrázkem nebo 5 sekund s černým oknem by mělo být uvedeno ve zprávě.	P
nesrozumitelný dialog	Existuje mnoho stížností na nesrozumitelný zvukový doprovod	A	RU	0122B	Zvuk by měl být jasný a snadno srozumitelný pro diváka, který nemá k dispozici skript nebo přepis	V
nevhodná hlasitost "druhého plánu"	Hluk pozadí, který je příliš hlasitý vzhledem k dialogu. To zahrnuje přidané efekty a přidanou hudbu - obě jsou často vnímány diváky jako příliš hlasité	A	TU	0122B	Hluk v pozadí, jako je dopravní hluk atd., by neměl zasahovat do srozumitelnosti dialogu	V
lupance	Lupance a další krátké "ostré" zvuky mohou být velmi rušivé. Velmi starý archivní zvuk by měl být vyčištěn vždy, když je to možné.	A	TU	0057B	Je třeba opravit ostrý, krátký zvuk "kliknutí" nebo "lupnutí"	V
A/V sync (Lip Sync)	Nesmí existovat žádná detekovatelná chyba A/V synchronizace (retnice nejsou ve zvuku a obrazu současně)	A	TU	0098B	AV synchron by měl být v rozsahu ±10ms.	V
nízká úroveň audia	Zvukové úrovně, zejména dialog, by neměly být tak nízké, že nutí diváka ke zvyšování hlasitosti.	A	TU	0077B	Úroveň zvuku (zejména dialogy) by neměla způsobit, že si divák nastavuje hlasitost během programu.	V
mono (stereo)	Zvuk by měl být normálně stereo, mono je přijatelný zejména pro archiv, ale nikdy by neměl být pouze na jednom kanálu	A	TU	0124B	Monofonní zvuk je přijatelný a očekává se v archivním materiálu a často v programech s jediným dialogem. Nový materiál, zejména hudba a efekty, by měl být stereofonní.	V
rozložení audio kanálů	Rozložení bude záviset na možnostech zvuku (např. 2. jazyk)	A	P	0123B	Uspořádání kanálů musí odpovídat popisu v dokumentu TP	
fázová koherence (zejména prostorový zvuk)	Malé časové rozdíly mezi kanály mohou způsobit "phasing" nebo dokonce rušení u diváků, kteří poslouchají program s prostorovým zvukem na televizorech pouze stereo	A	P	0012B	Prostorový zvuk by měl být zkontrolován přes stereofonní směšovač, abychom se ujistili, že nedochází k žádným chybám, zejména mezi středovým a předním levým a pravým reproduktorem.	



ZÁSADY ZPRACOVÁNÍ A PŘEDÁVÁNÍ FOTOGRAFIÍ DO ČT

1. Typ doručení / druh média

- Vybrané a upravené fotografie do fotoservisu ČT budou odevzdány:
 - a) prostřednictvím neveřejného úložného prostoru (neveřejné FTP, privátní úložiště; odkaz s přihlašovacími údaji zašle fotograf/dodavatel e-mailem pověřené osobě ČT), nebo
 - b) prostřednictvím veřejného úložného prostoru (komerční úložiště), vždy pod **heslem** nebo v **zaheslovaném** souboru ve formátu **ZIP** nebo **RAR** (odkaz s přihlašovacími údaji zašle fotograf/dodavatel e-mailem pověřené osobě ČT), nebo
 - c) na USB flash disku nebo CD nebo DVD disku.

2. Formát fotografií

- odevzdání hotových snímků musí být ve formátu bezztrátového **JPEGu** a současně holého zdrojového **RAWu**/digitální negativ. (**JPG + RAW**)

3. Velikost snímků

- musí být minimálně ve formátu **A4** (210mm×297mm) při rozlišení **300DPI** a větší.
- Bude-li se jednat o portrétní fotografie určené pro mediální kampaně, velikost snímků musí být ve formátu **A3** při rozlišení **300DPI** a větší.

4. Metadata

- snímky ve formátu JPEG musí být opatřeny metadaty. IDEC, název projektu, kdo je na snímku vyfocen, jméno autora, lokace a ostatní. Zejména správný IDEC je pro nás velmi důležitý! * (o IDECu a správném popisu více níže)

5. Nástroje pro popis

- zpracování metadat by mělo ideálně probíhat v programu Photoshop nebo Bridge nejlépe ve verzi CS6 případně vyšší v českém jazyce. Pro fotografy nemající tento software bude poskytnut návod pro Xnview - freeware program sloužící pro práci s metadaty.

6. Výstup

- reportážní fotografie z natáčení budou odevzdány v poměru 70/30. Cca 70 % z fotografií zachycuje jednotlivé scény z natáčení způsobem jako z pohledu kamery a cca 30 % fotografií zachycuje průběh natáčení vč. techniky, štábu apod.
- fotografie fotografované na nekonečném pozadí budou odevzdány tak, aby na fotografiích bylo pouze pozadí - nikoliv vybavení atelieru anebo atelier samotný!

7. Lhůty pro odevzdání fotografií

Odevzdání snímků vychází ze smlouvy uzavřené mezi dodavatelem AVD a ČT.

POJMENOVÁNÍ SNÍMKŮ

- **JPG** by měl po odevzdání obsahovat tyto údaje odděleny dolním mezerníkem

JPG-jednodílný projekt

NÁZEV POŘADU_PŘÍJMENÍ FOTOGRAFA_DATUM_ORIGINÁLNÍ ČÍSLO (které má i RAW)

Příklad: Duch nad zlato_Černá_20130527_C88T2479.JPG

JPG-vicedílný projekt/seriál

NÁZEV POŘADU_ČÍSLO EPIZODY_PŘÍJMENÍ FOTOGRAFA_DATUM_ORIGINÁLNÍ ČÍSLO (které má RAW)

Příklad: Případ pro exorcistu_03_Černá_20130527_C88T2479.JPG



- **RAW** (ponecháváme v neměnném tvaru) obsahuje pouze originální název, který je shodný s originálním názvem obsaženém v JPG (kvůli pozdější jednoduché identifikaci a spárování s RAWem)
Příklad: C88T2479.CR2

POPISOVÁNÍ SNÍMKŮ

Popisujeme záložky: **Popis – IPTC – Kategorie – Původ**

Popis – Název dokumentu, autor, titul autora, popis, autor popisu, klíčová slova, stav copyrightu, upozornění na copyright

- **Název dokumentu** - Název projektu
 - **Autor** - Jméno autora snímku
 - **Titul autora** - Pracovní titul-zařazení autora
 - **Popis** - Stručný popis události s faktickými údaji o fotografovaném projektu
 - **Autor popisu** - Jméno autora popisu fotografie
 - **Klíčová slova** - Klíčová slova popisující dění na fotografii:
Název projektu; IDEC; místopisné údaje lokace fotografování; jména osob; ostatní klíčové věci popisující viditelné věci na fotografii
+ označení (pracovní snímek - hrací foto)
 - **Stav copyrightu** – vždy s copyrightem
 - **Upozornění na copyright** – Copyright Čt (© Česká televize) – Autor: jméno a kontakt autora
- Jména osob a protagonistů uvádějte v posloupnosti: **Příjmení Jméno**
 - Rozlišení pracovního snímku a hrací fotografie

o **pracovní snímek** se jedná – v případě, že se na snímku nalézá štáb anebo pokud je snímek pořízen mimo děj projektu a v budoucnu nebude sloužit pro jeho propagaci.

jako **hrací foto** – označujeme fotografii, která v budoucnosti bude sloužit jako fotografie, která bude součástí dalšího natáčení a bude v projektu fyzicky viditelná.

Bude-li se jednat o tento typ snímku (**pracovní snímek - hrací foto**), přidejte toto slovo také jako keyword do klíčových slov!

IPTC – Kontakt IPTC - Autor, pracovní pozice autora, adresa, město, stát/kraj, PSČ, země, telefon(y), e-mail, weby, podmínky použití práv

(informace o autoru fotografií)

- **Autor** – Jméno autora snímku / zkopírováno z kolonky popis
 - **pracovní pozice autora** - Pracovní titul-zařazení autora / zkopírováno z kolonky popis
 - **Adresa** - Adresa autora - ulice s číslem popisné
 - **Město** - Město
 - **stát/kraj** - Kraj
 - **PSČ** - PSČ
 - **Země** - Země
 - **Telefon(y)** - Telefonní kontakt autora
 - **E-mail** - Emailový kontakt autora
 - **Weby** - Webové stránky autora
- **podmínky použití práv** - Nevyplňuje se - (práva vychází ze smlouvy uzavřené mezi dodavatelem AVD a ČT).

Kategorie – Kategorizační označení snímků - Doplňková kategorie

- Typy uváděných doplňkových kategorií:
 - **reportážní fotografie** - fotografie pořízená po čas natáčení anebo jinak mapující jiný fotografovaný děj.
 - **reportážní portrét** - portrét pořízený po čas natáčení s protagonistou v kostýmu.
 - **ateliérový portrét** - portrét pořízený v ateliéru.
 - **skupinový portrét ateliérový**- skupinový portrét pořízený v ateliéru.
 - **skupinový portrét reportážní** - skupinový portrét pořízený po čas natáčení s protagonisty v kostýmech.
 - **reprodukční fotografie** - fotografie kopírující reálně dílo.
 - **fotografie architektury** - snímky budov (exteriérů i interiérů).
 - **panoramatická fotografie** - snímek zachycující panorama krajinné či jiné.
 - **sportovní fotografie** - snímky zachycující sport.
 - **produktová fotografie** - foto produktu.

Pro sjednocení popisu používejte výše uvedené typy kategorií.

Původ – Datum vytvoření – většinou automaticky z dat fotoaparátu, město, kraj, země, zásluhy

- **Datum vytvoření** – většinou automaticky z dat fotoaparátu
- **Město** – Město, ve kterém byl snímek vyfotografován
- **Kraj** – Kraj, ve kterém byl snímek vytvořen
- **Země** – Země, ve které byl snímek vytvořen
- **Zásluhy** – IDEC

IDEC

IDEC = interní identifikační číslo pořadu ČT.

Do metadat se IDEC vkládá bez mezer!

- 21351313001

Tvar IDECu vicedílného projektu

U vicedílných projektů se vkládá IDEC do fotografií podle přiděleného IDECu k danému dílu.

1.díl = 213512120220001, 2.díl = 213512120220002, 3.díl = 213512120220003

IDEC pořadu Vám může poskytnout zastupující osoba za ČT.

Závěr

- Nebudete-li si popisem jisti, můžeme pro příklad poskytnout obrazové ukázky v prodloužené verzi tohoto dokumentu.
- Metadatový návod je součástí elektronické pdf verze tohoto dokumentu.
- V případě zájmu zašleme ukázkový snímek obsahující správný popis a metadata.
- Máte-li jakékoliv dotazy, neváhejte nás kontaktovat, rádi Vám pomůžeme.