



ČR - ČSSZ
ÚSTŘEDÍ

Křížová 25, 225 08 Praha 5

Rámcová dohoda na vývoj a údržbu aplikačního programového vybavení pro exekuční činnost (APV EXK, DAP) a úložiště informací o důchodech (APV EDS)

Smluvní strany:

Česká republika – Česká správa sociálního zabezpečení

se sídlem: Křížová 25, 225 08 Praha 5

IČO: 00006963

bank. spojení: Česká národní banka

č. účtu: 10006-127001/0710

zastoupená: Mgr. Františkem Boháčkem, ústředním ředitelem ČSSZ

jednající: Ing. Milan Shrbený, ředitel sekce informačních a komunikačních technologií

(dále jen „**Objednatel**“ nebo „**ČSSZ**“)

číslo smlouvy Objednatele:

a

Servodata a.s.

se sídlem: Jankovcova 1037/49, Praha 7, Holešovice, PSČ 170 00

IČO: 251 12 775

DIČ: CZ25112775

společnost zapsaná v obchodním rejstříku vedeném Městským soudem v Praze,

oddíl B, vložka 4593

bank. spojení: Česká spořitelna a.s., č. účtu: 1366872/0800

zastoupená: [redacted] předsedou představenstva

(dále jen „**Poskytovatel**“)

číslo smlouvy Poskytovatele: 16062018

dnešního dne uzavřely tuto smlouvu v souladu s ustanovením § 1746 odst. 2 zákona č. 89/2012 Sb., občanský zákoník, ve znění pozdějších předpisů (dále jen „**občanský zákoník**“) (dále jen „**Smlouva**“)

Smluvní strany, vědomy si svých závazků v této Smlouvě obsažených a s úmyslem být touto Smlouvou vázány, dohodly se na následujícím znění této Smlouvy:

1. ÚVODNÍ USTANOVENÍ

1.1 Objednatel prohlašuje, že:

- 1.1.1 je organizační složkou České republiky a správním orgánem, který zabezpečuje výběr pojistného na sociální zabezpečení a příspěvku na státní politiku zaměstnanosti, dále provádí zejména důchodové pojištění a zajišťuje agendu nemocenského pojištění;
- 1.1.2 je samostatnou rozpočtovou organizací podřízenou Ministerstvu práce a sociálních věcí, která byla ustavena zákonem ČNR č. 210/1990 Sb., o změnách v působnosti orgánů České republiky o sociálním zabezpečení a o změně zákona č. 20/1966 Sb., o péči o zdraví lidu, kterým byl novelizován zákon ČNR č. 114/1988 Sb., o působnosti orgánů České socialistické republiky v sociálním zabezpečení;
- 1.1.3 je správcem a provozovatelem Integrovaného informačního systému ČSSZ (dále také „IIS ČSSZ“), který je podle zákona č. 365/2000 Sb., o informačních systémech veřejné správy a o změně některých dalších zákonů, ve znění pozdějších předpisů, informačním systémem státní správy;
- 1.1.4 IIS ČSSZ je prvkem kritické informační infrastruktury podle zákona č. 181/2014 Sb., o kybernetické bezpečnosti a o změně souvisejících zákonů (zákon o kybernetické bezpečnosti), ve znění pozdějších předpisů;
- 1.1.5 splňuje veškeré podmínky a požadavky v této Smlouvě stanovené a je oprávněn tuto Smlouvu uzavřít a řádně plnit závazky v ní obsažené.

1.2 Poskytovatel prohlašuje, že:

- 1.2.1 je právnickou osobou řádně založenou a existující podle Českého právního řádu;
- 1.2.2 je podnikatelem dle ustanovení § 420 a násl. občanského zákoníku;
- 1.2.3 splňuje veškeré podmínky a požadavky v této Smlouvě stanovené a je oprávněn tuto Smlouvu uzavřít a řádně plnit závazky v ní obsažené;
- 1.2.4 se na základě této Smlouvy (Dílčích smluv) stane provozovatelem části informačního systému kritické informační infrastruktury IIS ČSSZ dle zákona č. 181/2014 Sb., zákon o kybernetické bezpečnosti, ve znění pozdějších předpisů;
- 1.2.5 ke dni uzavření této Smlouvy vůči němu není vedeno řízení dle zákona č. 182/2006 Sb., o úpadku a způsobech jeho řešení (insolvenční zákon), ve znění pozdějších předpisů, a zároveň se zavazuje Objednatele o všech skutečnostech o hrozícím úpadku bezodkladně informovat.

1.3 Objednatel oznámil dne 14. 5. 2018 oznámením otevřeného řízení svůj záměr zadat veřejnou zakázku s názvem „*Rámcová dohoda na vývoj a údržbu aplikačního*

programového vybavení pro exekuční činnost (APV EXK, DAP) a úložiště informací o důchodech (APV EDS)", ev. č. Z2018-015 056 (dále jen „**Veřejná zakázka**“) dle zákona č. 134/2016 Sb., o zadávání veřejných zakázek, ve znění pozdějších předpisů (dále jen „**ZZVZ**“). Na základě tohoto zadávacího řízení byla pro plnění Veřejné zakázky vybrána nabídka Poskytovatele v souladu s ustanovením § 122 ZZVZ.

2. ÚČEL SMLOUVY

- 2.1 Účelem této Smlouvy je zajištění realizace předmětu Veřejné zakázky dle zadávací dokumentace Veřejné zakázky (dále jen „**Zadávací dokumentace**“), tedy podpory a rozvoje centrálního aplikačního programového vybavení pro exekuční činnost (dále jen „**EXK**“), podpůrného aplikačního programového vybavení pro agendu zpracování exekučních srážek (dále jen „**EDS**“), dávkového procesoru (dále jen „**DAP**“) sloužícího pro management výměny dat pro aplikační programová vybavení provozovaná v integrovaném informačním systému Objednatele (souhrnně dále EXK, EDS, DAP jen jako „**APV**“), a to v souladu s požadavky Objednatele definovanými touto Smlouvou.
- 2.2 Účelem této Smlouvy je dále úprava podmínek pro zajištění oprávnění Objednatele k užití a rozvoji APV tak, aby bylo otevřené ve smyslu možnosti Objednatele zadávat jeho další podporu provozu a rozvoj v otevřené soutěži co nejširšího počtu poskytovatelů bez toho, aby byl Objednatel omezen výhradními právy Poskytovatele či třetích osob vážnoucích bez řádného důvodu na APV, jakož i zajištění oprávnění sdílet zdrojové kódy APV s dalšími určenými subjekty (zejména subjekty veřejné správy, státní podniky, rozpočtové a příspěvkové organizace zřízené státem) za účelem podílu těchto subjektů na rozvoji APV.
- 2.3 Poskytovatel touto Smlouvou garantuje Objednateli splnění zadání Veřejné zakázky a všech z toho vyplývajících podmínek a povinností podle Zadávací dokumentace. Tato garance je nadřazena ostatním podmínkám a garancím uvedeným v této Smlouvě. Pro vyloučení jakýchkoliv pochybností to znamená, že:
- 2.3.1 v případě jakékoliv nejistoty ohledně výkladu ustanovení této Smlouvy budou tato ustanovení vykládána tak, aby v co nejširší míře zohledňovala účel Veřejné zakázky vyjádřený Zadávací dokumentací;
- 2.3.2 v případě chybějících ustanovení této Smlouvy budou použita dostatečně konkrétní ustanovení Zadávací dokumentace;
- 2.3.3 Poskytovatel je vázán svou nabídkou předloženou Objednateli v rámci zadávacího řízení na zadání Veřejné zakázky, která se pro úpravu vzájemných vztahů vyplývajících z této Smlouvy použije subsidiárně.

3. PŘEDMĚT SMLOUVY

- 3.1 Předmětem této Smlouvy je rámcový závazek Poskytovatele poskytovat Objednateli plnění spočívající v:
- 3.1.1 činnostech spojených s převzetím APV od Objednatele na základě plánu převzetí vypracovaného Poskytovatelem (dále jen „**Služby převzetí**“);
- 3.1.2 poskytování služeb podpory provozu APV, vč. poskytování správy a údržby APV, podpory jeho uživatelů (dále též jen jako „**Služby podpory provozu**“);

-
- 3.1.3 poskytování služeb spočívajících v rozvoji APV dle požadavků Objednatele a v provádění školení pro klíčové uživatele, metodiky a administrátory určené Objednatelem (dále jen „**Rozvoj**“) a
- 3.1.4 činnostech spojených se závěrečným ukončením poskytování služeb podle této Smlouvy a spočívajících v přípravě a předání APV novému poskytovateli na konci tohoto smluvního vztahu podle pokynů Objednatele, které zahrnují: poskytnutí potřebné součinnosti podle pokynů Objednatele novému poskytovateli, předání veškeré dokumentace a potřebných informací, řádné předání všech dat, včetně dat doplňkových a vypracování exitového plánu v dostatečném předstihu a poskytnutí nezbytné součinnosti k jeho realizaci (dále jen „**Služby exitu**“),

a to vše v rozsahu a způsobem popsáním v této Smlouvě a v Příloze č. 1 této Smlouvy (dále jen „**Technická specifikace**“).

(*Služby převzetí, Služby podpory provozu, Rozvoj a Služby exitu* dále společně též jako „**Služby**“).

- 3.2 Nedílnou součástí poskytování Služeb a ceny za tato plnění je též vytvoření a pravidelná aktualizace příslušné dokumentace datové architektury, technické, administrátorské, uživatelské, provozní a školicí dokumentace vztahující se k APV (dále také jen „**Dokumentace**“), přičemž vytvoření Dokumentace se vztahuje pouze k novému plnění vytvořenému v rámci Rozvoje.
- 3.3 Služby budou poskytovány výhradně na základě dílčích smluv uzavíraných postupem specifikovaným v Příloze č. 7 této Smlouvy (dále jen „**Dílčí smlouva**“). Vzor Dílčí smlouvy je uveden v Příloze č. 8 této Smlouvy.
- 3.4 Poskytovatel dále bere na vědomí, že na základě plnění této Smlouvy, resp. Dílčích smluv, získá přístup k osobním údajům dotčených osob (jak jsou definovány v čl. 16 odst. 1 této Smlouvy). Poskytovatel se zavazuje pro Objednatele jako správce osobních údajů zpracovávat osobní údaje dotčených osob, a to dle podmínek stanovených v čl. 16 této Smlouvy.
- 3.5 Objednatel se zavazuje poskytnout Poskytovateli nezbytnou součinnost při poskytování Služeb Poskytovatelem v rozsahu, který je vymezen v Technické specifikaci.
- 3.6 Objednatel se zavazuje zaplatit Poskytovateli dohodnutou cenu za řádně a včas poskytnuté Služby, a to vždy po řádném provedení příslušného plnění a jeho akceptaci, to vše za podmínek touto Smlouvou dále stanovených.
- 3.7 Poskytovatel se zavazuje alokovat na poskytování Služeb kapacity členů realizačního týmu Poskytovatele a poskytovat Služby za účasti členů realizačního týmu uvedeného v Příloze č. 2 této Smlouvy, jimiž Poskytovatel prokázal svou kvalifikaci v zadávacím řízení Veřejné zakázky. Alokací kapacity se rozumí dostupnost kteréhokoliv člena realizačního týmu nebo jeho odpovídajícího náhradníka, jež má minimálně stejnou kvalifikaci jako nahrazovaný člen. Jakákoliv dodatečná změna členů realizačního týmu musí být předem projednána a písemně schválena Objednatelem, přičemž toto bude Objednatelem schváleno v závažných a odůvodněných případech. Poskytovatel se v takovém případě zavazuje nahradit osobu realizačního týmu takovou osobou, která

disponuje požadovanými minimálními znalostmi a odbornou kvalifikací dle požadavků Objednatele uvedených v Zadávací (resp. kvalifikační) dokumentaci.

- 3.8 Poskytovatel se zavazuje poskytovat plnění dle této Smlouvy, resp. Dílčích smluv, sám, nebo s využitím poddodavatelů uvedených v Příloze č. 4 této Smlouvy. Jakákoliv dodatečná změna osoby poddodavatele nebo rozsahu plnění svěřeného poddodavateli musí být předem písemně schválena Objednatelem, ledaže by plnění původně svěřené poddodavateli realizoval Poskytovatel sám. Smluvní strany výslovně uvádějí, že při poskytování plnění dle této Smlouvy, resp. Dílčích smluv, prostřednictvím jakékoliv třetí osoby dle tohoto odstavce této Smlouvy má Poskytovatel odpovědnost, jako by plnění realizoval sám.
- 3.9 Pro vyloučení pochybností se stanoví, že Objednatel není v průběhu trvání této Smlouvy povinen poptat žádné Služby.

4. DOBA A MÍSTO PLNĚNÍ

- 4.1 Služby budou poskytovány v termínech stanovených v jednotlivých Dílčích smlouvách
- 4.2 Místem plnění je primárně sídlo Objednatele, a dále jakékoliv místo v České republice, k němuž se vztahuje či by se mohlo vztahovat poskytování Služeb. Objednatel je oprávněn tato místa specifikovat v Dílčí smlouvě, resp. ve výzvě k jejímu uzavření.
- 4.3 Pokud to povaha Služeb umožňuje a Objednatel vůči tomu nemá výhrady, je Poskytovatel oprávněn poskytovat Služby také vzdáleným přístupem.

5. ZPŮSOB POSKYTOVÁNÍ SLUŽEB PŘEVZETÍ

- 5.1 Poskytovatel je povinen zahájit poskytování Služeb převzetí na základě plánu převzetí vypracovaného Poskytovatelem ve lhůtě stanovené v Dílčí smlouvě (dále jen „**Plán převzetí**“) a předaného ve stejné lhůtě Objednateli ke schválení postupem podle čl. 9 odst. 9.2. této Smlouvy.
- 5.2 Objednatelem akceptovaný Plán převzetí stanoví závazný rozsah činností Poskytovatele a součinnosti Objednatele, přesný harmonogram převzetí a veškeré další důležité parametry nezbytné pro řádný přechod odpovědnosti za provoz APV na Poskytovatele. Rozsah součinnosti Objednatele dle tohoto článku této Smlouvy nepřesáhne rozsah stanovený v Technické specifikaci.

6. ZPŮSOB POSKYTOVÁNÍ SLUŽEB PODPORY PROVOZU

- 6.1 Poskytovatel se zavazuje poskytovat Služby podpory provozu v souladu s touto Smlouvou a příslušnou Dílčí smlouvou, vždy po dobu uvedenou v příslušné Dílčí smlouvě.
- 6.2 Vzniknou-li při realizaci Rozvoje Poskytovatelem výstupy, k nimž bude možné a účelné poskytovat Služby podpory provozu, zavazuje se Poskytovatel zahájit poskytování Služeb podpory provozu rovněž k takovýmto výstupům ode dne jejich akceptace. Cena za poskytování služeb dle tohoto odstavce této Smlouvy je již zahrnuta v ceně za Služby podpory provozu.

6.3 Poskytovatel se zavazuje:

- 6.3.1 poskytovat Služby podpory provozu s odbornou péčí a s péčí řádného hospodáře odpovídající podmínkám sjednaným v této Smlouvě, resp. Dílčí smlouvě; dostane-li se Poskytovatel do prodlení s povinností poskytovat Služby podpory provozu řádně bez toho, aby to způsobil Objednatel či překážky vylučující povinnost k náhradě škody, a to po dobu delší než 5 pracovních dnů od prvního dne, kdy se Poskytovatel dostal do prodlení, je Objednatel oprávněn zajistit poskytování Služeb podpory provozu po dobu prodlení Poskytovatele jinou osobou; v takovém případě nese náklady spojené s náhradním plněním Poskytovatel;
- 6.3.2 poskytovat Služby podpory provozu v rozsahu dle Technické specifikace a kvality definované v jednotlivých Service Level Agreements (dále jen „**SLA**“), které jsou součástí Technické specifikace a/nebo v kvalitě odpovídající popisu jednotlivých dílčích Služeb podpory provozu a závazných činností definovaných pro jednotlivé Služby podpory provozu v Technické specifikaci v případě, že daná dílčí Služba podpory provozu nemá definované SLA;
- 6.3.3 na své náklady a s péčí řádného hospodáře podporovat, spravovat a udržovat veškeré technické prostředky Objednatele, které Poskytovatel převzal do užívání.
- 6.4 Poskytovatel se zavazuje ke Službám podpory provozu zprovoznit nejpozději v termínu dle Dílčí smlouvy řešení (rozhraní) pro monitoring provozu APV, které umožní předávání a přijímání informací ke sledování kvantitativních a kvalitativních parametrů daného APV ve středisku technické podpory Objednatele (dále jen „**Service Desk**“) (dále jen „**Monitoring**“). Bližší specifikace požadavků Objednatele na parametry Monitoringu je uvedena v příslušném standardu, který je uveden v Příloze č. 6 této Smlouvy - Vývojové standardy Objednatele (dále jen „**Vývojové standardy**“).
- 6.5 Na základě Monitoringu budou vypracovány a Objednateli doručovány přehledné a kompletní výkazy a výsledky Monitoringu, informace ze Service Desku a další informace relevantní pro poskytování Služby podpory provozu, a to formou písemné zprávy o poskytování Služeb podpory provozu (dále jen „**Zpráva**“).
- 6.6 Zprávy budou vypracovávány vždy pro vyhodnocovací období 1 kalendářního měsíce (dále jen „**Vyhodnocovací období**“) a budou Objednateli doručeny nejpozději do 10 pracovních dnů od ukončení daného Vyhodnocovacího období.
- 6.7 Zprávy podléhají schvalování Objednatelem.
- 6.8 Služby podpory provozu budou spočívat zejména v:
- 6.8.1 zajištění garantované úrovně dostupnosti APV odstraňováním jeho chyb bez ohledu na jejich původ;
- 6.8.2 podpoře uživatelů, zajišťujících aplikační podporu APV na straně Objednatele (tj. zajišťujících zejména Service Level 1 a Service Level 2 na straně Objednatele), podpoře uživatelů při obsluze a užívání APV v rozsahu pracovní doby vymezené v čl. 3 odst. 3.2 Technické specifikace, zejména zodpovídáním

telefonických dotazů, řešením servisních požadavků a e-mailových dotazů vznesených těmito uživateli APV a podáváním technických informací o APV.

- 6.9 Za účelem poskytování Služeb podpory provozu, pro příjem servisních požadavků a další případnou komunikaci ohledně Rozvoje je Poskytovatel povinen udržovat po celou dobu účinnosti této Smlouvy resp. po dobu poskytování Služeb podpory provozu rozhraní (Service Desk), v rámci kterého budou moci uživatelé na straně Objednatele komunikovat v českém jazyce a jemuž budou moci formou stanovenou v Technické specifikaci zasílat své servisní požadavky.
- 6.10 Ve vztahu k poskytování Služeb podpory provozu se Poskytovatel dále zavazuje:
- 6.10.1 udržovat vlastní technické prostředky, které slouží k poskytování Služeb podpory provozu, ve stavu umožňujícím nepřetržitý provoz a zabezpečení garantované a dohodnuté kvality poskytovaných Služeb podpory provozu a prostředky dle tohoto odstavce této Smlouvy bezodkladně uzpůsobit případným vyšším nárokům na zajištění řádného provozu APV a poskytování Služeb podpory provozu, které mohou nastat v průběhu trvání této Smlouvy a jednotlivých Dílčích smluv v důsledku realizace Rozvoje Poskytovatelem;
 - 6.10.2 zavést a provádět relevantní bezpečnostní opatření, jejichž cílem je zajištění bezpečnosti informací v souladu se zákonem č. 181/2014 Sb., o kybernetické bezpečnosti, ve znění pozdějších předpisů, a s účelem této Smlouvy;
 - 6.10.3 provádět průběžný Monitoring provozu APV, tj. v pracovní dny v době od 6:00 hodin do 18:00 hodin, dle podmínek odst. 6.4 tohoto článku této Smlouvy a zajišťovat průběžně správu pro optimální provoz APV.

7. ZPŮSOB POSKYTOVÁNÍ ROZVOJE

- 7.1 Služby Rozvoje budou poskytovány na základě a v souladu s touto Smlouvou a s Dílčími smlouvami.
- 7.2 Součástí Rozvoje je také provádění školení pro klíčové uživatele, metodiky a administrátory. Školení budou prováděna prezenčně pracovníkem Poskytovatele na pozici procesní analytik. Objednatel zajistí školicí a prezentační techniku a potřebnou konektivitu k příslušnému prostředí Objednatele.
- 7.3 Poskytovatel je povinen Objednateli poskytnout v rámci Rozvoje u výsledku Rozvoje, nad rámec Služeb podpory provozu, také zvýšenou podporu po nasazení do produkčního prostředí v rozsahu 2 týdnů. Zvýšenou podporou se rozumí:
- 7.3.1 pravidelné vyhodnocování logů z log souborů APV z produkčního prostředí ČSSZ (tj. vždy za předchozí pracovní den) a v případě potřeby, resp. požadavku Objednatele, jejich detailní analýza, a to pro všechny pracovní dny v rámci období zvýšené expertní podpory;
 - 7.3.2 proaktivní řešení nestandardních stavů a funkcionality APV v produkčním prostředí ČSSZ; včetně implementace a nasazení případných opravných verzí APV ve všech prostředích ČSSZ;
 - 7.3.3 vyžádané konzultace v čase 7:00 hodin – 16:00 hodin v pracovní dny (pondělí až pátek), a to jak telefonicky tak i osobně v místě plnění.

8. ZPŮSOB POSKYTOVÁNÍ SLUŽEB EXITU

- 8.1 Poskytovatel se zavazuje, na základě Dílčí smlouvy a dle pokynů Objednatele, poskytnout veškerou potřebnou součinnost, dokumentaci a informace, účastnit se jednání s Objednatelem a popřípadě třetími osobami za účelem plynulého a řádného převedení všech činností spojených s poskytováním Služeb podpory provozu nebo Rozvoje na Objednatele a/nebo nového dodavatele, tedy poskytnout Služby exitu.
- 8.2 Za tímto účelem se Poskytovatel zavazuje vypracovat dokumentaci, vymezující postup provedení Služeb exitu (dále jen „**Exitový plán**“), a poskytnout plnění nezbytná k realizaci tohoto Exitového plánu.
- 8.3 Objednatel je oprávněn vyzvat Poskytovatele k plnění dle tohoto článku této Smlouvy nejdříve 1 rok před řádným ukončením účinnosti této Smlouvy nebo kdykoli spolu s odstoupením či výpovědí této Smlouvy. Poskytovatel se zavazuje vypracovat Exitový plán a poskytnout plnění nezbytná k jeho realizaci ve lhůtě dle Dílčí smlouvy. V případě potřeby Objednatele je Poskytovatel povinen poskytnout Objednateli v rámci Služeb Exitu součinnost při předání APV novému dodavateli i v době do 6 měsíců od ukončení poslední Dílčí smlouvy, jejímž předmětem budou Služby podpory provozu, a to v rozsahu maximálně 200 člověkohodin (dále jen „ČH“) pracovníka na pozici procesní analytik.

9. AKCEPTACE

- 9.1 Každý výsledek Služeb, který představuje samostatný předmět způsobilý přejímky (dále jen „**dílčí plnění**“), bude Objednatelem akceptován na základě akceptační procedury. Akceptační procedura zahrnuje ověření, zda Poskytovatelem poskytnuté dílčí plnění je výsledkem, ke kterému se Poskytovatel zavázal, a to porovnáním skutečných vlastností jednotlivých dílčích plnění Poskytovatele s jejich závaznou specifikací uvedenou příslušné Dílčí smlouvě, Technické specifikaci či jiném dohodnutém závazném dokumentu (např. Návrh řešení, Popis zdrojové datové věty, Instalační příručka, Fyzický datový model, Uživatelské školní příručky, Popis změn, atd.) za využití akceptačních kritérií tam stanovených nebo později pro tento účel dohodnutých smluvními stranami.
- 9.2 **Akceptace dokumentů**
- 9.2.1 Dokumenty, které mají být podle této Smlouvy vypracované Poskytovatelem a předané Objednateli, budou Objednatelem schválené a akceptované v souladu s akceptační procedurou definovanou v tomto odstavci této Smlouvy (odst. 9.2 této Smlouvy).
- 9.2.2 Poskytovatel se zavazuje průběžně konzultovat práce na zhotovení dokumentů s Objednatelem. Poskytovatel je povinen předat dokumenty k akceptaci včas tak, aby mohly být dodrženy navazující termíny.
- 9.2.3 Objednatel je povinen vznést své výhrady nebo připomínky k dokumentu do 10 pracovních dnů ode dne jejich doručení. Vznese-li Objednatel výhrady nebo připomínky k dokumentu, zavazuje se Poskytovatel do 10 pracovních dnů provést veškeré potřebné úpravy dokumentu dle výhrad a připomínek Objednatele a takto upravený dokument předat Objednateli k akceptaci. Pokud výhrady a připomínky Objednatele přetrvávají nebo Objednatel

identifikuje výhrady a připomínky nové, je Objednatel oprávněn postupovat podle tohoto odstavce i opakovaně.

9.2.4 V případě, že Objednatel nemá k dokumentu připomínky ani výhrady, zavazuje se ve lhůtě 10 pracovních dnů od předložení dokumentu k akceptaci tento dokument akceptovat a potvrdit o tom písemný akceptační protokol.

9.2.5 Bude-li trvání akceptační procedury ovlivněné vznesením výhrad nebo připomínek Objednatele k dokumentu a potřebou jejich vyřešení, nebude to mít vliv na dohodnuté termíny pro akceptaci dokumentu.

9.3 Akceptace jiných dílčích plnění než dokumentů

9.3.1 Umožňuje-li to povaha plnění Poskytovatele a nestanoví-li tato Smlouva nebo Dílčí smlouva jinak, bude akceptace jednotlivých dílčích plnění provedena v souladu s akceptační procedurou definovanou v tomto odstavci této Smlouvy (odst. 9.3 této Smlouvy).

9.3.2 Předání a převzetí Objednatelem objednaného a Poskytovatelem řádně provedeného dílčího plnění bude probíhat postupně akceptací jednotlivých dílčích plnění (fází), a to v termínech uvedených v této Smlouvě nebo stanovených v souladu s touto Smlouvou.

9.3.3 Akceptační procedura zahrnuje ověření řádného provedení jednotlivých dílčích plnění porovnáním jejich skutečných vlastností s jejich specifikací stanovenou touto Smlouvou nebo Dílčí smlouvou, a to prostřednictvím akceptačních kritérií. Akceptační procedura zahrnuje také ověření, že dílčí plnění k danému dni plně odpovídá platné legislativě a že nevyžaduje provedení jeho údržby.

9.3.4 Akceptačním kritériem mohou být i akceptační testy, které budou probíhat na základě specifikace akceptačních testů připravené Poskytovatelem. Nedohodnou-li se smluvní strany jinak, přípravu scénářů, příkladů a dat na akceptační test zajistí Poskytovatel za přiměřené součinnosti Objednatele, a to s ohledem na účel akceptační procedury dle odst. 9.3.3 tohoto článku této Smlouvy. Objednatel má právo vyjadřovat se a požadovat zapracování svých odůvodněných připomínek ke specifikaci akceptačních testů a dalším parametrům testování.

9.3.5 Jestliže jednotlivá dílčí plnění splní akceptační kritéria, Poskytovatel se zavazuje nejpozději v pracovní den následující po ukončení kontroly jejich splnění umožnit Objednateli toto dílčí plnění převzít a Objednatel se zavazuje k jeho převzetí nejpozději do 10 pracovních dnů. Smluvní strany se zavazují o tomto převzetí sepsat akceptační protokol.

9.3.6 Nestanoví-li specifikace akceptačních kritérií jinak, má se za to, že dílčí plnění splňuje stanovená akceptační kritéria za předpokladu, že toto plnění nemá žádnou vadu kategorie A nebo B a současně nemá více než 3 vady kategorie C ve smyslu čl. 14 odst. 14.4 této Smlouvy. Objednatel je oprávněn dílčí plnění převzít i v případech, kdy počet a/nebo druh vad překračuje maximální počet stanovený pro splnění akceptačních kritérií.

9.3.7 Pokud kterékoliv z jednotlivých dílčích plnění nespĺňuje stanovená akceptační kritéria nebo je splňuje s vadami, které jsou přípustné, sdělí Objednatel své

-
- připomínky písemně Poskytovateli; pokud Objednatel takové dílčí plnění současně akceptuje, uvede své připomínky v akceptačním protokolu. Nesdělení připomínek nebo neoznámení některé vady při akceptaci nemá vliv na povinnost Poskytovatele tuto vadu odstranit, pokud o ní ví, dodatečně ji zjistí či mu bude dodatečně oznámena.
- 9.3.8 Poskytovatel je povinen vypořádat připomínky Objednatele bez zbytečného odkladu a neprodleně předložit příslušné dílčí plnění k opakované akceptaci dle této Smlouvy, za přiměřeného použití ostatních ustanovení tohoto článku této Smlouvy. Akceptační procedura se bude opakovat, dokud příslušné dílčí plnění nesplní akceptační kritéria. V případě, že se jedná o vypořádání připomínek k dílčímu plnění, které již bylo akceptováno, namísto akceptačního protokolu smluvní strany potvrdí písemně, že připomínky byly vypořádány.
- 9.3.9 Dohodnuté termíny pro akceptaci dílčího plnění nejsou dotčeny trváním akceptační procedury ani jakýmkoli jejím prodloužením z důvodu vad bránících akceptaci.
- 9.3.10 Nejpozději v den podpisu akceptačního protokolu jednotlivého dílčího plnění je Poskytovatel povinen předat Objednateli Dokumentaci k dílčímu plnění a případné zdrojové kódy dle čl. 12 této Smlouvy.
- 9.4 U Služeb podpory provozu akceptace probíhá písemným schválením Zprávy Objednatelem.
- 9.5 Lhůty uvedené v tomto čl. 9 této Smlouvy platí, pokud se smluvní strany nedohodnou písemně jinak.

10. DALŠÍ POVINNOSTI POSKYTOVATELE

- 10.1 Poskytovatel se dále zavazuje:
- 10.1.1 poskytovat plnění podle této Smlouvy, resp. Dílčí smlouvy, vlastním jménem, na vlastní odpovědnost a v souladu s pokyny Objednatele řádně a včas, zejména se zohledněním délky trvání akceptační procedury;
- 10.1.2 poskytovat plnění podle této Smlouvy, resp. Dílčí smlouvy, s odbornou péčí a s péčí řádného hospodáře odpovídající podmínkám sjednaným v této Smlouvě, resp. Dílčí smlouvě; dostane-li se Poskytovatel do prodlení se svým plněním bez toho, aby to způsobil Objednatel či překážky vylučující povinnost k náhradě škody po dobu delší než 30 dnů, je Objednatel oprávněn zajistit náhradní plnění po dobu prodlení Poskytovatele jinou osobou; v takovém případě se Poskytovatel zavazuje nahradit v plném rozsahu náklady spojené s náhradním plněním;
- 10.1.3 upozorňovat Objednatele včas na všechny hrozící vady či výpadky svého plnění, jakož i poskytovat Objednateli veškeré informace, které jsou pro plnění této Smlouvy nezbytné;
- 10.1.4 neprodleně oznámit písemnou formou Objednateli překážky, které mu brání v plnění předmětu této Smlouvy, resp. Dílčí smlouvy, a výkonu dalších činností souvisejících s plněním předmětu této Smlouvy, resp. Dílčí smlouvy;

-
- 10.1.5 upozornit Objednatele na potenciální rizika vzniku škod a včas a řádně dle svých možností provést taková opatření, která riziko vzniku škod zcela vyloučí nebo sníží;
- 10.1.6 i bez pokynů Objednatele provést nutné úkony, které, ač nejsou předmětem této Smlouvy, resp. Dílčí smlouvy, budou s ohledem na nepředvídané okolnosti pro plnění této Smlouvy, resp. Dílčí smlouvy, nezbytné nebo jsou nezbytné pro zamezení vzniku škody; jde-li o zamezení vzniku škod nezapříčiněných Poskytovatelem, má Poskytovatel právo na úhradu nezbytných a účelně vynaložených nákladů;
- 10.1.7 aplikovat, při poskytování plnění podle této Smlouvy, resp. Dílčí smlouvy, procesy „best practice“;
- 10.1.8 plnění dle této Smlouvy, resp. Dílčí smlouvy, poskytovat v souladu s Vývojovými standardy, přičemž Vývojové standardy se budou v průběhu času měnit oproti Vývojovým standardům uvedeným v této Smlouvě, kdy změna bude probíhat jednostranně. Smluvní strany se dohodly, že ohledně změn Přílohy č. 6 této Smlouvy nebudou uzavírány dodatky k této Smlouvě. O změně Vývojových standardů je Objednatel povinen Poskytovatele písemně informovat. Změna je vůči druhé smluvní straně účinná ode dne doručení výzvy k poskytnutí plnění dle Přílohy č. 7 této Smlouvy s novými Vývojovými standardy;
- 10.1.9 v případě potřeby průběžně komunikovat s Objednatelem a třetími osobami, vyžaduje-li to řádné poskytnutí Služeb, přičemž veškerá taková komunikace bude probíhat v českém jazyce;
- 10.1.10 informovat Objednatele o plnění svých povinností podle této Smlouvy, resp. Dílčí smlouvy, a o důležitých skutečnostech, které mohou mít vliv na výkon práv a plnění povinností smluvních stran;
- 10.1.11 zajistit, aby všechny osoby, podílející se na plnění jeho závazků z této Smlouvy, resp. Dílčí smlouvy, které se budou zdržovat v prostorách nebo na pracovištích Objednatele, dodržovaly účinné právní předpisy o bezpečnosti a ochraně zdraví při práci a veškeré interní předpisy Objednatele, s nimiž Objednatel Poskytovatele obeznámil;
- 10.1.12 chránit osobní údaje, data a duševní vlastnictví Objednatele a třetích osob;
- 10.1.13 upozorňovat Objednatele na možné rozšíření či změny Služeb podpory provozu za účelem jejich lepšího využívání pro jejich účel;
- 10.1.14 upozorňovat Objednatele v odůvodněných případech na případnou nevhodnost pokynů Objednatele.
- 10.2 Poskytovatel se dále zavazuje udržovat v platnosti a účinnosti po celou dobu účinnosti této Smlouvy a jednotlivých Dílčích smluv pojistnou smlouvu, jejímž předmětem je pojištění odpovědnosti za škodu způsobenou Poskytovatelem třetí osobě (zejména Objednateli), a to tak, že limit pojistného plnění vyplývající z pojistné smlouvy, nesmí být nižší než 30.000.000,- Kč za rok. Pojistnou smlouvu dle tohoto odstavce této Smlouvy, pojistku potvrzující uzavření takové smlouvy nebo pojistný certifikát potvrzující uzavření takové smlouvy je Poskytovatel povinen předložit Objednateli
-

nejpozději do 10 pracovních dnů po uzavření této Smlouvy a dále kdykoliv bezodkladně po písemném vyžádání Objednatele. Nepředložením pojistné smlouvy, pojistky nebo pojistného certifikátu do 10 pracovních dnů po uzavření této Smlouvy nebo do 1 měsíce po vyžádání ze strany Objednatele vzniká právo Objednatele na odstoupení od této Smlouvy.

- 10.3 Smluvní strany jsou povinny postupovat v souladu se způsobem organizace, který tvoří součást Technické specifikace a který upravuje organizaci při plnění této Smlouvy, resp. Dílčích smluv, včetně vymezení projektových rolí a základních principů rozhodování a dále též procesy řízení projektu, apod.
- 10.4 Poskytovatel se zavazuje zajistit nejpozději současně s uskutečněním jakékoli změny APV provedené Poskytovatelem na základě této Smlouvy, resp. Dílčí smlouvy, aktualizaci Dokumentace, pokud se týká plnění uskutečněného Poskytovatelem.
- 10.5 Poskytovatel se dále zavazuje poskytnout Objednateli nebo jakémoliv třetí osobě písemně pověřené Objednatelem veškerou požadovanou spolupráci a součinnost, která je nezbytná pro účely provázání APV s dalšími informačními systémy užívanými nebo provozovanými Objednatelem či třetími osobami určenými Objednatelem, a to i ve formě vypracování rozboru dopadů změny APV na další informační systémy a prostředí Objednatele. Smluvní strany se dohodly, že cena takového plnění bude hrazena v rámci Rozvoje podle této Smlouvy, tj. dle skutečně odpracovaných ČH.
- 10.6 Poskytovatel se dále zavazuje poskytnout Objednateli veškeré informace potřebné ke splnění povinností Objednatele dle ustanovení § 219 ZZVZ, zejména, nikoli však výlučně, nejpozději do 28. února následujícího kalendářního roku informaci o ceně uhrazené za plnění dle této Smlouvy v předchozím kalendářním roce plnění této Smlouvy.

11. CENA A PLATEBNÍ PODMÍNKY

11.1 Cena Služeb převzetí a Služeb podpory provozu a jejich hrazení:

11.1.1 Cena za poskytnutí Služeb převzetí je stanovena smluvními stranami ve výši 800 000,- Kč bez DPH. S ohledem na sazbu DPH 21% činí celková cena za poskytnutí Služeb převzetí včetně DPH 968 000,- Kč, z toho DPH představuje částku 168 000,- Kč. Tato cena je pevná a úplná, tj. zahrnuje veškerá plnění dle této Smlouvy v rámci poskytování Služeb převzetí. Smluvní strany sjednávají, že cena za poskytnutí Služeb převzetí bude stanovena max. ve výši 2 % z celkové nabídkové ceny uvedené Poskytovatelem v jeho nabídce na plnění Veřejné zakázky. Cena za Služby převzetí bude Objednatelem uhrazena na základě faktury vystavené Poskytovatelem do 5 pracovních dnů ode dne akceptace Služeb převzetí.

11.1.2 Cena Služeb podpory provozu je stanovena následovně:

Celková měsíční cena Služeb podpory provozu je stanovena ve výši 229 500,- Kč bez daně z přidané hodnoty (dále jen „DPH“) za 1 měsíc poskytování Služeb podpory provozu. S ohledem na sazbu DPH 21% činí celková měsíční cena Služeb podpory provozu včetně DPH 277 695,- Kč za 1 měsíc poskytování Služeb podpory provozu, z toho DPH představuje částku 48 195,- Kč. Tato cena je pevná a úplná, tj. zahrnuje veškerá plnění dle této Smlouvy v rámci

poskytování Služeb podpory provozu za 1 měsíc. Smluvní strany sjednávají, že cena za poskytnutí Služeb podpory provozu po dobu 48 měsíců bude stanovena max. ve výši 25 % z celkové nabídkové ceny uvedené Poskytovatelem v jeho nabídce na plnění Veřejné zakázky.

11.1.3 Cena Služeb podpory provozu bude zaplácena vždy po skončení kalendářního měsíce, ve kterém byly Služby podpory provozu poskytovány, a to na základě daňového dokladu (dále jen „**faktura**“) řádně vystaveného Poskytovatelem. Poskytovatel se zavazuje fakturu vystavit nejpozději do 5 pracovních dnů po schválení příslušné Zprávy. Přílohou faktury musí být kopie schválené Zprávy. V případě, že Služby podpory provozu nebyly poskytovány po celý kalendářní měsíc (např. z důvodu jejich zahájení uprostřed měsíce apod.), náleží Poskytovateli alikvotní část měsíční ceny Služeb podpory provozu. Obdobně se může cena Služeb podpory provozu přiměřeně snížit, pokud dle příslušné Zprávy bude zřejmé, že Služby podpory provozu nebyly poskytovány v celé dohodnuté šíři a rozsahu.

11.2 Cena Rozvoje a její hrazení:

11.2.1 Cena Rozvoje je uvedena v Příloze č. 5 této Smlouvy. Tato cena je pevná a úplná, tj. zahrnuje veškerá plnění dle této Smlouvy v rámci poskytování Rozvoje za 1 ČH práce daných rolí.

11.2.2 Cena za Rozvoj bude zaplácena vždy po akceptaci dílčího plnění Rozvoje způsobem dle čl. 9 této Smlouvy, a to na základě faktury vystavené Poskytovatelem, není-li v Dílčí smlouvě stanoveno jinak, a bude stanovena následovně:

- a) Cena Rozvoje vychází ze součinu rozsahu poskytnutého plnění Poskytovatele vyjádřeného v ČH a příslušné sazby za toto plnění, dle příslušných rolí.
- b) Poskytovatel ve lhůtách stanovených v Dílčí smlouvě předloží Objednateli seznam realizovaných prací, který bude obsahovat rozpis jednotlivých rolí dle ČH práce při realizaci Rozvoje, včetně uvedení jmen konkrétních osob, které se na jeho realizaci podílely, a včetně popisu činností jednotlivých osob (dále jen „**Výkaz plnění**“). Teprve po schválení Výkazu plnění Objednatelem je Poskytovatel oprávněn vystavit Objednateli fakturu, jejíž přílohou je kopie schváleného Výkazu plnění.
- c) Objednatel je povinen do 10 pracovních dnů přiložený Výkaz plnění schválit nebo uvést, ve které části neodpovídá skutečnosti.
- d) Cena Rozvoje se může přiměřeně snížit, pokud dle příslušného Výkazu plnění bude zřejmé, že Rozvoj byl realizován s menší pracností.

11.3 Cena za poskytnutí Služeb exitu je stanovena smluvními stranami ve výši 900 000,- Kč bez DPH. S ohledem na sazbu DPH 21% činí celková cena za poskytnutí Služeb exitu včetně DPH 1 089 000,- Kč, z toho DPH představuje částku 189 000,- Kč. Tato cena je pevná a úplná, tj. zahrnuje veškerá plnění dle této Smlouvy v rámci poskytování Služeb exitu. Smluvní strany sjednávají, že cena za poskytnutí Služeb exitu bude stanovena max. ve výši 3 % z celkové nabídkové ceny uvedené Poskytovatelem v jeho nabídce na plnění Veřejné zakázky. Cena za Služby exitu bude

Objednatel uhradí na základě faktury vystavené Poskytovatelem do 5 pracovních dnů ode dne akceptace Služeb exitu.

11.4 Podrobný rozpad ceny Služeb je uveden v Příloze č. 5 této Smlouvy.

11.5 Platební podmínky

11.5.1 Splatnost jednotlivých plateb dle této Smlouvy je stanovena na 30 kalendářních dnů od doručení faktury Objednateli. Poskyvatel odešle fakturu Objednateli nejpozději následující pracovní den po vystavení faktury.

11.5.2 Všechny faktury musí splňovat všechny náležitosti daňového dokladu požadované zákonem č. 235/2004 Sb., o DPH, ve znění pozdějších předpisů, avšak výslovně vždy musí obsahovat následující údaje: označení smluvních stran a jejich adresy, IČO, DIČ, údaj o tom, že vystavovatel faktury je zapsán v obchodním rejstříku včetně spisové značky, označení této Smlouvy, označení Dílčí smlouvy, označení poskytnutého plnění, číslo faktury, den vystavení a lhůtu splatnosti faktury, označení peněžního ústavu a číslo účtu, na který se má platit, fakturovanou částku, razítko a podpis oprávněné osoby.

11.5.3 Nebude-li faktura obsahovat stanovené náležitosti či přílohy, nebo v ní nebudou správně uvedené údaje dle této Smlouvy, je Objednatel oprávněn ji vrátit ve lhůtě její splatnosti Poskytovateli. V takovém případě se přerušuje běh lhůty splatnosti a nová lhůta splatnosti počne běžet doručením opravené faktury.

11.5.4 Platby se provádí bankovním převodem na účet druhé smluvní strany uvedený ve faktuře.

11.5.5 V případě prodloužení kterékoliv smluvní strany se zaplacením peněžité částky vzniká oprávněné smluvní straně nárok na úrok z prodlení ve výši dle platných a účinných právních předpisů za každý i započatý den prodlení. Tím není dotčen ani omezen nárok na náhradu vzniklé škody.

11.5.6 Objednatel bude hradit přijaté faktury pouze na bankovní účty Poskytovatele zveřejněné správcem daně způsobem umožňujícím dálkový přístup ve smyslu ustanovení § 96 odst. 2 zákona o DPH. V případě, že Poskyvatel nebude mít svůj bankovní účet tímto způsobem zveřejněn, uhradí Objednatel Poskytovateli pouze základ daně, přičemž DPH uhradí Poskytovateli až po zveřejnění příslušného účtu Poskytovatele v registru plátců a identifikovaných osob Poskytovatelem.

11.5.7 Poskyvatel prohlašuje, že správce daně před uzavřením této Smlouvy nerozhodl, že Poskyvatel je nespolehlivým plátcem ve smyslu ustanovení § 106a zákona o DPH (dále jen „**nespolehlivý plátc**“). V případě, že správce daně rozhodne o tom, že Poskyvatel je nespolehlivým plátcem, zavazuje se Poskyvatel o tomto informovat Objednatele do 2 pracovních dnů. Stane-li se Poskyvatel nespolehlivým plátcem, uhradí Objednatel Poskytovateli pouze základ daně, přičemž DPH bude Objednatel uhradí Poskytovateli až po písemném doložení Poskytovatele o jeho úhradě této DPH příslušnému správci daně.

12. ZDROJOVÝ KÓD

- 12.1 Nestanoví-li tato Smlouva jinak, zejména v čl. 13 odst. 13.3.7 této Smlouvy, je Poskytovatel povinen nejpozději v okamžiku jeho akceptace dílčího plnění, které je součástí APV, předat Objednateli zdrojový kód každého jednotlivého takového plnění, které je počítačovým programem a které je Objednateli poskytováno na základě poskytování Služeb. Předaný Zdrojový kód musí být použitelný v prostředí Objednatele a zaručující možnost ověření, že je kompletní a ve správné verzi, tzn. umožňující kompilaci, instalaci, spuštění a ověření funkcionality, a to včetně podrobné dokumentace zdrojového kódu takovéto části APV, na základě které bude běžný kvalifikovaný pracovník Objednatele schopen pochopit veškeré funkce a vnitřní vazby software a zasahovat do něj.
- 12.2 Zdrojový kód bude Objednateli Poskytovatelem předán vždy alespoň jednou za 6 po sobě jdoucích měsíců na nepřepisovatelném technickém nosiči dat, s viditelně označeným názvem „Zdrojový kód“ a označením části APV a její verze a dne předání zdrojového kódu. O předání technického nosiče dat bude oběma smluvními stranami sepsán a podepsán písemný předávací protokol.
- 12.3 Povinnost Poskytovatele uvedená v odst. 12.1 tohoto článku této Smlouvy se přiměřeně použije i pro jakékoliv opravy, změny, doplnění, upgrade nebo update zdrojového kódu jednotlivého dílčího plnění tvořícího APV, k nimž dojde při plnění této Smlouvy, resp. Dílčí smlouvy, nebo v rámci záručních oprav (dále jen „**změna zdrojového kódu**“). Dokumentace změny zdrojového kódu musí obsahovat podrobný popis a komentář každého zásahu do zdrojového kódu.
- 12.4 Poskytovatel je povinen předat Objednateli dokumentovaný zdrojový kód nebo dokumentovanou změnu zdrojového kódu nejpozději v den předání a převzetí příslušného plnění podle této Smlouvy, resp. Dílčí smlouvy. V případě předčasného ukončení této Smlouvy je Poskytovatel povinen předat Objednateli aktuální dokumentované zdrojové kódy a koncepční přípravné materiály všech součástí APV tak, aby byl Objednatel držitelem zdrojového kódu minimálně k v dané chvíli aktuální verzi APV.
- 12.5 Poskytovatel bere na vědomí, že Objednatel může zdrojový kód dle odst. 12.1. tohoto článku této Smlouvy či jeho změny neomezeně sdílet s ostatními subjekty uvedenými v čl. 2 odst. 2.2 této Smlouvy či jejich dodavateli nebo jej uveřejnit.

13. VLASTNICKÉ PRÁVO A UŽÍVACÍ PRÁVA

- 13.1 V případě, že součástí plnění Poskytovatele podle této Smlouvy, resp. Dílčí smlouvy, jsou movité věci, které se mají stát vlastnictvím Objednatele (s výjimkou věcí uvedených v odst. 13.2 tohoto článku této Smlouvy), nabývá Objednatel vlastnické právo k těmto věcem dnem předání takového plnění Objednateli na základě písemného protokolu podepsaného oprávněnými osobami obou smluvních stran. Nebezpečí škody na předaných věcech přechází na Objednatele okamžikem jejich faktického předání do dispozice Objednatele, pokud o takovém předání byl sepsán písemný záznam podepsaný oprávněnými osobami smluvních stran.
- 13.2 Vzhledem k tomu, že součástí plnění dle této Smlouvy je i plnění, které může naplňovat znaky autorského díla ve smyslu zákona č. 121/2000 Sb., o právu autorském, o

právech souvisejících s právem autorským a o změně některých zákonů (autorský zákon), ve znění pozdějších předpisů (dále jen „**autorský zákon**“), je k těmto součástí plnění poskytována, případně postupována či zprostředkována, licence či podlicence (dále společně jen „licence“) za podmínek sjednaných dále v tomto článku této Smlouvy.

- 13.3 Objednatel je oprávněn veškeré výstupy Služeb považované za autorské dílo ve smyslu autorského zákona (dále jen „**autorská díla**“) užívat dle níže uvedených podmínek.
- 13.3.1 Objednatel je oprávněn od okamžiku účinnosti poskytnutí licence k autorskému dílu dle odst. 13.3.3 tohoto článku této Smlouvy užívat toto autorské dílo k jakémukoliv účelu a v rozsahu, v jakém uzná za nezbytné, vhodné či přiměřené. Pro vyloučení pochybností to znamená, že Objednatel je oprávněn užívat autorské dílo v neomezeném množstevním a územním rozsahu, a to všemi v úvahu přicházejícími způsoby a s časovým rozsahem omezeným pouze dobou trvání majetkových autorských práv k takovému autorskému dílu. Součástí licence je neomezené oprávnění Objednatele provádět jakékoliv modifikace, úpravy, změny autorského díla tvořícího výsledky Služeb a dle svého uvážení do něj zasahovat, zapracovávat ho do dalších autorských děl, zařazovat ho do děl souborných či do databází apod., a to i prostřednictvím třetích osob. Objednatel je bez potřeby jakéhokoliv dalšího svolení Poskytovatele oprávněn udělit třetí osobě podlicenci k užití autorského díla nebo svoje oprávnění k užití autorského díla třetí osobě postoupit. Licence k autorskému dílu je poskytována jako neomezená nevýhradní. Objednatel není povinen licenci využít.
- 13.3.2 V případě počítačových programů se licence vztahuje ve stejném rozsahu na autorské dílo ve strojovém i zdrojovém kódu, jakož i koncepční přípravné materiály, a to i na případné další verze počítačových programů obsažených v APV upravené na základě této Smlouvy, resp. Dílčí smlouvy.
- 13.3.3 Poskytovatel touto Smlouvou poskytuje Objednateli licenci k autorským dílům dle odst. 13.3.1 tohoto článku této Smlouvy, přičemž účinnost této licence nastává okamžikem akceptace výsledku Služeb, který příslušné autorské dílo obsahuje; do té doby je Objednatel oprávněn autorské dílo užívat v rozsahu a způsobem nezbytným k provedení akceptace příslušné součásti výsledku Služeb.
- 13.3.4 Udělení licence nelze ze strany Poskytovatele vypovědět a její účinnost trvá i po skončení účinnosti této Smlouvy i příslušné Dílčí smlouvy, nedohodnou-li se smluvní strany výslovně jinak.
- 13.3.5 Smluvní strany výslovně prohlašují, že pokud při poskytování plnění dle této Smlouvy, resp. Dílčí smlouvy, vznikne činností Poskytovatele a Objednatele dílo spoluautorů a nedohodnou-li se smluvní strany výslovně jinak, bude se mít za to, že je Objednatel oprávněn vykonávat majetková autorská práva k dílu spoluautorů tak, jako by byl jejich výlučným vykonavatelem a že Poskytovatel udělil Objednateli souhlas k jakékoliv změně nebo jinému zásahu do díla spoluautorů. Cena Služeb dle čl. 11 této Smlouvy je stanovena se zohledněním tohoto ustanovení a Poskytovateli nevzniknou v případě vytvoření díla spoluautorů žádné nové nároky na odměnu.

13.3.6 Poskytovatel je povinen postupovat tak, aby udělení licence k autorskému dílu dle této Smlouvy včetně oprávnění udělit podlicenci a souvisejících oprávnění zabezpečil, a to bez újmy na právech třetích osob.

13.3.7 Součástí výsledku Služeb může být tzv. standardní software anebo tzv. open source software (dále společně také jen „**standardní software**“), u kterého Poskytovatel nemůže udělit Objednateli oprávnění dle předchozích ustanovení odst. 13.3 tohoto článku této Smlouvy nebo to po něm nelze spravedlivě požadovat (pro vyloučení veškerých pochybností smluvní strany uvádí, že v případě, kdy je vývoj software hrazen Objednatelem v rámci Rozvoje, může Objednatel vždy požadovat udělení oprávnění dle předchozích ustanovení odst. 13.3 tohoto článku této Smlouvy). Jedná se o tyto případy:

- a) Jedná se o software výrobců, jenž je na trhu běžně dostupný, tj. nabízený na území České republiky alespoň třemi na sobě nezávislými a vzájemně nepropojenými subjekty oprávněnými takovíto software upravovat, a který je v době uzavření této Smlouvy prokazatelně užíván v produktivním prostředí nejméně u deseti na sobě nezávislých a vzájemně nepropojených subjektů. Poskytovatel je povinen poskytnout Objednateli o této skutečnosti písemné prohlášení a na výzvu Objednatele tuto skutečnost prokázat.
- b) Jedná se o software, jenž je na trhu běžně dostupný, tj. nabízený na území České republiky alespoň třemi na sobě nezávislými a vzájemně nepropojenými subjekty, který je v době uzavření této Smlouvy prokazatelně užíván v produktivním prostředí nejméně u deseti na sobě nezávislých a vzájemně nepropojených subjektů, a k němuž není poskytnutí licence v rozsahu dle předchozích ustanovení odst. 13.3 tohoto článku této Smlouvy účelné a nebrání dalšímu rozvoji APV ze strany Objednatele (zejména vývojový software, integrační software, software typu „software factory“, databázový software aj.). Poskytovatel je povinen poskytnout Objednateli o této skutečnosti písemné prohlášení a na výzvu Objednatele tuto skutečnost prokázat.
- c) Jedná se o software, který je veřejnosti poskytován zdarma, včetně detailně komentovaných zdrojových kódů, úplné uživatelské, provozní a administrátorské dokumentace a práva software měnit. Poskytovatel je povinen poskytnout Objednateli o této skutečnosti písemné prohlášení a na výzvu Objednatele tuto skutečnost prokázat.
- d) Jedná se o software, u kterého Poskytovatel poskytne s ohledem na jeho (i) marginální význam, (ii) nekomplikovanou propojitelnost či (iii) oddělitelnost a nahraditelnost v APV bez nutnosti vynakládání výraznějších prostředků, písemnou garanci, že další rozvoj APV jinou osobou než Poskytovatelem je možné provádět bez toho, aby tím byla dotčena práva autorů takového softwaru, neboť nebude nutné zasahovat do zdrojových kódů takového softwaru anebo proto, že případné nahrazení takového softwaru nebude představovat výraznější komplikace a náklady na straně Objednatele. Poskytovatel je povinen

poskytnout Objednateli o této skutečnosti písemné prohlášení a na výzvu Objednatele tuto skutečnost prokázat.

- e) Jedná se o software, jehož API (*Application Programming Interface*) pokrývá všechny moduly a funkcionality software, je dobře dokumentované, umožňuje zapouzdření software a jeho adaptaci v rámci měnících se podmínek IT prostředí Objednatele bez nutnosti zásahu do zdrojových kódů softwaru, a Poskytovatel poskytne Objednateli právo užít toto rozhraní pro programování aplikací ve stejném rozsahu jako software. Poskytovatel je povinen poskytnout Objednateli o této skutečnosti písemné prohlášení a na výzvu Objednatele tuto skutečnost prokázat.

V případě, že Poskytovatel poruší povinnost či prohlášení dle odst. 13.3.7 tohoto článku této Smlouvy, je Objednatel oprávněn požadovat úhradu smluvní pokuty ve výši 1.000.000,- Kč za každý jednotlivý případ a náhradu škody v plné výši.

- 13.3.8 Pokud se bude jednat o standardní software Poskytovatele nebo třetích stran dle odst. 13.3.7 tohoto článku této Smlouvy, tak na rozdíl od licence ke zbývajícím výsledkům Služeb dle odst. 13.3.1 až 13.3.6 tohoto článku této Smlouvy postačí, aby udělená licence k takovému software zahrnovala nevýhradní oprávnění užít jej jakýmkoli způsobem nejméně po dobu trvání této Smlouvy a po jejím skončení až do uplynutí 1 kalendářního roku po roku, ve kterém skončila účinnost této Smlouvy na území České republiky a v množstevním rozsahu, který je nezbytný pro pokrytí potřeb Objednatele stanovených touto Smlouvou, a to včetně práva Objednatele do standardního software zasahovat, pokud tak stanoví příslušné ustanovení odst. 13.3.7 tohoto článku této Smlouvy. V případě výpovědi či odstoupení od této Smlouvy se Poskytovatel zavazuje nabídnout Objednateli právo užívat takovýto standardní software v rozsahu, v jakém je to nezbytné pro řádné užívání APV a poskytování Služeb podpory provozu a Rozvoje. Tím není dotčeno právo Objednatele pořídit standardní software i od třetí osoby bez ohledu na licence pořízené dříve Poskytovatelem. V případě využití tohoto přednostního práva se Poskytovatel zavazuje, že právo užívat standardní software dle tohoto odstavce této Smlouvy nabídne Objednateli za běžných tržních podmínek a bude vycházet z účetní hodnoty licencí, které pořídil.
- 13.3.9 Nelze-li to na Poskytovateli spravedlivě požadovat a není-li to v rozporu s ustanoveními odst. 13.3.7 tohoto článku této Smlouvy, nemusí být Objednateli k standardnímu softwaru předány zdrojové kódy a stejně tak nemusí být poskytnuto právo Objednatele do standardního softwaru zasahovat, vždy však musí být předána kompletní uživatelská, administrátorská a provozní dokumentace.
- 13.3.10 Poskytovatel je povinen ve svých řešeních pro Objednatele omezit využití takového standardního softwaru, který je co do licence omezen ve smyslu odst. 13.3.8 nebo 13.3.9 tohoto článku této Smlouvy.
- 13.3.11 Poskytovatel se zavazuje samostatně zdokumentovat veškeré využití standardního software v rámci výsledků Služeb podpory provozu a Rozvoje

-
- a předložit Objednateli, na jeho písemnou žádost, ucelený přehled využitého standardního software, jeho licenčních podmínek a alternativních dodavatelů.
- 13.3.12 Jestliže jsou s užitím standardního software, služeb podpory k němu, či jiných souvisejících plnění spojeny jednorázové či pravidelné poplatky, je Poskytovatel povinen v rámci ceny Služeb řádně uhradit všechny tyto poplatky za celou dobu trvání této Smlouvy a za období po jejím skončení až do uplynutí 1 kalendářního roku po roku, ve kterém skončila účinnost této Smlouvy.
- 13.4 Práva získaná v rámci plnění této Smlouvy, resp. Dílčí smlouvy, přechází i na případného právního nástupce Objednatele. Případná změna v osobě Poskytovatele (např. právní nástupnictví) nebude mít vliv na oprávnění udělená v rámci této Smlouvy, resp. Dílčí smlouvy, Poskytovatelem Objednateli.
- 13.5 Odměna za poskytnutí, zprostředkování nebo postoupení licence (či podlicence) k autorským dílům je zahrnuta v ceně Služeb. Poskytovatel je vždy povinen zajistit poskytnutí licence dle podmínek stanovených touto Smlouvou, a to bez ohledu na případný rozdílný obsah standardních licenčních podmínek vykonavatele majetkových práv k takovým autorským dílům.

14. ZÁRUKA

- 14.1 Poskytovatel poskytuje záruku, že každé dílčí plnění má ke dni jeho akceptace funkční vlastnosti stanovené touto Smlouvou, zejména v Technické specifikaci, resp. Dílčí smlouvou, a je způsobilé k použití pro účely stanovené v této Smlouvě, resp. Dílčí smlouvě, nebo v souladu s touto Smlouvou, resp. Dílčí smlouvou. Dále Poskytovatel poskytuje Objednateli záruku, že pokud mají být na základě Rozvoje rozšířeny či upraveny funkční vlastnosti APV, budou výsledné vlastnosti v souladu se zadáním Objednatele a APV si zachová svoji použitelnost.
- 14.2 Poskytovatel poskytuje záruku za jakost každého jednotlivého dílčího plnění od okamžiku jeho akceptace nebo od akceptace výsledku Rozvoje jako celku, v souladu s příslušným ustanovením Dílčí smlouvy, a to po dobu 24 měsíců.
- 14.3 Po dobu poskytování Služeb podpory provozu na základě Dílčí smlouvy budou veškeré záruční i mimozáruční vady APV řešeny plněním Poskytovatele poskytovaným v rámci těchto Služeb podpory provozu a následující ustanovení odst. 14.4 a 14.5 tohoto článku této Smlouvy se po tuto dobu nepoužijí. Tím není dotčeno použití uvedených ustanovení po skončení poskytování Služeb podpory provozu. Toto ustanovení se dále žádným způsobem nedotýká práv Objednatele z vadného plnění.
- 14.4 Není-li v této Smlouvě nebo v souladu s touto Smlouvou stanoveno jinak:
- 14.4.1 Poskytovatel zahájí řešení odstranění záruční vady kategorie A, tj. vady, která zcela nebo podstatným způsobem znemožňuje užívání APV, okamžitě po jejím nahlášení s tím, že vadu do 8 hodin od jejího nahlášení odstraní nebo poskytne akceptovatelné náhradní řešení,
- 14.4.2 Poskytovatel zahájí řešení odstranění záruční vady kategorie B, tj. vady, která nebrání užívání APV, ale omezuje jeho provoz, maximálně do 4 hodin od jejího nahlášení s tím, že vadu do 5 pracovních dnů od jejího nahlášení odstraní nebo poskytne akceptovatelné náhradní řešení,

-
- 14.4.3 Poskytovatel zahájí řešení odstranění záruční vady kategorie C, tj. vady, která není vadou kategorie A ani B, maximálně do 2 pracovních dnů od jejího nahlášení s tím, že termín odstranění vady bude předmětem dohody smluvních stran, nepřekročí však dobu 10 pracovních dnů od jejího nahlášení,
- 14.4.4 náhradní řešení vady kategorie A se považuje za nahlášenou vadu kategorie B a náhradní řešení vady kategorie B se považuje za nahlášenou vadu kategorie C, přičemž náhradní řešení vady je výjimečným postupem a Poskytovatel je povinen je Objednateli řádně písemně zdůvodnit,
- 14.4.5 pokud Objednatel dodatečně dojde k závěru, že ve stanovené lhůtě poskytnuté náhradní řešení vady není akceptovatelné, oznámí tuto skutečnost Poskytovateli a vada se od tohoto okamžiku opět klasifikuje jako vada původní (vyšší) kategorie s tím, že Poskytovatel je povinen tuto vadu odstranit v původně stanovené lhůtě.
- 14.5 Pro vyloučení pochybností se uvádí, že lhůty pro zahájení řešení odstranění vad a pro odstranění vad dle jednotlivých kategorií jsou počítány v rámci provozní doby Service Desku v pracovní dny od 6:00 hodin do 18:00 hodin.
- 14.6 Objednatel je oprávněn vady výstupů Služeb nahlásit Poskytovateli kdykoli v průběhu záruční doby bez ohledu na to, kdy je zjistil, aniž by tím byla jeho práva ze záruky či práva z vad jakkoli dotčena.
- 14.7 Doba od zjištění vady do jejího odstranění se do trvání záruční doby nezapočítává.
- 14.8 Poskytovatel prohlašuje, že veškeré jeho plnění poskytnuté podle této Smlouvy bude prosté právních vad a zavazuje se odškodnit v plné výši Objednatele v případě, že třetí osoba úspěšně uplatní autorskoprávní nebo jiný nárok plynoucí z právní vady poskytnutého plnění. V případě, že by nárok třetí osoby vzniklý v souvislosti s plněním Poskytovatele podle této Smlouvy, resp. Dílčí smlouvy, bez ohledu na jeho oprávněnost, vedl k dočasnému či trvalému soudnímu zákazu či omezení užívání APV či její části, zavazuje se Poskytovatel zajistit náhradní řešení a minimalizovat dopady takovéto situace, a to bez dopadu na cenu plnění sjednanou podle této Smlouvy, přičemž současně nebudou dotčeny ani nároky Objednatele na náhradu škody.
- 14.9 Poskytovatel prohlašuje, že je oprávněn vykonávat svým jménem a na svůj účet majetková práva autorů k autorským dílům, která budou součástí plnění podle této Smlouvy, resp. Dílčí smlouvy, resp. že má souhlas všech relevantních třetích osob k poskytnutí licence k autorským dílům podle čl. 13 této Smlouvy; toto prohlášení zahrnuje i taková práva, která by vytvořením autorského díla teprve vznikla.

15. **OPRÁVNĚNÉ OSOBY**

- 15.1 Každá ze smluvních stran jmenuje oprávněnou osobu, popř. zástupce oprávněné osoby. Oprávněné osoby budou zastupovat smluvní stranu ve smluvních, obchodních a technických záležitostech souvisejících s plněním této Smlouvy. Pro vyloučení pochybností se smluvní strany dohodly, že:
- 15.1.1 osoby oprávněné jednat v záležitostech smluvních jsou oprávněny vést s druhou smluvní stranou jednání obchodního charakteru, uzavírat Dílčí

-
- smlouvy a měnit či rušit tuto Smlouvu či Dílčí smlouvy a uzavírat k nim dodatky;
- 15.1.2 osoby oprávněné v záležitostech obchodních jsou oprávněny vést s druhou smluvní stranou jednání obchodního charakteru, jednat o Dílčích smlouvách, jednat v rámci akceptačních procedur při předávání a převzetí plnění dle čl. 9 této Smlouvy, zejména podepisovat příslušné akceptační, předávací či jiné protokoly dle této Smlouvy; osoby oprávněné v záležitostech obchodních však nejsou oprávněny tuto Smlouvu či Dílčí smlouvu měnit či rušit ani k nim uzavírat dodatky;
- 15.1.3 osoby oprávněné jednat v záležitostech technických jsou oprávněny vést jednání technického charakteru, poskytovat stanoviska v technických otázkách a jednat jménem smluvních stran v rámci reklamace vad a při uplatňování záruky podle čl. 14 této Smlouvy; tyto osoby rovněž nejsou oprávněny tuto Smlouvu či Dílčí smlouvu měnit či rušit ani k nim uzavírat dodatky.
- 15.2 Oprávněné osoby dle odst. 15.1.2 tohoto článku této Smlouvy jsou oprávněny jménem smluvních stran provádět veškeré úkony v rámci akceptačních procedur dle této Smlouvy a připravovat dodatky ke Smlouvě či Dílčí smlouvě pro jejich písemné schválení osobám oprávněným zavazovat smluvní strany (statutárním orgánům), nebo jejich zplnomocněným zástupcům.
- 15.3 Oprávněné osoby dle odst. 15.1.2 a 15.1.3 tohoto článku této Smlouvy nejsou zmocněny k jednání, jež by mělo za přímý následek změnu této Smlouvy nebo jejího předmětu či změnu Dílčí smlouvy.
- 15.4 Jména oprávněných osob jsou uvedena v Příloze č. 3 této Smlouvy.
- 15.5 Smluvní strany jsou oprávněny změnit oprávněné osoby, jsou však povinny na takovou změnu druhou smluvní stranu písemně upozornit. O takovéto změně nebude uzavírán dodatek ve smyslu čl. 23 odst. 23.1 této Smlouvy. Změna je účinná ode dne doručení písemného upozornění o změně oprávněné osoby druhé smluvní straně.

16. OCHRANA OSOBNÍCH ÚDAJŮ

- 16.1 S ohledem na předmět této Smlouvy smluvní strany předpokládají, že Poskytovatel bude zpracovávat osobní údaje nebo zvláštní kategorie osobních údajů (citlivé údaje) (dále jen „**osobní údaje**“) obsažené v datech osob, jejichž osobní údaje jsou obsaženy v APV či jsou touto APV zpracovávány (dále jen „**dotčené osoby**“). Nedílnou součástí této Smlouvy je tak i ustanovení o zpracování osobních údajů mezi Objednatelem jako správcem a Poskytovatelem jako zpracovatelem, uvedené níže v tomto článku této Smlouvy.
- 16.2 Podrobněji jsou předmět zpracování a typy osobních údajů popsány v článku č. 1 Přílohy č. 1 této Smlouvy.

Povaha, účel a prostředky zpracování

- 16.3 Poskytovatel zpracovává osobní údaje automatizovanými prostředky, a to za účelem provozování a poskytování Služeb podpory provozu, případně za dalšími účely, které vyplývají z této Smlouvy a jejích příloh.

Doba zpracování

- 16.4 Zpracování osobních údajů bude ze strany Poskytovatele probíhat po dobu účinnosti této Smlouvy a Dílčích smluv uzavřených na jejím základě. Povinnosti Poskytovatele týkající se ochrany osobních údajů se Poskytovatel zavazuje plnit po celou dobu účinnosti této Smlouvy a Dílčích smluv, pokud z ustanovení této Smlouvy nebo Dílčí smlouvy nevyplývá, že mají trvat i po zániku jejich účinnosti.

Obecné zásady zpracování osobních údajů

- 16.5 Poskytovatel se zavazuje dodržovat všechny povinnosti, které mu jako zpracovateli vyplývají z právních předpisů o ochraně osobních údajů, jakož i z interních předpisů Objednatele a rozhodnutí či doporučení nebo stanovisek vydaných pro Objednatele příslušným orgánem státní správy, s nimiž byl seznámen, a to včetně rozhodnutí či stanovisek nebo doporučení vydaných v budoucnu.
- 16.6 Poskytovatel v souvislosti se zpracováním osobních údajů:
- 16.6.1 zpracovává osobní údaje výlučně na základě pokynů Objednatele učiněných v souladu se zásadami komunikace dle této Smlouvy, včetně v otázkách předání osobních údajů do třetí země nebo mezinárodní organizaci, pokud mu toto zpracování již neukládá právo Unie nebo členského státu, které se na Objednatele vztahuje; v takovém případě Poskytovatel Objednatele informuje o tomto právním požadavku před zpracováním, ledaže by tyto právní předpisy toto informování zakazovaly z důležitých důvodů veřejného zájmu;
 - 16.6.2 v případě, kdy je ze strany Úřadu pro ochranu osobních údajů či jiného správního orgánu provedena kontrola zpracování osobních údajů Poskytovatelem či v případě zahájení správního řízení ze strany Úřadu pro ochranu osobních údajů či jiného správního orgánu ve vztahu k zpracování osobních údajů Poskytovatelem, oznámí tuto skutečnost okamžitě Objednateli a poskytne mu veškeré informace o průběhu a výsledcích této kontroly, resp. průběhu a výsledcích takového řízení;
 - 16.6.3 poskytne Objednateli součinnost při komunikaci s dozorovým orgánem a dle pokynů Objednatele bude spolupracovat při přípravě odpovědí dozorovému úřadu ohledně činností prováděných Poskytovatelem;
 - 16.6.4 nezpracovává osobní údaje získané za účelem plnění této Smlouvy pro své vlastní účely;
 - 16.6.5 nezapojí do zpracování žádného dalšího zpracovatele bez předchozího konkrétního nebo obecného písemného povolení Objednatele;
 - 16.6.6 zohledňuje povahu zpracování;

-
- 16.6.7 je Objednateli nápomocen prostřednictvím vhodných technických a organizačních opatření, pokud je to možné, pro splnění Objednatelovy povinnosti reagovat na žádosti o výkon práv dotčených osob;
 - 16.6.8 je Objednateli nápomocen při zajišťování souladu s povinnostmi Objednatele zajistit úroveň zabezpečení zpracování, posuzovat vliv na ochranu osobních údajů (výstupem tohoto posouzení bude poskytnutí podkladových materiálů a vlastních odborných vyjádření) a realizovat předchozí konzultace s dozorovým úřadem, a to při zohlednění povahy zpracování a informací, jež má Poskytovatel k dispozici;
 - 16.6.9 v souladu s rozhodnutím Objednatele všechny osobní údaje buď vymaže, nebo vrátí Objednateli, a vymaže existující kopie, pokud právo Unie nebo členského státu nepožaduje uložení daných osobních údajů;
 - 16.6.10 poskytne Objednateli veškeré informace potřebné k doložení toho, že byly splněny povinnosti stanovené v tomto článku této Smlouvy, a umožní audity, včetně inspekci, prováděné Objednatelem nebo jiným auditorem, kterého Objednatel pověřil, a k těmto auditům přispěje;
 - 16.6.11 není oprávněn osobní údaje dotčených osob jím zpracovávané či k nimž mu byl umožněn přístup žádným způsobem ukládat, kopírovat, tisknout, opisovat, činit z nich výpisky či opisy či je pozměňovat, pokud toto není nezbytné pro plnění jeho povinností dle této Smlouvy;
 - 16.6.12 umožní Objednateli na vyžádání kontrolu dodržování povinností dle tohoto článku této Smlouvy, zejména přístupy do prostor, v nichž jsou osobní údaje uchovávány, předložení seznamu osob s přístupem k osobním údajům či doložení, že veškeré osoby přistupující k osobním údajům splňují požadavky pověřené osoby, jak je tato definována níže;
 - 16.6.13 umožní Objednateli přístup do informačního systému užívaného pro zpracování a k probíhajícím operacím zpracování;

příčemž činnosti Poskytovatele dle odst. 16.6.3, 16.6.7, 16.8.8 a 16.6.10 tohoto článku této Smlouvy budou hrazeny v režimu Služeb podpory provozu.

- 16.7 V souvislosti se zpracováním osobních údajů vede Poskytovatel, v souladu s právními předpisy o ochraně osobních údajů, záznamy o všech kategoriích činností zpracování prováděných pro Objednatele, jež obsahují zejména:
 - 16.7.1 jméno a kontaktní údaje Poskytovatele, Objednatele a případného zástupce Objednatele nebo Poskytovatele a pověřence pro ochranu osobních údajů;
 - 16.7.2 kategorie zpracování prováděného pro Objednatele;
 - 16.7.3 informace o případném předání osobních údajů do třetí země nebo mezinárodní organizaci;
 - 16.7.4 popis technických a organizačních bezpečnostních opatření.

Poskytovatel se na základě písemné výzvy Objednatele zavazuje Objednateli vedené záznamy zpřístupnit.

- 16.8 Poskytovatel zajišťuje, kontroluje a odpovídá za:

-
- 16.8.1 plnění pokynů pro zpracování osobních údajů osobami, které mají bezprostřední přístup k osobním údajům;
 - 16.8.2 zabránění neoprávněným osobám přistupovat k osobním údajům a k prostředkům pro jejich zpracování;
 - 16.8.3 zabránění neoprávněnému čtení, vytváření, kopírování, přenosu, úpravě či vymazání záznamů obsahujících osobní údaje;
 - 16.8.4 opatření, která umožní určit a ověřit, komu byly osobní údaje předány.
- 16.9 V případě, že je podle právních předpisů o ochraně osobních údajů vyžadováno jakékoli oznámení nebo jiný úkon vůči správnímu orgánu, upozorní na tuto skutečnost Poskytovatel Objednatele v dostatečném předstihu a v případě, že tím Objednatel Poskytovatele pověří a zmocní, zajistí provedení těchto úkonů.
- 16.10 Pokud Poskytovatel zjistí, že Objednatel porušuje povinnosti podle právních předpisů o ochraně osobních údajů, je povinen jej na to neprodleně upozornit.
- 16.11 Vznikne-li Objednateli v důsledku nesplnění povinnosti Poskytovatele dle právních předpisů o ochraně osobních údajů újma (škoda i nemajetková újma), zavazuje se Poskytovatel Objednateli tuto újmu v plném rozsahu nahradit. Újmou vzniklou Objednateli se pro účely tohoto ustanovení této Smlouvy rozumí zejména (i) náhrada újmy (škody i nemajetkové újmy) subjektům údajů ve smyslu právních předpisů o ochraně osobních údajů a (ii) pokuty uložené Úřadem pro ochranu osobních údajů či jiným správním úřadem.
- 16.12 V případě ukončení této Smlouvy je Poskytovatel povinen předat Objednateli protokolárně veškeré hmotné nosiče obsahující osobní údaje a smazat veškeré osobní údaje v elektronické podobě v jeho dispozici, neobdrží-li Poskytovatel od Objednatele písemně jiné pokyny, pokud právo Unie nebo členského státu nepožaduje uložení daných osobních údajů.

Pověření Poskytovatele k poskytování součinnosti Objednateli

- 16.13 Poskytovatel je povinen proaktivně poskytovat součinnost Objednateli při výkonu jeho povinností týkajících se práv dotčených osob jakožto subjektů údajů, popř. tyto činnosti z části zajistit, a to v následujícím rozsahu:
- 16.13.1 přijetí požadavku na součinnost při řešení žádostí Objednatelem;
 - 16.13.2 kalkulace ceny za vyřízení požadavku;
 - 16.13.3 realizace požadavku Objednatele;
 - 16.13.4 předání návrhu řešení vypořádání požadavku Objednateli k potvrzení navrhovaného řešení či k vyřešení žádosti;
- 16.14 V rámci provádění činností dle odst. 16.13 tohoto článku této Smlouvy je Poskytovatel povinen postupovat tak, aby mohl Objednatel ověřit kvalitu navrhovaného vyřízení požadavků subjektu údajů, a to zejména s ohledem na čas potřebný k tomuto ověření. Smluvní strany sjednávají, že nejkratší doba, kterou musí Objednatel mít k dispozici pro tento účel, je 5 pracovních dnů.
- 16.15 Činnosti dle odst. 16.13 tohoto článku této Smlouvy budou hrazeny v režimu Služeb podpory provozu.
- 16.16 Činnosti dle odst. 16.13 tohoto článku této Smlouvy se vztahují k následujícím právům subjektů údajů:
- 16.16.1 Právo na přístup k osobním údajům;
 - 16.16.2 Právo na opravu;
 - 16.16.3 Práva na výmaz a omezení zpracování;
 - 16.16.4 Právo na přenositelnost údajů;
 - 16.16.5 Právo vznést námitku.

Zabezpečení osobních údajů

- 16.17 Poskytovatel přijal a udržuje taková technická a organizační opatření, aby nemohlo dojít k neoprávněnému nebo nahodilému přístupu k osobním údajům, k jejich změně, zničení či ztrátě, neoprávněným přenosům, k jejich jinému neoprávněnému zpracování, jakož i k jinému zneužití osobních údajů.
- 16.18 Poskytovatel je povinen zajistit, že přístup k osobním údajům bude umožněn výlučně pověřeným osobám, které budou v pracovněprávním, příkazním či jiném obdobném poměru k Poskytovateli, budou předem prokazatelně seznámeny s povahou osobních údajů a rozsahem a účelem jejich zpracování a budou povinny zachovávat mlčenlivost o všech okolnostech, o nichž se dozví v souvislosti se zpřístupněním osobních údajů a jejich zpracováním (dále jen „**pověřené osoby**“). Splnění této povinnosti zajistí Poskytovatel vhodným způsobem, zejména vydáním svých vnitřních předpisů, příp. prostřednictvím zvláštních smluvních ujednání. Přístup k osobním údajům bude pověřeným osobám umožněn výlučně pro účely zpracování osobních údajů v rozsahu a za účelem stanoveným touto Smlouvou.

-
- 16.19 Poskytovatel dále vhodným způsobem zajistí, že pověřené osoby budou zpracovávat osobní údaje na základě smlouvy s Poskytovatelem, budou zpracovávat osobní údaje pouze za podmínek a v rozsahu Poskytovatelem stanoveném a odpovídajícím této Smlouvě, uzavírané mezi Poskytovatelem a Objednatelem a právními předpisy, zejména zajistí zachování mlčenlivosti o bezpečnostních opatřeních, jejichž zveřejnění by ohrozilo zabezpečení osobních údajů, a to i pro dobu po skončení zaměstnání nebo příslušných prací pověřených osob.
- 16.20 Poskytovatel přijal a udržuje zejména následující opatření k zajištění úrovně zabezpečení:
- 16.20.1 zajištění toho, aby systémy pro automatizovaná zpracování osobních údajů používaly pouze pověřené osoby;
 - 16.20.2 zajištění toho, aby fyzické osoby oprávněné k používání systémů pro automatizovaná zpracování osobních údajů měly přístup pouze k osobním údajům odpovídajícím oprávnění těchto osob, a to na základě zvláštních uživatelských oprávnění zřízených výlučně pro tyto osoby;
 - 16.20.3 pořizování elektronických záznamů, které umožní určit a ověřit, kdy, kým a z jakého důvodu byly osobní údaje zaznamenány nebo jinak zpracovány;
 - 16.20.4 zabránění neoprávněnému přístupu k datovým nosičům;
 - 16.20.5 provádění šifrování a pseudonymizace osobních údajů;
 - 16.20.6 schopnost zajistit neustálou důvěrnost, integritu, dostupnost a odolnost systémů a služeb zpracování – zavedená opatření a jejich korektní fungování budou pravidelně kontrolovány;
 - 16.20.7 schopnost obnovit dostupnost osobních údajů a přístup k nim včas a v případě fyzických či technických incidentů;
 - 16.20.8 proces pravidelného testování, posuzování a hodnocení účinnosti zavedených technických a organizačních opatření pro zajištění bezpečnosti zpracování;
 - 16.20.9 víceúrovňový firewall;
 - 16.20.10 antivirovou ochranu a kontrolu neoprávněných přístupů;
 - 16.20.11 šifrovaný přenos dat prostřednictvím IT technologií;
 - 16.20.12 přístup k osobním údajům mají pouze pověřené osoby Poskytovatele;
 - 16.20.13 servery s osobními údaji jsou uzamčeny v serverovně;
 - 16.20.14 zálohy dat se provádějí do jiné lokality šifrovaným přenosem a přístup k nim mají pouze pověřené osoby Poskytovatele.
- 16.21 Při zpracování osobních údajů budou osobní údaje uchovávány výlučně na zabezpečených serverech nebo na zabezpečených nosičích dat, jedná-li se o osobní údaje v elektronické podobě.
- 16.22 Při zpracování osobních údajů v jiné než elektronické podobě budou osobní údaje uchovány v místnostech s náležitou úrovní zabezpečení, do kterých budou mít přístup výlučně pověřené osoby.

-
- 16.23 Poskytovatel se zavazuje na písemnou žádost Objednatele přijmout v přiměřené lhůtě stanovené Objednatelem další záruky za účelem technického a organizačního zabezpečení osobních údajů, zejména přijmout taková opatření, aby nemohlo dojít k neoprávněnému nebo nahodilému přístupu k osobním údajům.
- 16.24 V případě zjištění porušení záruk dle odst. 16.18 tohoto článku této Smlouvy je Poskytovatel povinen zajistit stav odpovídající zárukám neprodleně poté, co zjistí, že záruky porušuje, nejpozději však do 3 pracovních dnů poté, co je k tomu Objednatelem vyzván.
- 16.25 V případě, že Poskytovatel zjistí porušení zabezpečení osobních údajů, ohlásí je bez zbytečného odkladu, nejpozději do 24 hodin, Objednateli.

17. OCHRANA INFORMACÍ

- 17.1 Smluvní strany jsou si vědomy toho, že v rámci plnění závazků z této Smlouvy, resp. z Dílčích smluv:
- 17.1.1 si mohou vzájemně vědomě nebo opominutím poskytnout informace, které budou považovány za důvěrné (dále jen „**důvěrné informace**“);
 - 17.1.2 mohou jejich zaměstnanci a osoby v obdobném postavení získat vědomou činností druhé smluvní strany nebo i jejím opominutím přístup k důvěrným informacím druhé smluvní strany.
- 17.2 Smluvní strany se zavazují, že žádná z nich nezpřístupní třetí osobě důvěrné informace, které při plnění této Smlouvy, resp. Dílčí smlouvy, získala od druhé smluvní strany.
- 17.3 Za třetí osoby podle odst. 17.2 tohoto článku této Smlouvy se nepovažují:
- 17.3.1 zaměstnanci smluvních stran a osoby v obdobném postavení;
 - 17.3.2 orgány smluvních stran a jejich členové;
 - 17.3.3 ve vztahu k důvěrným informacím Objednatele poddodavatelé Poskytovatele;
 - 17.3.4 ve vztahu k důvěrným informacím Poskytovatele externí dodavatelé Objednatele, a to i potenciální;
- za předpokladu, že se podílejí na plnění této Smlouvy, resp. Dílčí smlouvy, nebo na plnění spojeném s plněním dle této Smlouvy, resp. Dílčí smlouvy, důvěrné informace jsou jim zpřístupněny výhradně za tímto účelem a zpřístupnění důvěrných informací je v rozsahu nezbytně nutném pro naplnění jeho účelu a za stejných podmínek, jaké jsou stanoveny smluvním stranám v této Smlouvě.
- 17.4 Veškeré informace poskytnuté Objednatelem Poskytovateli se považují za důvěrné, není-li stanoveno jinak. Veškeré informace poskytnuté Poskytovatelem Objednateli se považují za důvěrné, pouze pokud na jejich důvěrnost Poskytovatel Objednatele předem písemně upozornil a Objednatel Poskytovateli písemně potvrdil svůj závazek důvěrnost těchto informací zachovávat. Pokud jsou důvěrné informace Poskytovatele poskytovány v písemné podobě anebo ve formě textových souborů na elektronických nosičích dat (médiích), je Poskytovatel povinen upozornit Objednatele na důvěrnost takového materiálu též jejím vyznačením alespoň na titulní stránce nebo přední straně média.

-
- 17.5 Smluvní strany se zavazují v plném rozsahu zachovávat povinnost mlčenlivosti a povinnost chránit důvěrné informace vyplývající z této Smlouvy a též z příslušných právních předpisů, zejména povinnosti vyplývající z právních předpisů upravujících ochranu osobních údajů. Smluvní strany se v této souvislosti zavazují poučit veškeré osoby, které se na jejich straně budou podílet na plnění této Smlouvy, resp. Dílčí smlouvy, o výše uvedených povinnostech mlčenlivosti a ochrany důvěrných informací a dále se zavazují vhodným způsobem zajistit dodržování těchto povinností všemi osobami podílejícími se na plnění této Smlouvy, resp. Dílčí smlouvy.
- 17.6 Budou-li informace poskytnuté Objednatelem či třetími stranami, které jsou nezbytné pro plnění dle této Smlouvy, resp. Dílčí smlouvy, obsahovat osobní údaje, zavazuje se Poskytovatel zabezpečit splnění všech ohlašovacích povinností, které příslušný právní předpis vyžaduje a které mohou být dle právních předpisů upravujících ochranu osobních údajů splněny zpracovatelem osobních údajů, a obstatat předepsané souhlasy subjektů osobních údajů předaných ke zpracování, pokud jsou takové souhlasy dle právních předpisů upravujících ochranu osobních údajů v konkrétním případě vyžadovány.
- 17.7 Veškeré důvěrné informace zůstávají výhradním vlastnictvím předávající strany a přijímající strana vyvine pro zachování jejich důvěrnosti a pro jejich ochranu stejné úsilí, jako by se jednalo o její vlastní důvěrné informace. S výjimkou rozsahu, který je nezbytný pro plnění této Smlouvy, resp. Dílčí smlouvy, se obě smluvní strany zavazují neduplikovat žádným způsobem důvěrné informace druhé smluvní strany, nepředat je třetí straně ani svým vlastním zaměstnancům a zástupcům s výjimkou těch, kteří s nimi potřebují být seznámeni, aby mohli plnit tuto Smlouvu, resp. Dílčí smlouvu. Obě smluvní strany se zároveň zavazují nepoužít důvěrné informace druhé smluvní strany jinak, než za účelem plnění této Smlouvy, resp. Dílčí smlouvy.
- 17.8 Bez ohledu na výše uvedená ustanovení se veškeré informace vztahující se k předmětu této Smlouvy a příslušné dokumentaci považují výlučně za důvěrné informace Objednatele a Poskytovatel je povinen tyto informace chránit v souladu s touto Smlouvou. Poskytovatel při tom bere na vědomí, že povinnost ochrany těchto informací podle tohoto článku této Smlouvy se vztahuje pouze na Poskytovatele.
- 17.9 Za důvěrné informace Objednatele se dále bezpodmínečně považují veškerá data, která APV obsahuje, která do něj mají být, byla nebo budou Poskytovatelem, Objednatelem či třetími osobami vložena i data, která z něj byla získána. Bez ohledu na ostatní ustanovení této Smlouvy jsou za důvěrné informace Objednatele považovány též zdrojové kódy APV, jejichž poskytnutí třetí osobě by mohlo ohrozit bezpečnost dat Objednatele v APV, vyjma případu, kdy Objednatel dá Poskytovateli výslovný písemný souhlas se zveřejněním kódů nebo jejich částí třetím osobám.
- 17.10 Bez ohledu na výše uvedená ustanovení se za důvěrné nepovažují informace, které:
- 17.10.1 se staly veřejně známými, aniž by jejich zveřejněním došlo k porušení závazků přijímající strany či právních předpisů;
 - 17.10.2 měla přijímající strana prokazatelně legálně k dispozici před uzavřením této Smlouvy, pokud takové informace nebyly předmětem jiné, dříve mezi smluvními stranami uzavřené smlouvy o ochraně informací;

-
- 17.10.3 jsou výsledkem postupu, při kterém k nim přijímající strana dospěje nezávisle a je to schopna doložit svými záznamy nebo důvěrnými informacemi třetí strany;
 - 17.10.4 po podpisu této Smlouvy poskytne přijímající straně třetí osoba, jež není omezena v takovém nakládání s informacemi;
 - 17.10.5 vyžaduje zákon či jiný právní předpis včetně práva EU nebo závazné rozhodnutí oprávněného orgánu veřejné moci zpřístupnit;
 - 17.10.6 jsou obsažené v této Smlouvě, resp. Dílčí smlouvě, a/nebo jsou zveřejněné na příslušných webových stránkách dle ustanovení § 219 ZZVZ.
- 17.11 Za důvěrné informace se ve smyslu odst. 17.10.5 tohoto článku této Smlouvy zejména nepovažují:
- 17.11.1 ustanovení této Smlouvy, resp. Dílčí smlouvy, včetně jejích příloh;
 - 17.11.2 výše ceny uhrazené za plnění dle této Smlouvy v jednotlivém kalendářním roce.
- 17.12 Bez ohledu na jiná ustanovení této Smlouvy je Objednatel oprávněn uveřejnit na příslušných webových stránkách v souladu s ustanovením § 219 ZZVZ:
- 17.12.1 tuto Smlouvu včetně všech jejích změn a dodatků;
 - 17.12.2 výši skutečně uhrazené ceny za plnění Veřejné zakázky.
- 17.13 Za porušení povinnosti mlčenlivosti smluvní stranou se považují též případy, kdy tuto povinnost poruší kterákoliv z osob uvedených v odst. 17.3 tohoto článku této Smlouvy, které daná smluvní strana poskytla důvěrné informace druhé smluvní strany.
- 17.14 Poruší-li Poskytovatel povinnosti vyplývající z této Smlouvy ohledně ochrany důvěrných informací, je povinen zaplatit Objednateli smluvní pokutu ve výši 500.000,- Kč za každé porušení takové povinnosti.
- 17.15 Ukončení účinnosti této Smlouvy z jakéhokoliv důvodu se nedotkne ustanovení tohoto článku této Smlouvy a jejich účinnost včetně ustanovení o sankcích přetrvá bez omezení i po ukončení účinnosti této Smlouvy.

18. SOUČINNOST A VZÁJEMNÁ KOMUNIKACE

- 18.1 Smluvní strany se zavazují vzájemně spolupracovat a předávat si veškeré informace potřebné pro řádné plnění svých závazků. Smluvní strany jsou povinny informovat druhou smluvní stranu o veškerých skutečnostech, které jsou nebo mohou být důležité pro řádné plnění této Smlouvy, resp. Dílčí smlouvy.
- 18.2 Smluvní strany jsou povinny plnit své závazky vyplývající z této Smlouvy, resp. Dílčí smlouvy, tak, aby nedocházelo k prodlení s plněním jednotlivých termínů a s prodlením splatnosti jednotlivých peněžních závazků.
- 18.3 Veškerá komunikace mezi smluvními stranami bude probíhat prostřednictvím oprávněných osob dle čl. 15 této Smlouvy, statutárních orgánů smluvních stran, popř. jimi písemně pověřených pracovníků.

-
- 18.4 Všechna oznámení mezi smluvními stranami, která se vztahují k této Smlouvě, nebo která mají být učiněna na základě této Smlouvy, musí být učiněna v písemné podobě a druhé smluvní straně doručena buď osobně nebo doporučeným dopisem či jinou formou registrovaného poštovního styku na adresu uvedenou na titulní stránce této Smlouvy, není-li stanoveno nebo mezi smluvními stranami dohodnuto jinak. Nemá-li komunikace, dle předchozí věty, mít vliv na platnost a účinnost této Smlouvy, připouští se též doručení prostřednictvím e-mailu na adresy uvedené v Příloze č. 3 této Smlouvy. Pro vyloučení pochybností se smluvní strany dohodly, že prostřednictvím e-mailu lze doručit zejména připomínky, výhrady či výzvy v souladu s ustanoveními čl. 9 této Smlouvy. Poskytovatel je oprávněn komunikovat s Objednatelem prostřednictvím datové schránky. Ukládá-li tato Smlouva doručit některý dokument v písemné podobě, může být doručen buď v tištěné podobě nebo v elektronické (digitální) podobě v dohodnutém formátu, např. jako dokument ve formátu MS Word verze 2003 nebo vyšší, MS Excel 2003 nebo vyšší či PDF na dohodnutém médiu apod.
- 18.5 Smluvní strany se zavazují, že v případě změny své poštovní adresy nebo e-mailové adresy budou o této změně druhou smluvní stranu informovat nejpozději do 5 pracovních dnů.
- 18.6 Poskytovatel se zavazuje ve lhůtě 5 pracovních dnů ode dne doručení odůvodněné písemné žádosti Objednatele o výměnu oprávněné osoby Poskytovatele dle čl. 15. odst. 15.1.2 a 15.1.3 této Smlouvy podílející se na plnění této Smlouvy, s níž Objednatel nebyl z jakéhokoliv důvodu spokojen, nahradit jinou vhodnou osobou s odpovídající kvalifikací.
- 18.7 Poskytovatel se zavazuje poskytnout Objednateli potřebnou součinnost při výkonu finanční kontroly dle zákona č. 320/2001 Sb., o finanční kontrole ve veřejné správě a o změně některých zákonů (zákon o finanční kontrole), ve znění pozdějších předpisů.

19. NÁHRADA ŠKODY

- 19.1 Každá ze smluvních stran je povinna nahradit způsobenou škodu v rámci platných a účinných právních předpisů a této Smlouvy. Obě smluvní strany se zavazují k vyvinutí maximálního úsilí k předcházení škodám a k minimalizaci vzniklých škod.
- 19.2 Poskytovatel je povinen nahradit Objednateli veškeré škody, způsobené porušením této Smlouvy či povinností uložených Poskytovateli dle právních předpisů upravujících ochranu osobních údajů. Poskytovatel se zároveň zavazuje Objednatele odškodnit za jakékoliv škody, které mu v důsledku porušení povinností Poskytovatele vzniknou na základě pravomocného rozhodnutí soudu či jiného státního orgánu.
- 19.3 Žádná ze smluvních stran není povinna nahradit škodu, která vznikla v důsledku věcně nesprávného nebo jinak chybného zadání, které obdržela od druhé smluvní strany. V případě, že Objednatel poskytl Poskytovateli chybné zadání a Poskytovatel s ohledem na svou povinnost poskytovat Služby s odbornou péčí mohl a měl chybnost takového zadání zjistit, smí se ustanovení předchozí věty dovolávat pouze v případě, že na chybné zadání Objednatele písemně upozornil a Objednatel trval na původním zadání.
- 19.4 Žádná ze smluvních stran nemá povinnost nahradit škodu způsobenou porušením svých povinností vyplývajících z této Smlouvy, resp. Dílčí smlouvy, bránila-li jí v jejich

splnění některá z překážek vylučujících povinnost k náhradě škody ve smyslu ustanovení § 2913 odst. 2 občanského zákoníku.

- 19.5 Smluvní strany se zavazují upozornit druhou smluvní stranu, bez zbytečného odkladu, na vzniklé překážky, vylučující povinnost k náhradě škody bránící řádnému plnění této Smlouvy, resp. Dílčí smlouvy. Smluvní strany se zavazují k vyvinutí maximálního úsilí k odvrácení a překonání překážek vylučujících povinnost k náhradě škody.
- 19.6 Případná náhrada škody bude zaplácena v měně platné na území České republiky, přičemž pro propočet na tuto měnu je rozhodný kurs České národní banky ke dni vzniku škody.
- 19.7 Každá ze smluvních stran je oprávněna požadovat náhradu škody i v případě, že se jedná o porušení povinnosti, na kterou se vztahuje smluvní pokuta, a to v celém rozsahu.

20. SANKCE

20.1 Smluvní strany se dohodly, že:

- 20.1.1 v případě prodlení Poskytovatele s poskytnutím Služeb převzetí vzniká Objednateli nárok na smluvní pokutu ve výši 50.000,- Kč za každý i započatý pracovní den prodlení;
- 20.1.2 v případě prodlení Poskytovatele s předáním jakéhokoli výstupu Rozvoje (dílčího plnění) podle jednotlivé Dílčí smlouvy vzniká Objednateli nárok na smluvní pokutu z ceny plnění včetně DPH dle takové Dílčí smlouvy ve výši 1% za každý i započatý pracovní den prodlení;
- 20.1.3 v případě prodlení Poskytovatele s předáním jakékoliv části dokumentovaného zdrojového kódu, podle čl. 12 této Smlouvy, vzniká Objednateli nárok na smluvní pokutu ve výši 10.000,- Kč za každý i započatý pracovní den prodlení.

20.2 Smluvní strany se dále dohodly, že:

- 20.2.1 v případě prodlení Poskytovatele s vyřešením vady kategorie A oproti době stanovené v Technické specifikaci, vzniká Objednateli nárok na smluvní pokutu ve výši 10.000,- Kč za každou i započatou hodinu prodlení;
- 20.2.2 v případě prodlení Poskytovatele s vyřešením vady kategorie B oproti době stanovené v Technické specifikaci, vzniká Objednateli nárok na smluvní pokutu ve výši 5.000,- Kč za každou i započatou hodinu prodlení;
- 20.2.3 v případě prodlení Poskytovatele s vyřešením vady kategorie C oproti době stanovené v Technické specifikaci, vzniká Objednateli nárok na smluvní pokutu ve výši 1.000,- Kč za každou i započatou hodinu prodlení;
- 20.2.4 v případě, že Poskytovatel nedodrží Vývojové standardy, vzniká Objednateli nárok na smluvní pokutu ve výši 50.000,- Kč za každý jednotlivý případ nedodržení těchto standardů;
- 20.2.5 v případě prodlení Poskytovatele s předložením pojistné smlouvy, pojistky nebo pojistného certifikátu Objednateli ve lhůtě dle čl. 10 odst. 10.2 této

-
- Smlouvy vzniká Objednateli nárok na smluvní pokutu ve výši 10.000,- Kč za každý i započatý pracovní den prodlení;
- 20.2.6 v případě prodlení Poskytovatele s provedením aktualizace Dokumentace v termínech stanovených dle čl. 10 odst. 10.4 této Smlouvy vzniká Objednateli nárok na smluvní pokutu ve výši 5.000,- Kč za každý i započatý pracovní den prodlení;
- 20.2.7 v případě prodlení Poskytovatele s vypracováním Exitového plánu v termínech dle Dílčí smlouvy, nebo v případě prodlení s poskytnutím plnění nezbytných k jeho realizaci, vzniká Objednateli nárok na smluvní pokutu ve výši 10.000,- Kč za každý i započatý pracovní den prodlení;
- 20.2.8 v případě porušení povinnosti Poskytovatele poskytovat plnění dle této Smlouvy za účasti členů realizačního týmu a provádět jejich změny pouze se souhlasem Objednatele dle čl. 3 odst. 3.7 této Smlouvy nebo poskytovat plnění dle této Smlouvy, resp. Dílčí smlouvy, s využitím poddodavatelů uvedených v Příloze č. 4 této Smlouvy dle čl. 3 odst. 3.8 této Smlouvy vzniká Objednateli nárok na smluvní pokutu ve výši 10.000,- Kč za každé jednotlivé porušení takovéto povinnosti;
- 20.2.9 v případě porušení povinnosti Poskytovatele doručit Objednateli příslušnou Zprávu nejpozději do 10 dní od ukončení daného Vyhodnocovacího období dle čl. 6 odst. 6.6 této Smlouvy vzniká Objednateli nárok na smluvní pokutu ve výši 1.000,- Kč za každé jednotlivé porušení takovéto povinnosti;
- 20.2.10 V případě, že Poskytovatel poruší svoji povinnost reagovat na požadavek Objednatele nebo jím určené třetí strany a zahájit poskytování součinnosti dle čl. 10 odst. 10.5 nebo 10.6 této Smlouvy nejpozději do 5 pracovních dnů ode dne doručení takového požadavku, je Objednatel oprávněn po něm požadovat smluvní pokutu ve výši 5.000,- Kč za každý i započatý pracovní den prodlení s plněním této smluvní povinnosti;
- 20.2.11 v případě porušení povinnosti Poskytovatele zřídit Monitoring ve lhůtě dle čl. 6 odst. 6.4 této Smlouvy vzniká Objednateli nárok na smluvní pokutu ve výši 5.000,- Kč za každý i započatý pracovní den prodlení;
- 20.2.12 poruší-li Poskytovatel jakoukoliv povinnost uvedenou v čl. 16 této Smlouvy, je Poskytovatel povinen zaplatit Objednateli smluvní pokutu ve výši 100.000,- Kč za každý jednotlivý případ takového porušení. Zaplacením smluvní pokuty není dotčen nárok Objednatele na náhradu škody v plné výši, ani povinnost Poskytovatele bezodkladně odstranit závadný stav;
- 20.2.13 v případě prodlení Poskytovatele s vyřešením záruční vady kategorie A oproti lhůtě uvedené v čl. 14 odst. 14.4.1 této Smlouvy alespoň poskytnutím náhradního řešení vzniká Objednateli nárok na smluvní pokutu ve výši 10.000,- Kč za každou i započatou hodinu prodlení;
- 20.2.14 v případě prodlení Poskytovatele s vyřešením záruční vady kategorie B oproti lhůtě uvedené v čl. 14 odst. 14.4.2 této Smlouvy alespoň poskytnutím náhradního řešení vzniká Objednateli nárok na smluvní pokutu ve výši 5.000,- Kč za každou i započatou hodinu prodlení;
-

-
- 20.2.15 v případě prodlení Poskytovatele s vyřešením záruční vady kategorie C oproti lhůtě uvedené v čl. 14 odst. 14.4.3 této Smlouvy alespoň poskytnutím náhradního řešení vzniká Objednateli nárok na smluvní pokutu ve výši 1.000,- Kč za každou i započatou hodinu prodlení.
- 20.3 Smluvní pokuty a/nebo úroky z prodlení jsou splatné 30. den ode dne doručení písemné výzvy oprávněné smluvní strany k jejich úhradě povinnou smluvní stranou, není-li ve výzvě uvedena lhůta delší.
- 20.4 Není-li dále stanoveno jinak, zaplacení jakékoliv sjednané smluvní pokuty nezbavuje povinnou smluvní stranu povinnosti splnit své závazky.

21. PLATNOST A ÚČINNOST SMLOUVY

- 21.1 Tato Smlouva nabývá platnosti dnem jejího podpisu oběma smluvními stranami a účinnosti dnem uveřejnění v registru smluv dle zákona č. 340/2015 Sb., o zvláštních podmínkách účinnosti některých smluv, uveřejňování těchto smluv a o registru smluv (zákon o registru smluv), ve znění pozdějších předpisů (dále jen „zákon o registru smluv“), a uzavírá se na dobu určitou v trvání 4 let ode dne nabytí její účinnosti. Tato Smlouva bude uveřejněna v registru smluv Objednatелеm.
- 21.2 Poskytovatel souhlasí s tím, aby tato Smlouva i Dílčí smlouvy byly uveřejněny v registru smluv v souladu se zákonem o registru smluv.
- 21.3 Smluvní strany souhlasí s tím, aby tato Smlouva byla uveřejněna na profilu zadavatele Objednatele, jakož i na internetových stránkách Objednatele. Souhlas s uveřejněním podle předchozí věty se nevztahuje na údaje, které jsou obchodním tajemstvím ve smyslu ustanovení § 504 občanského zákoníku, na údaje, jejichž zveřejnění brání předpisy upravující ochranu osobních údajů, jakož i na údaje, které jsou chráněny před uveřejněním podle jiných právních předpisů.
- 21.4 Smluvní strany prohlašují, že Poskytovatel sdělil Objednateli před podpisem této Smlouvy, zda jsou informace uvedené v této Smlouvě a jejích přílohách obchodním tajemstvím Poskytovatele ve smyslu ustanovení § 504 občanského zákoníku či nikoliv. V případě, že by Poskytovatel trval na tom, že některý údaj obsažený v této Smlouvě a jejích přílohách je obchodním tajemstvím a následně vyšlo najevo, že údaj nenaplňoval podmínky stanovené v ustanovení § 504 občanského zákoníku, za nesprávné označení údaje za obchodní tajemství nese odpovědnost Poskytovatel.
- 21.5 Objednatel je oprávněn bez jakýchkoliv sankcí odstoupit od této Smlouvy a současně/nebo i od Dílčí smlouvy v případě:
- 21.5.1 prodlení Poskytovatele s poskytnutím Služeb převzetí či s předáním výsledku Rozvoje po dobu delší než 15 pracovních dnů oproti termínu plnění stanovenému v Dílčí smlouvě, pokud Poskytovatel nezjedná nápravu ani v dodatečně přiměřené lhůtě, kterou mu k tomu Objednatel poskytne v písemné výzvě ke splnění povinnosti, přičemž tato lhůta nesmí být kratší než 10 pracovních dnů od doručení takovéto výzvy;
- 21.5.2 že celková výše smluvních pokut, na jejichž zaplacení by měl Objednatel dle této Smlouvy nárok, dosáhne trojnásobku měsíční ceny za poskytování Služeb podpory provozu;

-
- 21.5.3 že celková výše smluvních pokut, na jejichž zaplacení by měl Objednatel dle této Smlouvy nárok, dosáhne 10 % ze souhrnné ceny Rozvoje uvedené v Příloze č. 5 této Smlouvy;
- 21.5.4 trvání závady kategorie A nebo B nebo C po dobu delší než je trojnásobek sjednané maximální doby pro její odstranění;
- 21.5.5 porušení povinnosti ochrany důvěrných informací či osobních údajů dle této Smlouvy ze strany Poskytovatele;
- 21.5.6 že nebude schválena částka ze státního rozpočtu, či z jiných zdrojů (např. z EU), která je potřebná k úhradě za plnění této Smlouvy v následujícím roce.
- 21.6 Objednatel je dále oprávněn bez jakýchkoliv sankcí odstoupit od této Smlouvy nebo Dílčích smluv, pokud:
- 21.6.1 bylo příslušným orgánem vydáno pravomocné rozhodnutí zakazující plnění této Smlouvy;
- 21.6.2 na majetek Poskytovatele je prohlášen úpadek nebo Poskytovatel sám podá dlužnický návrh na zahájení insolvenčního řízení;
- 21.6.3 Poskytovatel vstoupí do likvidace;
- 21.6.4 byl Poskytovatel pravomocně odsouzen pro trestný čin uvedený v Příloze č. 3 ZZVZ.
- 21.7 Poskytovatel je oprávněn odstoupit od této Smlouvy a současně/nebo od Dílčí smlouvy, v případě prodlení Objednatele se zaplacením jakékoliv splatné částky dle této Smlouvy, resp. Dílčí smlouvy, po dobu delší než 60 kalendářních dnů, pokud Objednatel nezjedná nápravu ani v dodatečně přiměřené lhůtě, kterou mu k tomu Poskytovatel poskytne v písemné výzvě ke splnění povinnosti, přičemž tato lhůta nesmí být kratší než 15 pracovních dnů od doručení takovéto výzvy.
- 21.8 Účinky odstoupení od této Smlouvy nebo Dílčí smlouvy nastávají dnem doručení písemného oznámení o odstoupení druhé smluvní straně.
- 21.9 Po uplynutí 18 měsíců po dni nabytí účinnosti této Smlouvy dle odst. 21.1 tohoto článku této Smlouvy je Objednatel oprávněn tuto Smlouvu písemně vypovědět bez udání důvodů, a to s výpovědní dobou 3 měsíců, přičemž výpovědní doba začíná běžet prvním dnem měsíce následujícího po doručení výpovědi Poskytovateli.
- 21.10 Výpověď dle odst. 21.9 tohoto článku této Smlouvy může být i částečná a Objednatel může tuto Smlouvu vypovídat ve vztahu k jakékoli části plnění Poskytovatele.
- 21.11 Ukončením účinnosti této Smlouvy nebo Dílčí smlouvy nejsou dotčena ustanovení této Smlouvy týkající se licencí, záruk, práv z vady, povinnosti nahradit škodu a povinnosti hradit smluvní pokuty, ustanovení o ochraně informací a osobních údajů, ani další ustanovení a nároky, z jejichž povahy vyplývá, že mají trvat i po zániku účinnosti této Smlouvy, nebo Dílčí smlouvy.
-

22. ŘEŠENÍ SPORŮ

- 22.1 Práva a povinnosti smluvních stran touto Smlouvou výslovně neupravené se řídí občanským zákoníkem a příslušnými právními předpisy souvisejícími.
- 22.2 Smluvní strany se zavazují vyvinout maximální úsilí k odstranění vzájemných sporů vzniklých na základě této Smlouvy nebo v souvislosti s touto Smlouvou, včetně sporů o její výklad či platnost a usilovat o jejich vyřešení nejprve smírně prostřednictvím jednání oprávněných osob nebo pověřených zástupců. Tím není dotčeno právo smluvních stran obrátit se ve věci na příslušný obecný soud České republiky.

23. ZÁVĚREČNÁ USTANOVENÍ

- 23.1 Tato Smlouva představuje úplnou dohodu smluvních stran o předmětu této Smlouvy. Tuto Smlouvu je možné měnit pouze písemnou dohodou smluvních stran ve formě číslovaných dodatků této Smlouvy, uzavřených v souladu s příslušnými ustanoveními ZZVZ, a podepsaných osobami oprávněnými jednat jménem smluvních stran, není-li v této Smlouvě výslovně uvedeno jinak.
- 23.2 Stane-li se některé z ustanovení této Smlouvy neplatné nebo neúčinné, nebude to mít vliv na platnost a účinnost ustanovení ostatních a na platnost a účinnost této Smlouvy jakožto celku. Neplatné nebo neúčinné ustanovení bude nahrazeno, po vzájemné dohodě Smluvních stran, takovým ustanovením, které bude odpovídat svým účinkem co nejbližše původnímu záměru a účelu neplatného či neúčinného ustanovení v ekonomickém i právním smyslu.
- 23.3 Veškerá práva a povinnosti vyplývající z této Smlouvy přecházejí, pokud to povaha těchto práv a povinností nevyklučuje, na právní nástupce smluvních stran
- 23.4 Poskytovatel není oprávněn postoupit peněžité nároky vůči Objednateli na třetí osobu bez předchozího písemného souhlasu Objednatele.
- 23.5 Nedílnou součástí této Smlouvy tvoří tyto přílohy:
- | | |
|---------------|--|
| Příloha č. 1: | Technická specifikace |
| Příloha č. 2: | Realizační tým Poskytovatele |
| Příloha č. 3: | Oprávněné osoby |
| Příloha č. 4: | Seznam poddodavatelů |
| Příloha č. 5: | Cena |
| Příloha č. 6: | Vývojové standardy Objednatele |
| Příloha č. 7: | Podrobný popis způsobu uzavírání Dílčích smluv |
| Příloha č. 8: | Vzor Dílčí smlouvy |
- 23.6 Tato Smlouva je uzavřena v 5 stejnopisech, z nichž Objednatel obdrží 3 stejnopisy a Poskytovatel 2 stejnopisy.

Smluvní strany prohlašují, že si tuto Smlouvu přečetly, že s jejím obsahem souhlasí a na důkaz toho k ní připojují svoje podpisy.

Objednatel

Poskytovatel

V Praze dne 12. 02. 2019

V Praze dne 5. 2. 2019

Česká republika – [redacted] Iního
[redacted] zab
Ing. Milan Shrber
ředitel sekce informačních a [redacted] ních
technologií

Servodata a.s.

Předseda představenstva

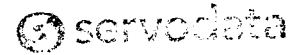

Servodata a.s.
Jankovcova 100, 100 00 Praha 7
IČ: 25112771, DIČ: CZ25112771

Česká republika – [redacted]
[redacted]
[redacted]
[redacted]

Příloha č. 1

Technická specifikace

1. Popis APV

1.1 SPECIFIKACE APV

Obrázek: Schéma integrace aplikací v rámci IIS Objednatele

Pro aplikace uvnitř čárkovaného obrazce jsou uživatelské přístupy řízeny na úrovni AAA portálu.

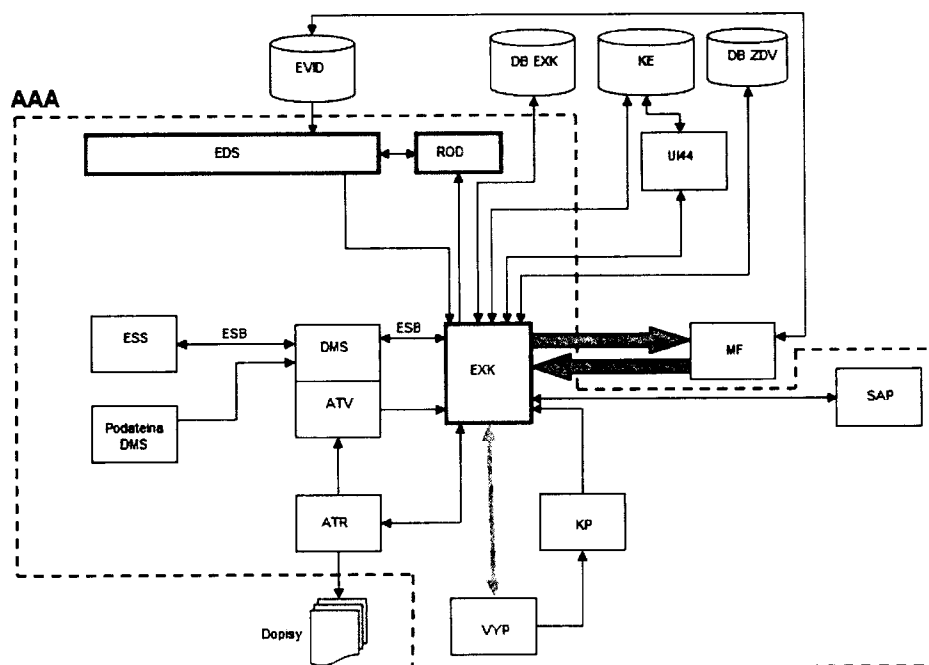

1.1.1 APV EDS (ÚLOŽIŠTĚ INFORMACÍ O POBÍRÁNÍ DÁVKY DŮCHODOVÉHO POJIŠTĚNÍ)

Legislativní rámec

Oblast EDS podléhá interním předpisům a standardům Objednatele.

Popis aplikace

APV EDS je využíváno jako úložiště informací o pobírání důchodu přiřazené k jednotlivým klientům. Do EDS jsou ukládány veškeré změny, které se promítnou z Evidence důchodů (dále jen „Evidence“) vedené na Mainframe (dále jen „MF“).

Na straně MF je při každém zpracování, které vede ke změně údajů v Evidence, spuštěn program, který převede aktuální stav Evidence do xml tvaru.

Jelikož údaje pro EXK jsou evidovány na základě OID klienta, je pro správný zápis do databáze (dále jen „DB“) EDS nutno ještě před spuštěním importního modulu přenést tzv. „párovací tabulku“. Zdrojem pro data v této tabulce jsou kmenové evidence a k transformaci dochází v součinnosti s Dávkovým procesorem (DAP).

Následně dojde k zápisu změnových datových vět a jejich transformaci pomocí modul importéru.

Součástí APV EDS je také modul ROD adaptéru, který umožňuje ruční vložení datové věty ke konkrétnímu klientovi ještě před tím, než se vložená informace objeví v Evidenci důchodů na MF. Tento modul je spouštěn z APV EXK a slouží výhradně pracovníkům, kteří pracují s aplikací EXK. Toto je jediný povolený způsob, jak prostřednictvím aplikace EXK měnit vybrané údaje v Evidenci, např. změna adresy, změna čísla účtu apod.

Architektura aplikace

APV EDS je tvořena a provozována jako 3vrstvá architektura.

- DB vrstva – Oracle 12c
- Aplikační vrstva – Microsoft .NET
- Prezentační vrstva – tlustý klient

APV EDS je tvořena moduly:

- Webová služba wsEDS
- Webová služba wsEDS_DAP
- MF importér
- ROD adaptér

APV využívá níže uvedené komponenty sdílené v rámci IIS Objednatele:

- Scheduler (**SCH**) – integrační komponenta pro plánování a řízení asynchronních úloh
- Dávkový procesor (**DAP**) – integrační komponenta pro dávkový přenos dat mezi APV/systémy IIS Objednatele s definovanou transformací
- Application Status (**APS**) – systémová komponenta pro identifikaci „životi“ APV/systému

Spolupracující aplikace

S aplikací komunikují tyto systémy:

- EXK
- Kmenové evidence
- AAA portál
- DAP (Dávkový procesor)

Komunikace prostřednictvím rozhraní

- EDS::KE2 načítání příslušných informací o klientovi (jméno, příjmení, adresa bydliště a další prvky)
- EDS::AAA načítání rolí a informací o referentovi (jméno, příjmení, titul), adresa OSSZ, pracovní pozice referenta

Komunikace prostřednictvím dávkových souborů

- EDS::MF (Mainframe) přenos souborů obsahujících otisk Evidence, ze kterých jsou následně ukládány změny oproti stavu uloženému v EDS

Použité technologie

- Microsoft .NET
- Microsoft Windows Server 2012 R2
- Oracle DB Driver 12
- Oracle 12c

1.1.2 APV EXK (PROGRAMOVÉ VYBAVENÍ PRO EXEKUČNÍ ČINNOST)

Legislativní rámec

Oblast EXK podléhá interním předpisům a standardům Objednatele.

Popis aplikace

Agenda je plně integrována v rámci ISS Objednatele.

APV EXK je využíváno pro zpracování požadavků na zavedení, vedení a případě ukončení exekučních srážek nebo insolvenčního řízení u klientů pobírajících od ČSSZ důchodovou dávku.

Zpracování požadavků rámci aplikace probíhá v několika krocích:

- **zpracování manipulací**

Po přijetí dokumentu (prostřednictvím ESS) je na úrovni BTS vyhodnoceno, zda se jedná o dokument splňující vyhlášku č. 149/2013 Sb., kterou se mění vyhláška Ministerstva spravedlnosti č. 418/2001 Sb., o postupech při výkonu exekuční a další činnosti, ve znění pozdějších předpisů, ve znění platném a účinném (dále jen „Vyhláška“). Pokud ano, jsou po zapsání do DMS automatizovaně přečteny údaje potřebné z jeho zaevidování do obšávkové složky (dále jen „OS“).

V případě, že požadavkům Vyhlášky nevyhovuje, pak je po zapsání do DMS přesunut k ručnímu zpracování do fronty manipulace. Zde pracovník manipulace identifikuje typ dokumentu a určí OS, do které bude dokument následně zapsán. Aplikace předá vložené údaje zpět do DMS ve formě metadat a informaci o zpracování dokumentu přesune do fronty, kde čeká na spuštění procesu zaevidování. Proces zaevidování je spuštěn dle nastaveného plánu několikrát v průběhu dne.

- **fronta vedoucího**

Všechny nové úkoly jsou soustředovány ve frontě vedoucího. Tato fronta je rozdělena na fronty vedoucích jednotlivých pracovišť (cca 90 pracovišť) kde OS čekají na přidělení do práce. Do které fronty OS přijde, závisí na její místní příslušnosti, která je aplikací automatizovaně vyhodnocena na základě daných kritérií. Přidělení do práce je manuální úkon, který provádí pracovníci s rolí „vedoucí“.

- **první pracovník (referent)**

Po přidělení OS ke zpracování vedoucím konkrétnímu prvnímu pracovníkovi se OS přesune do fronty tohoto pracovníka. Zde čeká na zpracování.

Při zpracování aplikace pomáhá referentovi prostřednictvím „doporučených akcí“ k úspěšnému zpracování dané OS. Předkládané „doporučené akce“ jsou závislé na typu zpracování a zpracovávaných dokumentech.

Vlastní zpracování typicky spočívá ve:

- vytěžení nově došlých dokumentů (buď zcela manuální, nebo částečně automatizované - to v případě, že dokument splňuje požadavky výše uvedené Vyhlášky),
- výpočtu srážkového plánu,
- připravení podkladů pro výplaty,
- tvorbě dopisů.

Po dokončení potřebných úkonů referent OS odesílá k aprobaci.

- **druhý pracovník (aprobant)**

Po odeslání k aprobaci se po automatizovaných kontrolách, zda je OS zpracovaná v potřebném rozsahu, tato dostává do fronty aprobanta.

Aprobace spočívá v kontrole „čtyř očí“ kdy aprobant kontroluje práci referenta bez toho, že by do ní mohl aktivně zasáhnout. V případě, že shledá nějaké pochybení, vrátí OS k opakovanému zpracování referentovi.

V případě potvrzení aprobace pak dochází v jejím průběhu k odesílání požadavků na zajištění výplat a k odesílání dopisů na tisk či do datových schránek.

U aprobované OS, ve které nejsou žádné další požadavky na zpracování, se poté mění její režim na OS „volná“ a čeká na pozadí do doby, než nastane nějaká skutečnost, pro kterou by bylo nutno opakovaně OS zpracovat.

Některé významné dávkové úlohy:

- **Hromadné přepočty**

Hromadné přepočty jsou dávkovou úlohou, která se využívá pro hromadný přepočet srážek následně po valorizaci důchodů, popřípadě po změně parametrů, které mají vliv na výši vypočítané srážky. Tato dávkové úloha zpracuje v několika bězích všechny OS evidované v aplikaci a v závislosti na jejich stavu upraví nebo ponechá stávající výši srážky. Současně s tím automatizovaně vyhotoví a odešle oznámení povinnému o provedeném přepočtu.

- **Hromadná změna druhu dávky**

Tato úloha je spouštěna několikrát do měsíce (dle splatností výplaty dávky). Slouží k zajištění aktuálního druhu dávky v evidenci VYP (SAP – modul výplaty). Úloha vybere všechny OS s požadovanou splatností a porovná druh dávky evidovaný v EDS oproti druhu dávky evidovanému v KP (konto příjemce – část výplaty). Pokud je zde diference, zastaví stávající běžící příkazy a nahradí je novými s novým druhem dávky.

- **Zpracování OS typu „insolvenční řízení“ po valorizaci dávek**

Tato úloha automatizovaně zpracovává ty OS, které jsou v režimu „insolvenční řízení“ a současně je insolvenčnímu správci zasílám celý důchod povinného. Na straně MF jsou tyto případy zpracovány tak, aby byl celý důchod sražen a na straně APV EXK následně dochází k přípravě nových příkazů k výplatě pro insolvenčního správce a zanesení této změny do evidence u OS tak, aby bylo zřejmé, od kdy a jaká částka mu byla poukazována.

Zpracování předbíhá úlohu Hromadných přepočtů a také se provádí podle splatností.

- **Zpracování souborů zemřelých**

V rámci měsíce je spouštěna několikrát úloha, jejímž úkolem je zastavení výplaty oprávněným u těch případů, kdy povinný zemřel. Současně s tímto vytvoří interní podnět k dopracování takovéto OS (vyúčtování po úmrtí).

- **Výběr změn pro MF (eLL, SUB13)**

V průběhu zpracování OS dochází k tvorbě podkladů pro výplaty. Tyto podklady jsou směřovány jednak na MF, jednak na VYP.

V případě směrování na MF je pro zpracování nutné vytvořit soubory, které nahrazují papírové podklady pro zpracování. Jedná se o elektronické likvidační listy (eLL) a podklady pro výplatu doplatek prostřednictvím Subsystému13 (Sub13).

Tyto úlohy se spouští na základě zadaného harmonogramu zpracování na MF. Tento harmonogram se každý měsíc aktualizuje a je vkládám do aplikace.

Po zpracování na straně MF je nezbytné v aplikaci zpracovat tzv. „zpětný soubor“. Zpracováním zpětného souboru se u požadavků změní jejich stav buď na „realizovaný“ nebo na „chyba“. Požadavky, které skončí ve stavu chyba, generují interní podnět – požadavek na zpracování takové OS.

Architektura aplikace

APV EXK je tvořena a provozována jako 3vrstvá architektura:

- DB vrstva – Oracle 12c
- Aplikační vrstva – J2EE, JBoss 4.2.3
- Prezentační vrstva – tenký klient MS IE

APV EXK využívá níže uvedené komponenty sdílené v rámci IIS Objednatele:

- Scheduler (**SCH**) – integrační komponenta pro plánování a řízení asynchronních úloh
- Dávkový procesor (**DAP**) – integrační komponenta pro dávkový přenos dat mezi APV/systémy IIS Objednatele s definovanou transformací
- Application Status (**APS**) – systémová komponenta pro identifikaci „živosti“ APV/systému

Spolupracující aplikace

S aplikací komunikují tyto systémy:

- EDS
- ROD Adaptér (EDS)
- DMS
- ATV (DMS)
- ATR
- VYP
- SAP BW
- IPK (UI44)
- Kmenové evidence
- AAA portál
- DAP (Dávkový procesor)

Komunikace prostřednictvím rozhraní

- EXK::KE2 načítání příslušných informací o klientovi (jméno, příjmení, adresa bydliště a další prvky)
- EXK::AAA načítání rolí a informací o referentovi (jméno, příjmení, titul), adresa OSSZ, pracovní pozice referenta
- EXK::EDS načítání údajů o pobírání důchodové dávky
- EXK::ROD Adaptér úprava údajů o pobírání důchodové dávky, popř. jiných údajů vedených v Evidenci
- EXK::DMS čtení vstupních dokumentů pro zpracování v EXK
- EXK::ATV čtení výstupních dokumentů z APV EXK
- EXK::ATR zpracování výstupních dokumentů z APV EXK
- EXK::VYP zavedení/ukončení pravidelných i jednorázových výplat
- EXK::SAP BW statistiky zpracování v APV EXK
- EXK::IPK interní podnět k prošetření v rámci
- EXK::ESB komunikace prostřednictvím WF na bázi Biz Talk Serveru

Komunikace prostřednictvím dávkových souborů směrem na a z Mainframe (MF)

- zpracování výstupních souborů – elektronické likvidační listy (eLL), doplatky – vazba na pracovní cyklus a SUB13
- zpracování zpětných souborů z eLL a doplatků
- zpracování výstupů z Hromadného přepočtu (HRP)
- zpracování zpětných souborů z HRP
- zpracování souborů vytvořených na MF v období valorizace – „insolvent celý důchod“
- zpracování zpětných souborů zemřelých v EXK z jetí matričních cyklů

Použité technologie

- Microsoft J2EE, JBoss 4.2.3
- Linux CentOS 64-bit
- Oracle DB Driver 12
- Oracle 12c

1.1.3 APV DAP (KOMPONENTA PRO DÁVKOVÝ PŘENOS DAT S DEFINOVANOU TRANSFORMACÍ)

Legislativní rámec

Oblast DAP podléhá interním předpisům a standardům Objednatele.

Popis aplikace

Komponenta DAP je využívána k dávkovému přenosu dat mezi APV/systémy IIS Objednatele s definovanou transformací. Je primárně určen pro využívání dalšími aplikacemi, které s ním komunikují přes rozhraní.

Komponenta DAP využívá níže uvedenou komponentu sdílenou v rámci IIS Objednatele:

- Scheduler (**SCH**) – integrační komponenta pro plánování a řízení asynchronních úloh

Použité technologie

- C# Microsoft .NET Framework 2.0
- XML, XLST
- Webové služby ASMX
- Microsoft Windows Server 2012 R2
- Oracle 12c

Spolupracující systémy a zdroje

- FileSystem
- FTP
- SAP
- MS SQL Server
- Tiskové sestavy (PRESS)

1.2 Typy osobních údajů

V následující tabulce je uveden přehled nepoužívanějších typů osobních údajů.

Osobní údaje	• Jméno
	• Věk / Datum narození
	• Rodné číslo
	• Adresa
	• Kontakt (telefon, e-mail)
	• Detaily o nařízených exekucích
	• Informace o počtu vyživovaných osob
	• Informace o případné insolvenční
Citlivé osobní údaje	• Informace o pobírání invalidního důchodu
Finanční údaje	• Údaje o bankovním účtu
	• Dávky důchodového pojištění
	• Detaily o prováděných srážkách

1.3 Výkonnostní požadavky APV

Níže jsou popsány standardní výkonnostní požadavky na fungování APV EDS a EXK. Tyto výkonnostní požadavky představují obecný standard chování APV EDS a EXK v rámci ČSSZ. Pro konkrétní akce/volání je možné definovat delší doby odezvy, ovšem tyto výjimky musí být vždy definovány ve funkční specifikaci a podléhají schválení Objednatel. V případě zhoršených výkonnostních parametrů APV EDS a EXK vlivem odezvy okolních systémů či infrastruktury nebude Objednatel trvat na dodržení standardních výkonnostních požadavků uvedených níže. Pokud k takové situaci dojde a Poskytovatel tuto skutečnost zjistí dříve než Objednatel, oznámí ji neprodleně Objednateli.

Obecné požadované výkonnostní požadavky jsou:

Pro APV EDS:

Výkonnostní požadavek	Požadovaná doba odezvy do	Požadované procento splnění
Uživatelská odezva z front-endu aplikace (odezva pro jednu konkrétní aktivitu – vyhledání, založení, ...)	5 sekund	90%
	10 sekund	95%
Odezva wsEDS a wsEDS_DAP (doba zpracování)	0,5 sekundy	90%
	3 sekundy	95%

Pro APV EXK:

Výkonnostní požadavek	Požadovaná doba odezvy do	Požadované procento splnění
Uživatelská odezva z front-endu aplikace	10 sekund	90%
(odezva pro jednu konkrétní aktivitu – vyhledání, založení, ...)	15 sekund	95%

- U uživatelských volání musí být Poskytovatel schopen na požádání změřit a prokázat plnění výkonnostních parametrů.
- Objednatel je oprávněn pro měření výkonnostních požadavků podle tohoto odstavce této Přílohy použít nezávislý vlastní nástroj. Pro každé jednotlivé měření výkonnostních požadavků bude použit souvislý 15 minutový úsek provozu konkrétní aplikace během běžného provozu (Po – Pá 8:00 hodin - 18:00 hodin).
- Objednatel používá pro měření výkonnostních požadavků monitorovací nástroj Dynatrace (<https://www.dynatrace.com>).

2. Služby převzetí

Poskytování Služeb převzetí zahrnuje následující dílčí plnění:

- Plán převzetí

2.1 Plán převzetí

Závazné podmínky:

Plán převzetí musí zahrnovat komplexní aktivity Poskytovatele při převzetí APV do servisu od předchozího dodavatele.

V rámci převzetí do servisu se Poskytovatel seznámí s APV, proškolí své členy realizačního týmu před začátkem poskytování Služeb podpory provozu takovým způsobem, aby byl schopen zajistit poskytování veškerých Služeb za podmínek dohodnutých ve Smlouvě.

Poskytovatel v rámci této činnosti předloží podrobný návrh, jak bude převzetí APV do servisu realizovat včetně délky jednotlivých fází převzetí.

Plán převzetí zahrnuje:

- cíl procesu iniciace Služeb podpory provozu;
- organizační zajištění procesu iniciace Služeb podpory provozu;
- vlastní plán iniciace Služeb podpory provozu včetně vymezení jejich rozsahu ve vztahu ke konkrétní infrastruktuře Objednatele a specifikaci jednotlivých kroků iniciace od výchozího stavu k okamžiku zahájení plnění Služeb podpory provozu v plném rozsahu vyplývajícím z této Smlouvy včetně způsobu dodržení požadovaných SLA parametrů;
- vymezení požadované součinnosti Objednatele, resp. třetích stran v souvislosti s realizací jednotlivých kroků v rámci iniciace Služeb podpory provozu;
- popis přístupu k identifikaci rizik souvisejících s iniciací Služeb podpory provozu včetně metodiky kategorizace jejich závažnosti;
- analýzu rizik souvisejících s iniciací Služeb podpory provozu včetně zdůvodněného vyhodnocení jejich závažnosti z hlediska úplné iniciace Služeb podpory provozu a návrh jejich eliminace; a
- návrh testů ověřujících úspěšnost převzetí pro zajištění iniciace Služeb podpory provozu tvořících předmět této Smlouvy.

Plán převzetí bude mít maximální rozsah 40 normostran. Za normostranu se považuje text o 1800 znacích včetně mezer a interpunkčních znamének. Do tohoto rozsahu jsou započítávány veškeré přílohy plánu či jakékoli jiné dokumenty vložené do plánu. Objednatel nebude přihlížet k obsahu dokumentů, na něž bude plán odkazovat, avšak které do plánu nebudou vloženy, s výjimkou obecně závazných právních předpisů a Zadávací dokumentace.

Plán převzetí musí být zpracován v souladu s podmínkami této Smlouvy, Zadávací dokumentací, platnými a účinnými právními předpisy a technickými normami.

3. Zajištění Služeb podpory provozu

3.1 Poskytování Služeb podpory provozu

Závazné podmínky:

V rámci Služeb podpory provozu Poskytovatel vykonává následující činnosti:

- Řeší všechny nalezené chyby v APV pod domluvenými SLA (všechny časy jsou počítány na pracovní dny a čas v České republice):
 - Zodpovídá za analýzu, opravu a test chyb.
 - Zodpovídá za plánování oprav do instalačních sad v návaznosti na SLA – finální termín nasazení a obsah verzí potvrzuje ČSSZ.
 - Předává opravenou chybu s průvodkou popisující – kdo, jak provedl test, jak byla chyba opravena a co bylo její příčinou.
 - Je povinen opravovat příčinu i následek chyby.
 - Je povinen dodat testovací data pro případný retest chyby Objednatelem.
 - Je povinen dodržovat standardy vývoje definované Objednatelem.
- Zodpovídá za úplnost a korektnost opravných instalačních sad dodávaných na provoz.
- Zodpovídá za včasné informování ČSSZ o možných dopadech opravy na součinné aplikace.
- Zodpovídá za aktualizaci automatizovaných testů (pokud existují).
- Musí poskytnout plnou součinnost pro nasazení oprav na produkci.
- Zodpovídá za aktualizaci Dokumentace ovlivněné opravou.
- Zajišťuje podporu uživatelů.
- Zajišťuje datové opravy vyžádané Objednatelem.
- Řeší management defektů v nástroji na sledování chyb a eskalaci problémů.
- Přípravuje podklady na status meetingy.
- Reportuje plnění SLA na měsíční úrovni (přípravuje podklady pro vyhodnocení kontrolních parametrů).
- Účastní se a vede aktivity v procesech problém managementu.
- Poskytuje součinnost pro opravy v ostatních aplikacích.
- Zajišťuje datové opravy.
- Poskytuje konzultační servisní podporu:
Poskytování konzultací pomocí e-mailových či telefonických dotazů.
- Poskytuje analytickou (expertní) podporu:
 - Poskytuje součinnost pro rozhodování Objednatele o dalším rozvoji APV
 - Poskytuje expertní podporu a součinnost při změnách okolních systémů a informuje Objednatele o možných rizicích a dopadech na APV.
 - V případě požadavků na rozvoj APV (změny a úpravy funkčnosti) poskytuje součinnost a informuje Objednatele o možných dopadech na okolní systémy, případně na nutné změny v okolních systémech.
- Provádí optimalizaci a ladění APV v rámci Služeb podpory provozu:

Rámcová dohoda na vývoj a údržbu aplikačního programového vybavení pro exekuční činnost (APV EXK, DAP) a úložiště informací o důchodech (APV EDS)

- Zodpovídá za pravidelné provádění optimalizace a ladění APV v provozním prostředí Objednatele.
- O navržených úpravách informuje Objednatele na pravidelných schůzkách a nasazení optimalizovaných verzí uvádí v reportech.
- Provádí údržbu verzí a realizace procesu změnového řízení:
 - Poskytuje součinnost Objednateli pro release management.
 - Poskytuje součinnost Objednateli při sběru změnových požadavků (na změny a úpravy funkčnosti) a upozorňuje na možná rizika.
 - Realizuje v součinnosti s Objednatelem změnová řízení (úkony spojené s provedení změn a úprav funkčností).
- Aktualizuje příslušné kapitoly produktové a provozní dokumentace:
 - Má povinnost udržovat Dokumentaci v aktuálním stavu.
 - Zodpovídá za uživatelskou, administrátorskou a instalační dokumentaci.
 - Při implementaci jakékoliv změny má povinnost provést aktualizaci příslušné části Dokumentace.
 - Při realizaci požadavků na rozvoj (změn a úprav funkčnosti APV) je aktualizovaná Dokumentace vždy součástí plnění.
- Provádí údržbu a aktualizaci číselníků:
 - Má povinnost udržovat a aktualizovat číselníky využívané APV.
 - Má povinnost informovat Objednatele na nekonzistentní a nesprávné údaje v číselnících a podle pokynů Objednatele číselníky opravovat.
 - Musí informovat Objednatele v případě chyb APV způsobených číselníky a musí navrhnout řešení pro odstranění chyb.
- Provádí aktualizaci APV podle podporované verze Internet Exploreru, Mozilly Firefox a operačních systémů:
 - Má povinnost upravovat APV podle aktuálně podporované verze Internet Exploreru a operačních systémů a zajišťuje tím kompatibilitu s IIS ČSSZ.
 - Má povinnost upravovat APV podle aktuálně podporované verze Mozilla Firefox (ESR) společnosti Mozilla Corporation a zajišťuje tím kompatibilitu s IIS ČSSZ.
 - Má povinnost informovat Objednatele o blížícím se termínu ukončení podpory verzí zmiňovaných produktů od firmy Microsoft a Mozilla Corporation a zajistit implementaci nových verzí APV za spolupráce s Objednatelem a případně i s ostatními dodavateli.
- Provádí export uživatelského výběru dat z APV ve formátu .csv pro potřeby publikace otevřených dat podle požadavku Objednatele.

Výstupy:

- Zpráva
- Aktualizovaná Dokumentace

3.2 Service Level Agreement (SLA)

Jedná se o přehled závazných parametrů v oblasti zajištění kvality a výkonnosti Služeb poskytovaných Poskytovatelem.

Poskytovatel se v rámci poskytování Služeb podpory provozu zavazuje dodržovat následující definovanou úroveň služeb pro řešení chyb (incidentů):

Oblast	Kategorie A		Kategorie B		Kategorie C	
	Reakční doba do	Odstranění do	Reakční doba do	Odstranění do	Reakční doba do	Odstranění do
Požadovaná doba	1 hod	8 hod	6 hod	36 hod	12 hod	100 hod

Reakční dobou se rozumí doba, kdy Poskytovatel provede:

- převzetí chyby, přičemž časem převzetí chyby se rozumí okamžik potvrzení převzetí chyby Poskytovatelem zaznamenaný v systému Objednatele (Servis Desku);
- provedení úvodní analýzy problému;
- předání informace o důvodu chyby a předpokládaném řešení.

Dobou pro odstranění vady se rozumí doba, která započne běžet časem předání incidentu Poskytovateli a bude ukončena v čase předání vyřešeného incidentu zpět Objednateli. Časem předání incidentu se rozumí okamžik zaznamenaní předání incidentu v systému Objednatele (Servis Desku).

Pro účely dodržování výše uvedených parametrů reakční doby a doby odstranění vady je dále uvedeno rozdělení vad do kategorií:

- za vady kategorie A budou považovány kritické chyby, kterými se rozumí zejména havárie, poruchy, chyby nebo vady vedoucí k přerušení provozu nebo jeho kritickému omezení a znemožňující používání a využívání APV (nebo jeho části) nebo databází nebo systémového vybavení nebo hardware k účelu, k němuž je určeno. Vady kategorie A zadává a aktualizuje za Objednatele a Poskytovatele osoba oprávněná jednat ve věcech technických.
- za vady kategorie B budou považovány hlavní chyby, kterými se rozumí poruchy, chyby, vady, které způsobují provozní problémy, ale neznemožňují používání a využívání APV, nebo jeho části, nebo databází nebo systémového vybavení nebo hardware k účelu, k němuž je určeno, a lze je dočasně řešit organizačními nebo technickými opatřeními.
- za vady kategorie C budou považovány vedlejší chyby, kterými se rozumí méně závažné poruchy, chyby, vady nebo difference APV nebo jeho části, které nemají vliv na používání a využívání APV nebo databází nebo systémového vybavení nebo hardware k účelu, k němuž je určeno.

Lhůty se ve věcech reakčních dob a odstranění vad pro řešení incidentů počítají v rámci pracovní doby Objednatele, tedy běh lhůty se pozastavuje na konci každého pracovního dne a obnovuje na počátku pracovní doby následujícího pracovního dne. Pracovní doba se pro tento případ definuje od 6:00 do 18:00 hodin. Pozastavení počítání lhůty s koncem pracovní doby neplatí pro řešení vady kategorie A. Nahlašování vad probíhá formou incidentů v Service Desku v režimu 24 hodin / 7 dní v týdnu.

Není-li vzájemně dohodnuto jinak, lhůta pro měření doby reakce a doby odstranění incidentu započne běžet časem předání incidentu Poskytovateli a bude ukončena v čase předání vyřešeného incidentu zpět Objednateli. Celková doba odstranění je pak součet všech časových dob, po které byl incident v řešení na straně Poskytovatele. Z celkové doby odstranění incidentu jsou vyloučeny časové doby, kdy Poskytovatel prokazatelně nemohl pokračovat v řešení incidentu z důvodů, které byly způsobeny převážně na straně Objednatele. Pro výpočet lhůt jsou určující časové záznamy ze Service Desku Objednatele. Předávání incidentů bude probíhat popsávanými způsoby podle čl. 6 Smlouvy.

4. Rozvoj APV

V rámci rozvoje APV Objednatel předpokládá poskytování služeb na implementaci rozvojových požadavků a požadavků na změny v APV EDS, EXK a DAP a dalších případných požadavků, které nejsou zahrnuty ve Službách podpory provozu (např. migrace dat, součinnost dle odst. 10.5 Smlouvy apod.).

Závazné podmínky:

V rámci tohoto plnění musí Poskytovatel pro každou rozvojovou aktivitu, zajistit následující oblasti:

- Popis řešení a ocenění požadavků definovaných Objednatelem:
 - Poskytovatel se zavazuje dodat návrh řešení a ocenění konkrétních požadavků ve lhůtě dle Dílčí smlouvy.
 - Poskytovatel se dále zavazuje, že je schopen dodat kapacity potřebné pro implementaci rozvojového požadavku okamžitě po schválení návrhu řešení.
- Zajištění projektového vedení.
- Vytvoření funkční dokumentace, případně aktualizace stávající funkční dokumentace, pokud existuje.
- Zajištění implementace schváleného požadavku.
- Aktualizace technické dokumentace.
- Příprava testovacích scénářů a testovacích dat.
- Provedení testů – systémové, integrační, akceptační a penetrační:
 - Pro konkrétní požadavek nemusí být po písemné dohodě prováděny všechny typy testů.
 - V případě, že velikost požadavku přesáhne 640 ČH, budou navíc provedeny regresní testy aplikace, pokud nebude písemně dohodnuto jinak.
 - Objednatel může rozporovat přechod mezi jednotlivými koly testů v případě, že kvalita plnění nebude splňovat dohodnutá kritéria.
- Aktualizace automatizovaných testů (pokud existují).
- Příprava reportu o provedení testů.
- Aktualizace provozní dokumentace.
- Příprava produkční sady a postupu nasazení.
- Podpora testování pracovníků Objednatele.
- Zajistí školení uživatelů (v max. počtu účastníků školení 50 osob), jehož obsah bude specifikován v Dílčí smlouvě a:
 - Připraví školicí materiály pro školení uživatelů.
 - Připraví data a prostředí pro školení uživatelů.
 - Vyhodnotí zpětnou vazbu.

4.1 Projektové řízení

Závazné podmínky:

Poskytovatel zajistí řešení všech disciplín projektového řízení celého projektu (projektem se rozumí realizace Rozvoje na základě konkrétní Dílčí smlouvy) v souladu se standardy projektového řízení (IPMA, PRINCE 2, apod.).

4.2 Analytická část

Závazné podmínky:

V rámci analytické části projektu Poskytovatel zajistí:

- Katalog požadavků a jeho aktualizaci;
- Konsolidaci a ukotvení zadání;
- Ocenění pracnosti jednotlivých požadavků;
- Provedení detailní analýzy požadavků;
- Návrh architektury jednotlivých úprav APV;
- Vytvoření detailního návrhu řešení úprav APV včetně návrhů dopadů do aplikační i databázové vrstvy (v závislosti na rozsahu požadavků a dopadů realizovaných úprav aktualizace příslušných dokumentů popisující procesní a funkční specifikaci, datovou architekturu, architekturu HW a SW, rozhraní a integraci s okolními APV a systémy) a zapracování změn do stávající Dokumentace;
- Analýzu a návrh integrace dotčených APV a systémů do IIS ČSSZ;
- Přípravu a popis testovacích scénářů pro jednotlivé typy testů.

Výstupy této části:

- Katalog požadavků;
- Návrh řešení požadovaných úprav APV;
- V závislosti na rozsahu požadavků a dopadů realizovaných úprav provede Poskytovatel aktualizace příslušných dokumentů popisujících procesní a funkční specifikaci, datovou architekturu, architekturu HW a SW, rozhraní a integraci s okolními APV a systémy.

4.3 Vývojová část

Závazné podmínky:

V rámci vývojové části projektu Poskytovatel zajistí:

- Okomentovaný programový kód požadovaných změn, se zapracováním požadovaných úprav ve zdrojových kódech příslušných APV (aplikační i databázová vrstva);
- Proces vývoje a přípravy nasazení, vytvoření instalačních sad pro cílovou platformu;
- Instalační skripty;
- Návrh úpravy konfigurace veškerých částí plnění;
- Zapracování změn v technické/programátorské dokumentaci (případně vytvoření);
- Zapracování změn v uživatelské dokumentaci (pokud existuje, případně vytvořit aktuální uživatelskou dokumentaci);
- Poskytování případných konzultací k návrhu řešení na úrovni architektury procesů odborných agend, analýzy, designu, implementace, integrace a testování;
- Zajištění a správu vývojového prostředí;
- V případě potřeby provedení revize zdrojových aplikačních (programových) a databázových kódů.

Výstupy této části:

- Případná konkretizace akceptačních kritérií;
- Výstupy v rámci provedených konzultací;
- Dokumentace;
- Instalační skripty;
- Instalační sady pro cílovou platformu.

V rámci vývojové části projektu Poskytovatel dále zajistí:

Úpravu modulů APV

Zahrnuje následující činnosti:

- Vývoj modulů/produktů, provedení požadovaných úprav ve zdrojových kódech příslušných APV (aplikační i databázová vrstva);
- Provedení požadovaných a souvisejících úprav v datovém úložišti APV (např. návrh a příprava migrace dat, úpravy dat apod.);
- Návrh konfigurace APV a systémů, nastavení integrace APV a systémů.

Výstupy:

- Zdrojové kódy příslušných modulů APV;
- Databázové skripty;
- Konfigurace APV.

4.4 Testovací část

Závazné podmínky:

V rámci testovací části projektu Poskytovatel minimálně zajistí:

- Podporu při přípravě testovacích prostředí;
- Funkční testy;
- Integrované testy;
- Penetrační testy;
- Akceptační testy (provádí Poskytovatel, Objednatel akceptuje na základě akceptační procedury);
- Přípravu zpráv z testování;
- Podporu testování pracovníků Objednatele;
- Vytvoření testovací dokumentace a plánu testování;
- Definici požadavků na zajištění produkční platformy;
- Konzultaci a předání příslušných dokumentů dle release managementu pro nasazení do produkčního prostředí;
- Podporu verifikace nastavení a konfigurace po nasazení do produkčního prostředí, podpora roll-outu APV;
- Odstranění zjištěných programových chyb APV.

Výstupy této části:

- Testovací scénáře a testovací dokumentace, plán testování;
- Zpráva z testování;
- Uživatelská, instalační, programátorská dokumentace;
- Plán nasazení;
- Protokol o instalaci;
- Konfigurace, logy;

4.5 Vytváření nových verzí APV, upgrade APV a update APV

Zahrnuje následující činnosti:

- Integraci do informačního systému ČSSZ;
 - Realizaci požadovaných změn na rozhraní (včetně okolních systémů);
 - Řízení a koordinaci participace dotčených a souvisejících týmů a aplikací;
 - Odladění konfigurace a nastavení;
 - Build proces a přípravu instalace, vytvoření instalačních sad pro cílovou platformu;
 - Implementaci vyvinutého řešení v příslušném prostředí;
-

Rámcová dohoda na vývoj a údržbu aplikačního programového vybavení pro exekuční činnost (APV EXK, DAP) a úložiště informací o důchodech (APV EDS)

- Realizaci funkčního, integračního a zátěžového testování;
- Uplatnění příslušných databázových skriptů, provedení příp. migrace dat.

Výstupy:

- Aktualizovaná dokumentace dle příslušných změn APV;
- Zdrojové kódy příslušných APV;
- Implementované změny integrace;
- Nastavení příslušných konfigurací;
- Databázové skripty.

Zpracování uživatelské, vývojové či jiné technické dokumentace

Zahrnuje následující činnosti:

- Vytvoření/aktualizaci Dokumentace plynoucí z realizace analytických a implementačních činností v rámci této Smlouvy (uživatelská, provozní a programátorská dokumentace).

Výstupy:

- Dokumentace uživatelská, provozní a programátorská aktualizovaná dle příslušných změn APV.

4.6 Nasazování do produkce

Závazné podmínky:

Poskytovatel musí zajistit následující aktivity:

- Naplánování nasazení do produkce;
- Přípravu instalačního postupu;
- Úpravu provozní dokumentace;
- Definovat finální konfiguraci pro produkční prostředí;

5. Služby exitu

Poskytovatel se zavazuje v případě ukončení Smlouvy poskytnout Objednateli nezbytnou součinnost spočívající v předání potřebných informací (například Dokumentace, zdrojové kódy a další relevantní data, viz povinnosti Poskytovatele) nezbytných k přesunu Služeb podpory provozu a Rozvoje na Objednatele nebo třetí osobu, a zajistit tím bezproblémový přesun poskytovaných Služeb podpory provozu a Rozvoje. Poskytovatel je povinen vytvořit Exitový plán tak, aby byla zcela zachována funkčnost APV a poskytovaných Služeb podpory provozu. Poskytovatel je povinen dodat Exitový plán Objednateli dle pravidel uvedených v čl. 8 Smlouvy.

Výstupy:

- Exitový plán

Exitový plán zahrnuje komplexní aktivity Poskytovatele v době předávání APV do servisu následujícímu dodavateli.

Poskytovatel v rámci této oblasti předloží podrobný návrh, jak bude Exitového plán realizovat včetně délky jednotlivých fází převzetí a podrobný harmonogram Exitového plánu. Zároveň v této části vydefinuje požadavky na součinnost Objednatele. Objednatel je povinen při zajištění Služeb exitu zajistit součinnost třetích stran – např. dodavatelů Objednatele.

V tomto plánu Poskytovatel popíše:

- přístup k tvorbě dokumentační základny ve vztahu ke Službám a specifikaci jednotlivých součástí této dokumentační základny včetně jejich rozsahu;
- popis podmínek zpřístupnění dokumentační základny ke Službám třetím osobám;
- vlastní Exitový plán včetně identifikace souvisejících rizik a opatření k jejich eliminaci a specifikace jednotlivých kroků terminace Služeb až do fáze předání a převzetí novým dodavatelem. Tento plán musí garantovat dosažení stavu úplné terminace, tedy okamžiku, kdy bude třetí osoba moci bez dalšího, zejm. bez jakékoli další součinnosti Poskytovatele, zahájit plnění svým rozsahem alespoň odpovídající Službám dle této Smlouvy, nejpozději do 30 dnů od zahájení prvního kroku vedoucího k terminaci;
- vymezení požadované součinnosti Objednatele a nového dodavatele, resp. třetích stran, v souvislosti s realizací jednotlivých kroků v rámci Exitového plánu.

Exitový plán bude mít maximálním rozsah 30 normostran. Za normostranu se považuje text o 1800 znacích včetně mezer a interpunkčních znamének. Do tohoto rozsahu jsou započítávány veškeré přílohy plánu či jakékoli jiné dokumenty vložené do plánu. Objednatel nebude přihlížet k obsahu dokumentů, na něž bude plán odkazovat, avšak které do plánu nebudou vloženy, s výjimkou obecně závazných právních předpisů a Zadávací dokumentace.

Exitový plán musí být zpracován v souladu se Smlouvou, Zadávací dokumentací, platnými a účinnými právními předpisy a technickými normami.

6. Obecná součinnost Objednatele

6.1 Projektová a organizační součinnost (způsob organizace)

Objednatel zajistí:

- umožnění vstupu a pohybu v prostorách Objednatele pracovníkům Poskytovatele a jeho poddodavatelů v rozsahu nezbytném pro poskytování plnění.
- ustanovení projektových orgánů:
 - Garanta/sponzora projektu
 - Projektový/řešitelský tým včetně případné jeho dekompozice na: analytický, školicí, bezpečnostní, infrastrukturní a podobně
 - Jmenování klíčových uživatelů pro uživatelské testování a budoucí poskytování interní znalostní a metodické podpory.
- stanovení Garanta aplikace
- vybavení projektových orgánů a garantů nezbytnou odpovědností a jí odpovídajícími pravomocemi
- personální zajištění správy a podpory jednotlivých prostředí
 - integračního
 - testovacího a školicího
 - produkčního
- připomínkování a schvalování dokumentačních výstupů projektu v přiměřených termínech a lhůtách, aby nedocházelo k narušení harmonogramu projektu v oblasti
 - řídicích dokumentů projektu (zápisy jednání, harmonogramy a plány, zprávy řídicímu výboru, atp.)
 - projektových výstupů (dokumentů jako dílčí analýzy, návrhy, uživatelská / provozní dokumentace, atp.)
 - formálních výstupů projektu (předávacích, testovacích)
- případnou součinnost třetích stran v termínech harmonizovaných s projektem a v rozsahu dle Objednatелеm akceptovaných požadavků, zejména

- realizace rozhraní na spolupracující systémy a produkty třetích stran:
- zajištění instalace do všech prostředí ČSSZ (integračního, testovacího, produkčního)
- realizace souvisejících služeb dodávaných třetími stranami
- řešení chyb a odstranění jejich příčin v případě zavinění třetí stranou.
- vedení projektu za stranu Objednatele jako celek a organizování spolupráce všech dílčích projektových týmů Objednatele a projektových týmů třetích stran, které nejsou řízeny Poskytovatelem
- vytvoření podmínek pro realizaci školení – konkrétně poskytne:
 - školicí prostory
 - technickou infrastrukturu pro školení s nainstalovaným APV (testovací školicí prostředí),
 - součinnost nezbytných externích systémů ve školicím prostředí (například AAA portál, KE, atp.)
- účast pracovníků příslušné cílové skupiny na školení:
 - klíčoví uživatelé
 - uživatelé
 - provozní správci

6.2 Legislativní součinnost

Objednatel zajistí vymezení legislativního rámce, právní a metodické podpory při výkladu a posouzení správnosti implementace platné legislativy a připravovaných legislativních změn.

6.3 Věcná součinnost

Objednatel zajistí

- specifikaci zadání, požadavků a podmínek realizace plnění, včetně veškerých potřebných a relevantní dokumentů, zejména:
 - zadání – požadavky na funkcionalitu
 - omezení, požadavky na zabezpečení a výkonnost.
 - související metodické pokyny a interní směrnice v aktuální podobě
 - standardy IKT a provozní podmínky
- poskytování informací pro upřesnění zadání předmětu plnění a tvorbu projektových výstupů formou konzultací a aktivní účasti jednání pracovního týmu a při projednávání pracovních verzí projektových výstupů.
- připomínkování jednotlivých projektových výstupů a předávání konsolidovaných, jednoznačných a nerozporných připomínek.
- schvalování výstupů projektu v přiměřených termínech a lhůtách, aby nedocházelo k narušení dohodnutého harmonogramu projektu.
- realizaci akceptačního testování.

6.4 Technická / technologická součinnost

Objednatel zajistí:

- dostupnost potřebné a odsouhlasené HW a SW infrastruktury pro realizaci plnění dle akceptovaných požadavků v jednotlivých prostředích Objednatele:
 - integračním
 - testovacím a školicím
 - produkčním.

Rámcová dohoda na vývoj a údržbu aplikačního programového vybavení pro exekuční činnost (APV EXK, DAP) a úložiště informací o důchodech (APV EDS)

- alokaci požadovaných výkonnostních a kapacitních zdrojů na datové vrstvě a v centrálním datovém úložišti podle požadavků, odsouhlasených v návrhové fázi a během přípravy přechodu do produkčního použití.
- zajistí licence standardního SW, který není předmětem plnění – zejména:
 - operačního systému aplikačních serverů,
 - virtualizačního software,
 - databázového systému,
 - SW vybavení klientských stanic – dle standardu.
- zpřístupnění systémů a rozhraní, se kterými se má dodávaný APV integrovat a to jak pro centrální sdílené systémy, tak pro systémy dodávané třetími stranami, a to ve všech prostředích.
- umožní přístup pracovníků Poskytovatele do integračního a testovacího prostředí v rozsahu nezbytném pro realizaci předmětu plnění.
- správu jednotlivých prostředí.
- upozorňování na odstávky centrálních a sdílených systémů případně systémů třetích stran, které mohou ovlivnit předmět plnění nebo jeho vlastnosti.
- provádění instalace, konfiguračního nastavení a souvisejících administrativních postupů při nasazování APV do jednotlivých prostředí s omezeným přístupem Poskytovatele, zejména
 - Datové vrstvy
 - Klientské vrstvy
 - Testovacího/školicího prostředí,
 - Produkčního prostředí.
- technické podmínky k provedení předepsaných, a v rámci projektu odsouhlasených, testů:
 - Systémových integračních: prostředí, prostupy, integrované okolní systémy
 - Zátěžových
 - Bezpečnostních
 - Funkčních: dostupnost prostředí, aplikace, integrovaných systémů a dat.
- poskytování provozních protokolů a záznamů pro účely diagnostiky, identifikace problémů či hledání a odstraňování chyb.
- konfiguraci, dohled a správu upraveného APV v testovacím prostředí podle provozních pokynů, které byly součástí předmětu plnění.
- v rámci Plánu převzetí součinnost pracovníků ČSSZ v rozsahu 320 ČH.

Přesnější vymezení obsahu a způsobu poskytování součinností je předmětem dohody mezi Poskytovatelem a Objednatelem při zahájení projektu a v průběhu plnění předmětu plnění. Projednání a dohoda podléhají pravidlům projektového řízení respektive řízení podpory provozu.

Příloha č. 2

Realizační tým Poskytovatele

	Člen realizačního týmu	Kontaktní údaje
1.	Projektový manažer	Jméno a příjmení: [REDACTED] Telefon: [REDACTED] E-mail: [REDACTED]
2.	Architekt informačního systému	Jméno a příjmení: [REDACTED] Telefon: [REDACTED] E-mail: [REDACTED]
3.	Procesní analytik	Jméno a příjmení: [REDACTED] Telefon: [REDACTED] E-mail: [REDACTED]
4.	Specialista pro databáze	Jméno a příjmení: [REDACTED] Telefon: [REDACTED] E-mail: [REDACTED]
5.	Senior vývojář	Jméno a příjmení: [REDACTED] Telefon: [REDACTED] E-mail: [REDACTED]
6.	Tester	Jméno a příjmení: [REDACTED] Telefon: [REDACTED] E-mail: [REDACTED]
7.	Manažer servisní podpory	Jméno a příjmení: [REDACTED] Telefon: [REDACTED] E-mail: [REDACTED]

Příloha č. 3
Oprávněné osoby

Za Objednatele:

ve věcech smluvních:

Jméno a příjmení	[REDACTED]
Adresa	Křížová 25, 225 08 Praha 5
E-mail	[REDACTED]
Telefon	[REDACTED]

Jméno a příjmení	[REDACTED]
Adresa	Křížová 25, 225 08 Praha 5
E-mail	[REDACTED]
Telefon	[REDACTED]

ve věcech obchodních:

Jméno a příjmení	[REDACTED]
Adresa	Křížová 25, 225 08 Praha 5
E-mail	[REDACTED]
Telefon	[REDACTED]

Jméno a příjmení	[REDACTED]
Adresa	Křížová 25, 225 08 Praha 5
E-mail	[REDACTED]
Telefon	[REDACTED]

ve věcech technických:

Jméno a příjmení	[REDACTED]
Adresa	Křížová 25, 225 08 Praha 5
E-mail	[REDACTED]
Telefon	[REDACTED]

Za Zhotovitele:

ve věcech smluvních:

Jméno a příjmení	[REDACTED]
Adresa	Jankovcova 1037/49, Praha 7, Holešovice, 170 00
E-mail	[REDACTED]
Telefon	[REDACTED]

ve věcech obchodních:

Jméno a příjmení	[REDACTED]
Adresa	Jankovcova 1037/49, Praha 7, Holešovice, 170 00
E-mail	[REDACTED]
Telefon	[REDACTED]

ve věcech technických:

Jméno a příjmení	[REDACTED]
Adresa	Jankovcova 1037/49, Praha 7, Holešovice, 170 00
E-mail	[REDACTED]
Telefon	[REDACTED]

Příloha č. 4 – tato příloha nevyplněna, jelikož dodavatel nebude využívat k plnění veřejné zakázky žádných poddodavatelů

Seznam poddodavatelů

1)

Název:

Sídlo:

Právní forma:

Identifikační číslo:

Rozsah plnění Smlouvy:



Příloha č. 5: Cena

Služby převzetí	Cena v Kč/ Jednotka bez DPH	Maximální počet jednotek	Celková cena v Kč bez DPH	Celková cena v Kč s DPH
Cena za poskytování Služeb převzetí (dle čl. 3.1.1 Smlouvy)		1	800 000,00 Kč	968 000,00 Kč
Cena za Služby převzetí			800 000,00 Kč	968 000,00 Kč

Cena za Služby podpory provozu	Cena v Kč/ Jednotka (Jeden měsíc) bez DPH	Maximální počet jednotek	Celková cena v Kč bez DPH	Celková cena v Kč s DPH
Přední plnění - Cena za Služby podpory provozu (dle čl. 3.1.2 Smlouvy)		48	11 016 000,00 Kč	13 329 360,00 Kč
Maximální cena za Služby podpory provozu			11 016 000,00 Kč	13 329 360,00 Kč

Cena za Rozvoj (dle čl. 3.1.3 Smlouvy)	Cena v Kč/ Jednotka (jedna hodina) bez DPH	Počet člověkohodin	Celková cena v Kč bez DPH	Celková cena v Kč s DPH
1. Projektový manažer		8 100	6 156 000,00 Kč	7 448 760,00 Kč
2. Architekt informačního systému		4 400	3 652 000,00 Kč	4 418 920,00 Kč
3. Procesní Analytik		11 000	5 500 000,00 Kč	6 655 000,00 Kč
4. Manažer servisní podpory		4 100	2 050 000,00 Kč	2 460 500,00 Kč
5. Senior analytik		26 000	13 000 000,00 Kč	15 730 000,00 Kč
6. Tester		18 000	8 100 000,00 Kč	9 801 000,00 Kč
7. Specialista pro databáze		2 600	2 028 000,00 Kč	2 453 880,00 Kč
Maximální cena za Rozvoj			40 486 000,00 Kč	48 988 080,00 Kč

Služby exitu	Cena v Kč/ Jednotka bez DPH	Maximální počet jednotek	Celková cena v Kč bez DPH	Celková cena v Kč s DPH
Cena za poskytování Služeb exitu (dle čl. 3.1.4 Smlouvy)		1	900 000,00 Kč	1 089 000,00 Kč
Cena za Služby exitu			900 000,00 Kč	1 089 000,00 Kč

NABÍDKOVÁ CENA (Celkem)	63 202 000,00 Kč	64 374 420,00 Kč
-------------------------	------------------	------------------

Poskytovatel vyplní pouze zeleně podbarvené buňky, obsah a vzorce ostatních buňek nesmí upravovat.

Údaj "Maximální počet jednotek" v tabulce cena za Služby podpory provozu stanoví maximální počet kalendářních měsíců, kdy může být poskytována podpora na základě této Smlouvy, resp. Dílčích smluv uzavřených na základě této Smlouvy. Hodnoty "Maximální počet jednotek" a "Maximální cena za Služby podpory provozu" jsou tedy konečné a nepřekročitelné.

Údaj "Počet hodin" v tabulce ceny za Rozvoj je orientační odhad Objednatelce celkové potřeby kapacit po dobu účinnosti této Smlouvy, resp. Dílčích smluv uzavřených na základě této Smlouvy. Podle rozhodnutí Objednatelce může být počet hodin u jednotlivých rolí, nedočerpán nebo přečerpan na základě skutečného plnění, avšak vždy pouze v rámci maximální ceny za Rozvoj, která je konečná a nepřekročitelná.

Příloha č. 6

Vývojové standardy Objednatele

1.	std_db_20151113_v0.97.doc	Standard databází	0.97
2.	std_inet_1_12.doc	Standard připojení k Internetu	1.12
3.	std_pošta_1_01.pdf	Standard poštovního systému ČSSZ	1.01
4.	std_AD_DNS_DHCP_NTP_2.05.pdf	Standard AD DNS DHCP	2.05
5.	std_AVO1_11.doc	Standard Antivirové ochrany	1.11
6.	Standard systémové konfig. pracovní stanice 2.20	Standard systémové konfigurace pracovní stanice	2.20
7.	Std_mgmt_v.0.54.doc	Standard Management	0.54
8.	std_metodikavyvoje_apv_1_0_21.pdf	Standard metodiky vývoje	1_0_21
9.	std_pravidlareleasemanagementu_apv_1_2_7.pdf	Standard Release managementu	1_2_7
10.	std_net_1-95.docx	Standard síťové infrastruktury	1.95
11.	Programátorské konvence .NET 2.0 - 4.5_v1_0_19.pdf	Programátorské konvence .NET	1_0_19
12.	BizTalkDevelopmentStandard.v2.01.pdf	Standard pro tvorbu aplikací pro Microsoft BizTalk server	2.01
13.	AAA_Pozadavky_na_aplikace_v9.02	Požadavky na nové aplikace při integraci do AAA portálu	9.02
14.	Standard_pro_tvorbu_skriptu_db_Oracle_0.4.pdf	Standard pro tvorbu, předávání a spuštění skriptů v databázích Oracle	0.4
15.	Standard API rozhraní systému DMA - CSSZ_DMS_WS_API_DMA_v4_3	API ROZHRANÍ SYSTÉMU DMA: WS_API_DMA - Standard rozhraní pro ukládání dokumentů do DMS	4.3
16.	CSSZ_DU_STD_V_1.12.doc	Standard provozu databáze Oracle	1.12
17.	std_srv_0.41.doc	Standard systémové konfigurace aplikačních serverů verze	0.41
18.	std_PKI_v2.pdf	Standard pro PKI	2.0
19.	Standard Komunikace SD s exter firm v1_00	Standard komunikace Servicedesku s externími firmami	1.00
S6.1.	Standard Připravenost IIS ČSSZ na otevřená data.pdf	Standard Připravenost IIS ČSSZ na otevřená data	0.4

Rámcová dohoda na vývoj a údržbu aplikačního programového vybavení pro exekuční činnost (APV EXK, DAP) a úložiště informací o důchodech (APV EDS)

S6.2.	Standard Tvorba IRI RDF zdrojů.pdf	Standard Tvorba IRI RDF zdrojů	0.2
S6.3.	Standard Využívání KE.pdf	Standard využívání kmenových evidencí	0.4
S6.4.	Standard Využívání datového katalogu.pdf	Standard využívání datového katalogu	0.4
S6.5.	Standard Číselníky ČSSZ.pdf	Standard Číselníky ČSSZ	0.5

Příloha č. 7

Podrobný popis způsobu uzavírání Dílčích smluv

Způsob uzavírání Dílčích smluv

1. Dílčí smlouva se uzavírá na základě písemné výzvy k poskytnutí plnění, jež je návrhem na uzavření Dílčí smlouvy (dále jen „**Výzva**“). Výzva musí být učiněna (i) listinnou formou nebo (ii) elektronickými prostředky. Úmysl realizovat plnění na základě této Smlouvy oznámí Objednatel Poskytovateli písemně prostřednictvím oprávněných osob uvedených v Příloze č. 3 této Smlouvy.
2. Poskytovatel je povinen Výzvu Objednatele potvrdit nejpozději do 10 pracovních dnů ode dne jejího doručení Poskytovateli, s výjimkou případů, kdy (i) Poskytovatel oznámí Objednateli nezbytnost prodloužení této lhůty, a to zejména s ohledem na objektivní složitost požadovaného předmětu dílčího plnění; (ii) Poskytovateli brání v potvrzení Výzvy vážné důvody, které není schopen objektivně překonat, přičemž je Poskytovatel povinen tyto důvody Objednateli neprodleně oznámit.
3. Výzva dle odst. 1. této Přílohy č. 7 této Smlouvy musí obsahovat zejména následující náležitosti:
 - 3.1 označení této Smlouvy a smluvních stran a pořadové číslo Dílčí smlouvy dle vzestupného číslování od počátku plnění dle této Smlouvy;
 - 3.2 požadovaný termín realizace plnění;
 - 3.3 specifikaci požadovaného plnění a závazných akceptačních kritérií, jejichž splnění Objednatel pro akceptaci Služeb požaduje;
 - 3.4 předpokládaný rozsah pracnosti v ČR, je-li to možné s ohledem na povahu požadovaného plnění;
 - 3.5 specifikaci místa plnění;
 - 3.6 podpis osoby oprávněné zastupovat Objednatele.
4. V případě, že Výzva neobsahuje všechny povinné náležitosti uvedené v odst. 3. této přílohy č. 7 této Smlouvy nebo obsahuje vady, je Poskytovatel oprávněn Výzvu odmítnout, je však povinen o tom Objednatele písemně informovat včetně označení těch částí Výzvy, které jsou v rozporu s odst. 3. této Přílohy č. 7 této Smlouvy, a to nejpozději ve lhůtě 3 pracovních dnů od jejího doručení. Vadou Výzvy je zejména neurčitost zadání nebo rozpor s touto Smlouvou. Vadou Výzvy také je, pokud obsahuje nepřiměřeně krátký termín plnění nebo nízký rozsah odhadované pracnosti, přičemž v takovém případě je Poskytovatel povinen tyto skutečnosti konkrétně a detailně specifikovat a odůvodnit. Objednatel je povinen odstranit případné vady Výzvy, které budou řádně specifikované Poskytovatelem a Výzvu opětovně předložit



Poskytovateli. Neodstraní-li Objednatel vady Výzvy, je Poskytovatel povinen průběžně (minimálně 1x měsíčně) na trvání tohoto stavu Objednatele upozorňovat, a to až do té doby, než Objednatel rozhodne, že Výzvu bere zpět, nebo specifikované vady odstraní.

5. Za potvrzení Výzvy Objednatele se považuje doručení návrhu Dílčí smlouvy Poskytovatelem Objednateli. Poskytovatelem předložený návrh Dílčí smlouvy musí být v souladu s touto Smlouvou, s požadavky Objednatele uvedenými ve Výzvě a v souladu se zadáním, které bylo nedílnou součástí Výzvy Objednatele a stane se nedílnou součástí uzavřené Dílčí smlouvy. Cena za realizaci dílčího plnění bude určena v souladu se zadáním a s příslušnými ustanoveními této Smlouvy.
6. Objednatel se zavazuje Poskytovatelem doručení návrh Dílčí smlouvy nejpozději do 15 pracovních dnů od dne jeho doručení odsouhlasit a podepsat nebo oznámit Poskytovateli, že s předloženým návrhem Dílčí smlouvy nesouhlasí a z jakých důvodů.
7. Objednatel není povinen vystavit byť jedinou Výzvu dle odst. 1. této Přílohy č. 7 této Smlouvy.



Příloha č. 8
Vzor Dílčí smlouvy

DÍLČÍ SMLOUVA Č....

Smluvní strany:

Česká republika – Česká správa sociálního zabezpečení

se sídlem: Křížová 25, 225 08 Praha 5

IČO: 00006963

bank. spojení: Česká národní banka

č. účtu: 10006-127001/0710

zastoupená: [BUDE DOPLNĚNO OBJEDNATELEM]

jednající: [BUDE DOPLNĚNO OBJEDNATELEM]

(dále jen „**Objednatel**“)

a

Servodata a.s.

se sídlem: Jankovcova 1037/49, Praha 7, 170 00

IČO: 251 12 775

DIČ: CZ25112775

společnost zapsaná v obchodním rejstříku vedeném Městským soudem v Praze,

oddíl B, vložka 4593

bank. spojení: Česká spořitelna a.s., č. účtu: 1366872/0800

zastoupená: [REDAKCE] předsedou představenstva

(dále jen „**Poskytovatel**“)

dnešního dne uzavřely tuto dílčí smlouvu na základě Rámcové dohody o vývoji a údržbě aplikačního programového vybavení pro exekuční činnost (APV EXK, DAP) a úložiště informací o důchodech (APV





EDS) uzavřené mezi nimi dne ■ (dále jen „**Rámcová dohoda**“) v souladu s ustanovením § 1746 odst. 2 zák. č. 89/2012 Sb., občanského zákoníku, ve znění pozdějších předpisů (dále jen „Občanský zákoník“)
(dále jen „**Smlouva**“)



Smluvní strany, vědomy si svých závazků v této Smlouvě obsažených a s úmyslem být touto Smlouvou vázány, dohodly se na následujícím znění této Smlouvy:

1. ÚVODNÍ UJEDNÁNÍ

- 1.1 Smluvní strany uzavřely shora uvedenou Rámcovou dohodu za účelem rámcového vymezení podmínek plnění týkající se veřejné zakázky Podpora a rozvoj APV pro exekuční činnost (APV EXK) a úložiště informací o důchodech (APV EDS).
- 1.2 Objednatel a Poskytovatel uzavírají tuto Smlouvu v souladu s postupem dle Přílohy č. 7 Rámcové dohody a ve smyslu ustanovení § 132 zákona č. 134/2016 Sb., o zadávání veřejných zakázek, ve znění pozdějších předpisů.

2. PŘEDMĚT PLNĚNÍ

- 2.1 Poskytovatel se zavazuje poskytnout Objednateli služby specifikované v Příloze č. 1 této Smlouvy (dále jen „**Služby**“).

3. HARMONOGRAM PLNĚNÍ

- 3.1 Poskytovatel se zavazuje poskytnout Objednateli Služby v termínech specifikovaných v Příloze č. 1 této Smlouvy.

4. MÍSTO PLNĚNÍ

- 4.1 Poskytovatel se zavazuje poskytnout Objednateli Služby v místech/místě plnění specifikovaných/specifikovaném v Příloze č. 1 této Smlouvy.

5. CENA PLNĚNÍ

- 5.1 Objednatel se zavazuje uhradit Poskytovateli cenu za řádně poskytnuté Služby určenou pro příslušné Služby v souladu s podmínkami stanovenými Rámcovou dohodou a jejími přílohami.
- 5.2 Faktura bude vystavena v souladu s příslušnými ujednáními Rámcové dohody./ Faktura bude vystavena [BUDE DOPLNĚNO].

6. OPRÁVNĚNÉ OSOBY

- 6.1 Oprávněné osoby oprávněné zastupovat smluvní strany v záležitostech této Smlouvy jsou: [BUDE DOPLNĚNO]

7. ZÁRUKA

- 7.1 Záruka bude poskytována ode dne akceptace jednotlivých dílčích plnění (fází)./Záruka bude poskytována ode dne akceptace Služeb jako celku.

8. ZÁVĚREČNÁ UJEDNÁNÍ

- 8.1 Tato Smlouva nabývá platnosti dnem podpisu oběma smluvními stranami a účinnosti dnem uveřejnění v registru smluv v souladu se zákonem č. 340/2015 Sb., o zvláštních podmínkách účinnosti některých smluv, uveřejňování těchto smluv a o registru smluv (zákon o registru smluv), ve znění pozdějších předpisů. Tato Smlouva nabývá platnosti ke dni podpisu této Smlouvy oběma smluvními stranami a účinnosti dnem uveřejnění v registru smluv v souladu se zákonem č. 340/2015 Sb., o zvláštních podmínkách účinnosti některých smluv, uveřejňování těchto smluv a o registru smluv (zákon o registru smluv), ve znění pozdějších předpisů, nebo ke dni, kdy bude Poskytovateli ze strany Objednatele doručeno oznámení, že Objednateli bylo schváleno Stanovení výdajů financování akce ze státního rozpočtu ze strany příslušného správce rozpočtové kapitoly, tedy ze strany Ministerstva práce a sociálních věcí a to dle toho, který z těchto okamžiků nastane později. Nedojde-li ke Stanovení výdajů na financování předmětné akce, a to ani do 120 (slovy: jedno sto dvaceti) kalendářních dnů ode dne nabytí platnosti této Smlouvy, tato Smlouva se od svého počátku ruší. Smluvní strany nejsou v takovém případě povinny hradit si navzájem účelně vynaložené náklady a prohlašují, že mezi Smluvními stranami neexistují žádné závazky a/nebo nároky, jejichž splnění by mohla druhá Smluvní strana požadovat.
- 8.2 Smluvní strany prohlašují, že Poskytovatel sdělil Objednateli před podpisem této Smlouvy, zda jsou informace uvedené v této Smlouvě a jejich přílohách obchodním tajemstvím Poskytovatele ve smyslu ustanovení § 504 Občanského zákoníku či nikoliv. V případě, že by Poskytovatel trval na tom, že některý údaj obsažený v této Smlouvě a jejich přílohách je obchodním tajemstvím a následně vyšlo najevo, že údaj nenaplňoval podmínky stanovené v ustanovení § 504 Občanského zákoníku, za nesprávné označení údaje za obchodní tajemství nese odpovědnost Poskytovatel.
- 8.3 Není-li v této Smlouvě stanoveno jinak nebo neplyne-li z povahy věci jinak, mají veškeré pojmy definované v Rámcové dohodě a použité v této Smlouvě stejný význam, jako v Rámcové dohodě.
- 8.4 Pokud bude kterékoli ujednání této Smlouvy shledáno neplatným či nevymahatelným nebo se takovým stane po uzavření této Smlouvy, nebude tím dotčena platnost či vymahatelnost ostatních ujednání této Smlouvy. Smluvní strany na základě požadavku druhé Smluvní strany neprodleně nahradí neplatné či nevymahatelné ujednání ujednáním platným a vymahatelným, jehož obsah se v maximální možné míře blíží účelu neplatného či nevymahatelného ujednání.
- 8.5 V případě rozporů ujednání těla Smlouvy a její přílohy budou mít přednost ujednání těla Smlouvy.
- 8.6 Tato Smlouva je vyhotovena v 5 (slovy: pěti) stejnopisech, přičemž Objednatel obdrží 3 (slovy: tři) stejnopisy a Poskytovatel obdrží 2 (slovy: dva) stejnopisy.
- 8.7 Nedílnou součástí Smlouvy tvoří tato příloha:



Příloha č. 1 Specifikace Služeb [BUDE DOPLNĚNO]

Smluvní strany prohlašují, že si tuto Smlouvu přečetly, že s jejím obsahem souhlasí a na důkaz toho k ní připojují svoje podpisy.

Objednatel

V _____ dne _____

Poskytovatel

V Praze dne 2019

.....
**Česká republika – Česká správa sociálního
zabezpečení**

[DOPLNÍ OBJEDNATEL]

.....
Servodata a.s.

.....
[REDAKCE] předseda představenstva