

Mondi Štětí a.s.

Technické podmínky k dodávce dříví a štěpků
Směrnice pro příjem dodávek
Účinná od 01.01. 2019

Schválil:
jméno: XXXXX
funkce: Operation Manager

podpis:

Schválil:
jméno: XXXXX
funkce: Woodyard Manager

podpis:

Datum schválení:

1. ZPŮSOB NAKLÁDKY, DOPRAVY A ZNAČENÍ ZBOŽÍ

- 1.1 Nakládka a doprava surového dříví
- 1.2 Doprava po ose - nakládka do silničních prostředků
- 1.3 Doprava po železnici - nakládka do vagónů
- 1.4 Lodní doprava - nakládka do lodí
- 1.5 Nakládka a doprava sypkých dřevěných materiálů – štěpků
- 1.6 GPS kontrola silničních dodávek surového dříví
- 1.7 Předpisy upravující provoz kamiónů v areálu Mondi Štětí a.s
- 1.8 Značení zboží DL a NL
- 1.9 Označování certifikovaného dříví PEFC a FSC

2. PŘEHLED - VZORY

- 2.1. Vzor dodací list
- 2.2. Vzor nákladní list
- 2.3. Vzor přejímkový zápis
- 2.4. Vzor NOTIFIKACE

1. ZPŮSOB NAKLÁDKY, DOPRAVY A ZNAČENÍ ZBOŽÍ

1.1. Nakládka a doprava surového dříví

Na jednom dopravním prostředku musí být loženo dříví jedné délky a jednoho sortimentu (s výjimkou povolených příměsí). Každá dodávka musí být vybavena dodacím listem s platným záměrem, pro silniční přepravy i na uvedený den vykládky (dále viz bod 1.8).

Dodávky nesplňující tyto podmínky mohou být přejímkou v Mondí Štětí a.s. odmítnuty.

1.2. Doprava po ose - nakládka do silničních prostředků

Ložení a přeprava je povolena pouze do silničních nákladních prostředků a návěsů se speciální konstrukcí určenou pro přepravu kmenového dříví schváleného typu dle silničních předpisů a platných podmínek pro nákladní dopravu (zákon č. 56/2001 Sb., o podmínkách provozu vozidel na pozemních komunikacích, zákon č. 111/1994 Sb. o silniční dopravě, Vyhláška č. 341/2014 Sb., o schvalování technické způsobilosti a o technických podmínkách provozu vozidel na pozemních komunikacích. Každý dopravce se zavazuje dodržovat obecně závazné právní předpisy o provozu na veřejných a účelových komunikacích v souladu se zákonem č. 361/2000 Sb. dále zákon č. 168/1999 Sb., o pojištění odpovědnosti za škodu způsobenou provozem vozidla ve znění pozdějších předpisů.

Surové kmenové dříví je možno ložit pouze:

- podélně na osu vozidla (příčné ložení je zakázáno).
- do nejvýše přípustné celkové výšky 4,2m
- do maximální povolené hmotnosti vozidla
- krajní polena nesmí přesahovat klanice vozidla .
- jednotlivé hráně dříví musí být vždy zajištěny upevňovacími pásy až do okamžiku vykládky

V případě porušení těchto podmínek může být dodávka sankcionována až do výše 5000,- Kč nebo odmítnuta.

1.3. Doprava po železnici - nakládka do vagónů

Železniční dodávky surového kulatinového dříví je možné realizovat pouze v určených typech nákladních drážních dopravních prostředků (vozů či vagónů) a vždy v souladu s podmínkami stanovenými Mondí Štětí a.s.

Výhradním železničním dopravcem na českém území pro všechny smluvní železniční dodávky s dřevní hmotou je **ČD Cargo a.s.**, Jankovcova 1569/2c, 170 00 Praha , v opačném případě může být celá dodávka odmítnuta.

Mondí Štětí a.s. povoluje dodávky surového kmenového dříví pouze v následujících typech vagónů:

- a) vysokostěnné 4 osé vozy řady Ea* s rovným vedením bočních stěn bez zakřivení omezující vykládku
- b) klanicové plošinové vozy řady R*, L*, S* s min. vzdáleností mezi klanicemi 1,2 m nutnou pro vykládací mechanismy.
- c) intermodální vozy řady „Sg“ s nadstavbami společnosti Innofreight GmbH Rakousko
 - 1) klanicová nadstavba – 4 - 5 x Innopalety/vagon
 - 2) kontejnerová nadstavba – 2 Agrotainery/vagon

Pro každou železniční dodávku v uceleném vlaku musí být provedena v den odeslání vlaku „**NOTIFIKACE**“ - soupis informací o dodávce **a sortimentu naloženém do jednotlivých vagonů** vlakové soupravy ze strany dodavatele na předepsaném formuláři (bod 5.8) odeslaný v el. formě na e-mail cd.woodyard@mondigroup.com.

Pro smluvní železniční dodávky a pro ložení dříví do vagonů jsou závazné Všeobecné podmínky ČD Cargo a.s. Jankovcova 1569/2c 170 00 Praha 7, IČ 28196678, zejména dokumenty Smluvní přepravní podmínky ČD Cargo a.s. (SPP), Tarif ČD Cargo (TVZ) (k dispozici na internetových stránkách www.cdcargo.cz), nakládací směrnice UIC (www.uic.org), Úmluva o mezinárodní železniční přepravě (COTIF) v platném znění, Jednotné právní předpisy (JPP) pro smlouvu o mezinárodní železniční přepravě zboží, Přípojek B k Úmluvě (CIM) v případě mezinárodních přeprav.

Ložení dříví do vagonů je dále upraveno podmínkami stanovenými v tomto dokumentu a jejich platnost je vždy nadřazena. Při ložení dříví do vagonů nesmí být porušeny tyto omezující podmínky stanovené Mondí Štětí a.s.

- Ložení do vagonů je možné buď jako zarovnané nebo do nadstavbových hrání, a to jak v podélném, tak i v příčném směru na základní ložení.
- Krajiní polena nesmí přesahovat stěnu vozu, nebo boční opěru, nebo klanici. (příloha L1)
- Výška oblouku nesmí být víc než 20 cm nad stěnou vagonu, nebo bočními opěrami, nebo klanicemi. (příloha L1)
- Kulatina ložená nad stěny vozu, klanici musí být vždy zabezpečena upevňovacími pásy
- Do železničních intermodálních vozů řady „Sg*“ s kontejnerovou nástavbou (Agrotainer) je dovoleno naložit pouze kulatinu déky 2m uloženou příčně k podélné ose vozu max. do výše stěny kontejneru. Viz. obrázek příloha. Uložení jiným způsobem je přísně zakázáno. (viz. příloha L2)

K zajištění zboží může být použito pouze upevňovacích pásů určených pro železniční přepravu, upevnění drátem nebo jakékoli provázání (např. klanic) není dovoleno u všech typů vagonů. V případě použití pásů pro zajištění nákladu je dodavatel povinen uvádět počet pásů na vagoně na průvodních dokladech zásilky. (železniční nákladní list) Bez uvedení počtu pásů nebude možno nárokovat jejich uhrazení při ztrátě.

Surové dříví musí být nakládáno do řádně vyčištěných vagonů. Dle ustanovení ŽPŘ je odesílatel povinen, pokud převezme vůz k nakládce, vyčistit železniční vůz včetně odstranění zbytků zajišťovacích prostředků (drátů, klínů, hřebíků apod.) po předcházející přepravě. V případě, že tak neučiní a takto znečištěný vůz naloží, může být udělena smluvní pokuta ve výši 1000 Kč /vagon. Pokuta bude vydána na základě zjištění provedeného firmou Mondí Štětí a.s.

1.4. Lodní doprava - nakládka do lodí

Ložení dříví do lodi musí být provedeno v souladu s pokyny provozovatele lodní dopravy. Jednotlivé hráně nesmí být proloženy do sebe.

Povinností dodavatele po vodní cestě je avizovat veškeré dodávky formou NOTIFIKACE (příloha č.1) do přístavu Mondí Štětí s minimálním předstihem 4 pracovních dnů na email: cd.woodyard@mondigroup.com.

Povinností dodavatele po vodní cestě je sdělit časový údaj dojezdu do přístavu Mondí Štětí cca 12 hodin před předpokládaným dojezdem. Pokud se dále změní termín dojezdu, je dodavatel povinen informovat telefonicky dispečink dřevoskladu na tel. čísle: +420 XXXXX a emailem cd.woodyard@mondigroup.com.

Osoba zodpovědná za vedení lodi je povinna neprodleně po zakotvení plavidla v přístavu, informovat dispečink dřevoskladu na tel. čísle: +420 XXXXX

Přístav je areálem Mondí Štětí a.s., kde platí stejná pravidla a povinnosti. Každá osoba pohybující se v tomto prostoru je povinna seznámit se s platnými Pravidly a bezpečnostními pokyny, které jsou dostupné na <http://www.wood-paper.cz/document.php?lang=cz&id=80>

Zástupce přejímky zajistí převzetí dokumentace od osoby zodpovědné za vedení lodi. Převzetí dokumentace bude provedeno písemně s vyznačeným datem a časem převzetí. Od tohoto časového údaje začíná běžet čas procesu vykládky.

Odběratel se zavazuje, v případě dodržení předepsané avizace, vyložit plavidlo do 48 hodin.

Ukončením vykládky se rozumí okamžik, kdy je veškerý náklad mimo nákladní prostor lodi a došlo k vyčištění nákladního prostoru lodi. Osoba pověřená vedením lodi je povinna převzít veškerou dokumentaci k jeho nákladu. V případě, že není možné doložit veškeré váženky k nákladu, který byl předmětem vykládky, je provedeno ukončení procesu vykládky protokolárně.

Čištění lodi je provedeno pouze v případě, že prostor pro přepravu materiálu neobsahuje vodu. V opačném případě dojde pouze k hrubému odstranění nečistot.

1.5. Nakládka a doprava sypkých dřevěných materiálů – štěpků

Železniční dodávky dřevěných sypkých materiálů je možné realizovat pouze v intermodálních vozech typu Sgnss s kontejnerovými nadstavbami typ XXL vyvinutými společností Innofreight GmbH z důvodu kompatibility.

Pro přepravu nákladními automobily jsou přípustné pouze vozy s automatickou vykládkou a pouze s výtlačným čelem, (sklopné mechanismy jsou zcela vyloučeny a zakázány). Dodavatel je povinen ložit surové dříví a štěpky do řádně vyčištěných vozů a umožnit odběr kontrolních vzorků pro zjištění čistoty nákladového prostoru po vykládce. Náklad štěpků musí být zarovnan do měřitelné roviny. V případě nezabezpečení této podmínky je řidič povinen náklad zarovnat v místě přejímky a dbát pokynů zaměstnanců přejímky dříví. Při vlastním příjmu dodávek ve společnosti Mondí Štětí a.s. je určen přejímačem sklad nebo hromada, na které bude náklad složen (viz mapa, která je k dispozici jako součást Bezpečnostních pokynů pro dopravce dříví a štěpků Mondí Štětí a.s., je k dispozici na budově přejímky dříví a štěpků) a oznámí tuto informaci řidiči. Vlastní vykládka z kamionů nesmí bránit řidičům nahrnovacích mechanismů v jejich práci. V případě nejasnosti o místě vykládky rozhodne řidič nahrnovacího mechanismu.

1.6. GPS kontrola silničních dodávek surového dříví

Silniční dopravce nebo dodavatel (prodávající), jsou povinni dle uzavřených dodacích podmínek, poskytnou kupujícímu (WOOD & PAPER a.s.) a konečnému odběrateli informace o trase uskutečněné přepravy dříví z místa nakládky do určeného místa vykládky v areálu Mondí Štětí a.s. ve formě datových souborů (předem definovaných společností W&P. - specifikace souboru dat - viz. www.wood-paper.cz) Předání informací, provede přímo monitorovací společnost silničního dopravce nebo monitorovací společnost prodávajícího nebo monitorovací společnost jeho smluvního dopravce a ty ve všech případech společnosti Mondí Štětí a.s. která je oprávněna data přebírat a zpracovávat. Prodávající souhlasí s poskytnutím přístupu do internetové aplikace „WoodAccept - www.woodaccept.cz“ pro své

smluvní dopravce a je povinen je o této možnosti informovat. V případech kdy tyto GPS informace o trase (datové soubory) nebudou řádně předány, může být uplatněna srážka z přepravného dle platných podmínek.

1.7. Předpisy upravující provoz kamiónů v areálu Mondí Štětí a.s.

Prodávající je povinen dodržovat vnitřní předpisy finálního odběratele (tj. Mondí Štětí a.s.) navazující na obecně závazné právní předpisy o provozu na účelových komunikacích. Tyto předpisy jsou shrnuty v příloze č.2 kupní smlouvy „Bezpečnostní pokyny pro dopravce dříví a štěpků Mondí Štětí a.s.“. Tyto normy jsou k dispozici na internetových stránkách www.wood-paper.cz. Dopravce dříví a štěpků je povinen při předání dodávky potvrdit podpisem na dodací list seznámení s Bezpečnostními pokyny pro dopravce dříví a štěpků Mondí Štětí a.s. a těmito pokyny se následně řídit (případně pokyny zaměstnanců přejímky dříví). V případě odmítnutí podpisu těchto bezpečnostních pokynů, si finální odběratel a společnost WOOD & PAPER a.s. vyhrazuje právo odmítnout tuto dodávku převzít. Proávající odpovídá za dodržování vnitřních předpisů (Bezpečnostní pokyny pro dopravce dříví a štěpků Mondí Štětí a.s.) a pokynů finálního odběratele jeho zaměstnanců (případně pověřených třetích stran). Pro případ porušení těchto povinností se prodávající zavazuje uhradit kupujícímu smluvní pokutu ve výši až do 5 000,- Kč za každý jednotlivý případ zjištění porušení povinností z těchto předpisů a tohoto ujednání vyplývajících, bez dotčení práva na náhradu škody. Zaměstnanci přejímky dříví jsou povinni informovat dopravce (dodavatele) o místě vykládky a to při ukončení převzetí dodávky (místo uložení bude přejímačem uvedeno pro kontrolní účely na dodacím listu). Za porušení povinností prodávajícího dopravcem, které může být postiženo pokutou, je mimo jiné považováno nedodržení místa vykládky.

Dodavatel je dále povinen zajistit, aby výška auta i s nákladem odpovídala maximální průjezdné výšce na nákladové vrátnici, která je stanovena na 4,2 m.

Absolvováním BOZP školení řidič souhlasí s pořízením a zpracováním následujících informací:

- Jméno řidiče:
- Příjmení řidiče:
- Č.OP nebo č. pasu nebo č.ř.p. pro potřeby evidence platnosti bezpečnostního školení před vjezdem do areálu závodu, pro následné prokazování absolutoria školení v případě vzniku úrazu v areálu závodu.
- Číslo služebního mobilního telefonu pro potřeby komunikace mezi řidičem a provozem Dřevoskladu při řízení vykládky s cílem dodržení požadavků právních předpisů v oblasti BOZP především pro upozornění na změny a hrozící rizika z titulu výroby v závodě Mondí Štětí (úniky chemikálií, havárie, požár, změna ve vykládce dřeva apod.).

Výše uvedené osobní údaje budou zpracovávány a uchovávány nejdéle po dobu platnosti školení BOZP konkrétního řidiče a souhlas s uchováním informace o provedeném školení může být ze strany řidiče kdykoli písemně odvolán. V takovém případě bude platnost školení omezena na dobu 48 hodin a poté smazána. Informace o možnosti vzdání se souhlasu je součástí BOZP školení. Informace o zpracovávaných informacích je součástí BOZP školení.

Řidič souhlasí se zpracováním výše uvedených osobních údajů v souladu se zákonem č. 101/2000 Sb., o ochraně osobních údajů a o změně některých zákonů, ve znění pozdějších předpisů, a v souladu se zákonem č. 133/2000 Sb., o evidenci obyvatel a o rodných číslech

a o změně některých zákonů, ve znění pozdějších předpisů, souhlas se zpracováním osobních údajů, respektive souhlas s využíváním rodného čísla nebo čísla OP či čísla pasu (u cizinců) sloužící k identifikaci pro potřeby školení BOZP. Dále v souladu s ustanovením § 7 odst. 2 zákona č. 480/2004 Sb., o některých službách informační společnosti a o změně některých zákonů (zákon o některých službách informační společnosti), ve znění pozdějších předpisů, souhlas k využití podrobností elektronického kontaktu za účelem šíření obchodních sdělení.

Mondi Štětí a Wood and Paper prohlašuje (*pozn. v tomto případě TW jako schvalovatel technických podmínek*), že jsou data zabezpečena šifrováním proti ztrátě, zcizení a zneužití a informace jsou dostupné pouze vybraným odpovědným osobám pro provoz přejímky dřeva, Dřevoskladu a Dispečinku Mondi a zástupcům Wood and Paper, dále kontrolním orgánům v případě vyšetřování nebo auditu Mondi Štětí a.s. a Wood and Paper. Informace o platnosti školení jsou zasílány zpětně a adresně Dopravci pro přehled platnosti BOZP školení pro evidenci a možnost splnit požadavky právních předpisů před vstupem do areálu závodu. Data nejsou využívána k obchodním sdělením ani k šíření jiných než výše uvedených informací ani řidičům ani dopravci.

1.8. Značení zboží DL a NL

Dodací list je generován na základě vyplnění formuláře v systému WoodAccept www.woodaccept.cz – dojezdový dispečink, který kontroluje základní údaje a porovnává je s číselníky a kontrakty. Dodavatel je povinen položky podtržené v systému vyplnit a následně měnit pouze v systému nikoliv ručně přepisovat. (jedná se zejména o položky – druh dopravy, kupní smlouva, sortiment, dodavatel). Počínání vedoucí k rozdílům mezi údaji v systému dispečink a na dodacím listu (druh dopravy, kupní smlouva, sortiment, dodavatel) bude posuzováno jako neavizování dodávky.

Dodavatel je povinen při nerealizování plánované dodávky, vymazat tento plán v systému WoodAccept - www.woodaccept.cz a to nejpozději před časovým úsekem, kdy má být realizována dodávka v případě že nebude záměr včas zrušen (po termínu nelze záměry dodatečně mazat), bude záměr považován za propadlý.

V případě nemožnosti tisku dodacího listu je možné použít šablony, která MUSÍ být vyplněna ručně v souladu s informacemi v systému WoodAccept – www.woodaccept.cz dojezdový dispečink. (nezbytné nutné je číslo záměru !!!).

Dodavatel vyplní v dodacím listu všechny kolonky v silně orámované části. V případě vagónových dodávek pak opíše údaje z šedě zvýrazněných políček do nákladního listu ve stejném pořadí jako v DL (kolonka č. 23 NL) a to podle níže uvedeného vzoru.

V případě, že dodavatel nebude vyplňovat průvodní listy zásilky dle těchto technických podmínek, bude na tuto skutečnost upozorněn. Pokud by se nedostatky vyplňování dokladů opakovaly, zaplatí dodavatel příjemci smluvní pokutu ve výši 300 Kč za každý nesprávně vyplněný doklad.

Dodací list je následně převeden do elektronické podoby pdf a označen elektronickým podpisem a umístěn v aplikaci WoodAccept www.woodaccept.cz pro administrativní účely. V případě potřeby je možné získat soubory rovněž od konečného odběratele Mondi Štětí a.s

Rok	Smlouva W&P - MPP	Smlouva W&P – Dodav.	Dodavatel	Subdodavatel	Jakost. +/-	Dřevina	Délka v m	BK (bez kůry) K (v kůře)

Vláknina pro Mondi Štětí = V.
 Dvouvítný znak dřeviny dle zkratk = BO, SM,
 Délka v metrech – číslo na jedno desetinné místo
 Jedno, nebo dvouvítný znak dle stupně odkornění

23 Informace pro příjemce

11/č.kupní sml./č.dodavatele/č.subdodavatele/V./XXX/X/X/XXX

vláknina pro Mondi Štětí = V.
 dvouvítný znak dřeviny dle zkratk = BO, SM,
 délka v metrech – číslo na jedno desetinné místo
 jedno nebo dvouvítný znak dle stupně odkornění

1.9. Označování certifikovaného dříví PEFC a FSC

Systém PEFC: Pokud prodávající neudává procentický podíl certifikovaného dříví PEFC formou čestného prohlášení, označí certifikované dříví v kolonce "PEFC Ano" na dodacím listu a zároveň uvede číslo certifikátu PEFC pokud je dodávka 100% PEFC certifikovaná.

Systém FSC: Dodavatel certifikovaného dříví označuje FSC kategorii na dodacím listu:

- FSC 100% - materiál je 100% FSC certifikovaný materiál, který pochází z FSC certifikovaného lesa a který nebyl během zpracovatelského řetězce smíšen s materiálem jiné kategorie. Spolu s prohlášením FSC 100% musí být uvedeno číslo certifikátu FSC ve formátu XYX-COC-01234.

- FSC MIX credit - materiál obsahuje směs FSC certifikovaného materiálu a materiálu z kontrolovaných zdrojů. V případě naší společnosti se při použití označení FSC mix vždy bude jednat o FSC mixed credit. Spolu s prohlášením FSC MIX credit musí být uvedeno číslo certifikátu FSC ve formátu XYX-COC-01234.

- FSC CW - FSC kontrolované dřevo (FSC Controlled Wood) je materiál, který nepochází z FSC certifikovaného lesa nebo plantáže dodávaný s prohlášením FSC od dodavatele, který je zkontrolován akreditovanou certifikační firmou, že splňuje požadavky FSC kontrolovaného dřeva (podle FSC-STD-40-005 nebo FSC-STD-30-010). Spolu s prohlášením FSC CW musí být uvedeno číslo certifikátu FSC pro kontrolované dřevo ve formátu XYX-CW-01234.

- Pokud dodávka není avizována přes dispečink a je pouze vyplněna notifikace (ucelené vlaky, lodě), je jako průvodní pro doklad pro účely označování FSC certifikace, považována notifikace.
- Pokud notifikace a dodací list obsahují odlišné údaje, přednostně pro účely FSC se použijí údaje z dodacích listů.

V případě vagónových dodávek opíšte údaje ze zvyrazněné oblasti do kolonky č. 23 nákladního listu

Dodací list

Adresa odesílatele (razítko)		Číslo záměru / Číslo dod. listu		 Adresát: Mondí Štětí a.s.									
		Číslo příjmu											
Dopravce – název		Dopravce číslo		Rok	Smlouva W&P – Mondí	Smlouva W&P – Dodav.	Dodavatel	Subdodavatel	Jakost tř.	Dřevina	Délka v m	BK, sortiment K (vložte)	
Nakládací stanice		Č. stanice / PSČ / č. pily		Odvozní místo		Porost		Subdopravce	Ložení				
Číslo vagónu (12 čísel) / SPZ auta, přívěsu / návěsu				Druh zboží:		PEFC	Ano <input type="checkbox"/>	Ne <input type="checkbox"/>	MIX credit <input type="checkbox"/>	100 % <input type="checkbox"/>	CW <input type="checkbox"/>	FSC:	
Avizo hrané	Délka	Šířka	Výška	Počet	Celkem (prm)	Obsah (m ²)	Sortiment	Pasy		Sortiment			
								avizo	došlo	Délka	Číslo		
Převzaté Manteliv							II. jakost v prm	Poznámka, důvod přefazeni					
Hmotnost nákladu (netto)		Sušina v %		Převzato v At – kvalita I.		Převzato v At – kvalita II.							
Datum expedice		Podpis odesílajícího			Datum příjmu			Podpis příjemce					

Dodavatel vyplní pouze silně orámovanou část, hlávkovým písmem, nebo psacím strojem a vloží do nálepkové skřínky vagónu. Dodací list se k zásilce přikládá 2x

Dopravní prostředky bez HR (hydraulické ruky) příjezd do 21:00h. Dodávky následně po 21h nebude možno efektivně vyložit a to z důvodu ukončení směny. Děkujeme za pochopení.

Řidič se seznámil s Bezpečnostními pokyny pro dopravce v areálu Mondí Štětí a.s. a se způsobem vykládky dříví na dřevoskladu.					Datum, Jméno, Podpis		
Údaje o měření dodávky dle jednotlivých hraní					Rozhodnutí příjemce:		
Délka	Výška	Šířka	Poč.	PRM	<input type="checkbox"/> Dodávka vrácena zpět dodavateli <input type="checkbox"/> Dodávka přefazena ze <input type="checkbox"/> Dodávka předisponována jinému odběrateli <input type="checkbox"/> Dodávka pozastavena na žádost dodavatele k řešení <input type="checkbox"/> Jiné.....		
					Kontaktované osoby:		
					<input type="checkbox"/> Mondí Štětí a.s. <input type="checkbox"/> Dodavatel <input type="checkbox"/> WOOD & PAPER a.s.		
					jméno	funkce	Datum, čas
Celkem prm							
Srážky dle jednotlivých druhů (důvod přefazeni)					Kontaktovaná osoba za W&P		
					Podpis příjemce:		

WoodAccept - www.woodaccept.cz

Příloha č.. L1 Omezující podmínka Mondi Štětí pro ložení kulatiny nad stěny , klanice vozu

⑦ Krajní kus polena nesmí přesahovat boční opěru nebo klanici

⑧ Výška oblouku nesmí být ve středu hraně víc než 20 cm nad bočními opěrami nebo klanicí

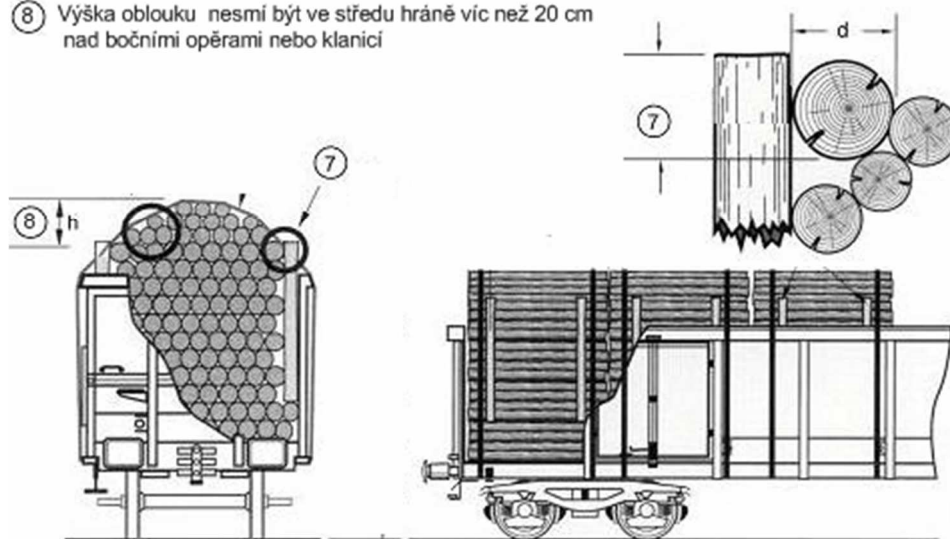

Příloha č. L2 Ložení kulatiny 2m do vozů s kontejnerovou nádstavbou (Agrotainer)

