







## CENTRÁLNÍ SMLOUVA NA DODÁVKY CAS „CAS 30/9000/540 – S 3“

číslo centrální smlouvy dodavatele: 036819  
číslo centrální smlouvy centrálního zadavatele: MV-102160-21/PO-PSM-2018

### Článek 1.

#### Smluvní strany









##### Česká republika – Ministerstvo vnitra

Sídlo: Nad Štolou 936/3, 170 34 Praha 7  
IČO: 00007064  
DIČ: CZ00007064  
Bankovní spojení:   
Číslo účtu:   
Kontaktní adresa: Česká republika – Ministerstvo vnitra generální ředitelství  
Hasičského záchranného sboru ČR  
Kloknerova 26, pošt. přihrádka 69, 148 01, Praha 414  
Zastoupené: Ing. Tomášem Vlašánkem,  
vedoucím oddělením veřejných zakázek GR HZS ČR  
Kontaktní osoba:   
E-mail:   
Telefon:   
Mobil: 

(dále jen „centrální zadavatel“) na straně jedné

a

##### THT Polička, s.r.o.

se sídlem: Starohradská 316, 572 01 Polička..  
zapsána ve veřejném rejstříku, vedeným Krajským soudem  
v Hradci Králové, oddíl C, vložka 2192  
IČO: 46508147  
DIČ: CZ46508147  
Bankovní spojení:   
Číslo účtu:   
Zastoupená:   
Tel. / Fax.:   
Kontaktní osoba:   
E-mail:   
Telefon:   
Mobil: 

(dále jen „dodavatel“) na straně druhé

podle ustanovení § 1746 odst. 2 zákona č. 89/2012 Sb., občanský zákoník (dále jen „ObčZ“) uzavírají na veřejnou zakázku zadanou v otevřeném řízení podle § 3 písm.

b) zákona č. 134/2016 Sb., o zadávání veřejných zakázek, v účinném znění (dále jen „zákon“), tuto centrální smlouvu (dále jen „centrální smlouva“) na  **dodávky cisternových automobilových stříkaček (dále jen „CAS“) „CAS 30/9000/540 – S 3 VH“.**

## **Článek 2. Základní ustanovení**

- 2.1 Centrální zadavatel zastupuje veřejné zadavatele na základě smlouvy čj.: MV-120455/PO-PSM-2016 o vymezení práv a povinností mezi veřejnými zadavateli a centrálním zadavatelem na dodávku předmětu smlouvy.
- 2.2 Na základě této centrální smlouvy dodavatel uzavře kupní smlouvy s jednotlivými kupujícími uvedených v článku 2.3 této centrální smlouvy. Podkladem pro uzavření této centrální smlouvy je nabídka vybraného dodavatele ze dne 23. 11. 2018, na základě zadávacího řízení zveřejněného pod číslem MV-102160-5/PO-PSM-2018.
- 2.3 Jednotlivými kupujícími jsou veřejní zadavatelé uvedení v následující tabulce:

<b>Veřejný zadavatel (kupující)</b>	<b>Sídlo (místo plnění)</b>	<b>ks</b>
<b>HZS Jihočeského kraje</b>	Pražská 52b, 370 04 České Budějovice	1
<b>HZS Karlovarského kraje</b>	Závodní 205, 360 06 Karlovy Vary	1
<b>HZS Zlínského kraje</b>	Přílucká 213, 760 01 Zlín	1
<b>HZS Královéhradeckého kraje</b>	nábřeží U Přívozu 122/4, 500 03 Hr. Králové	2
<b>Celkem:</b>		<b>5</b>

## **Článek 3. Předmět centrální smlouvy**

Předmětem této centrální smlouvy je stanovení podmínek pro dodávky zboží specifikovaném v článku 5. této centrální smlouvy, které bude dodavatel realizovat na základě kupních smluv, které jednotliví veřejní zadavatelé (jako kupující) s dodavatelem (jako prodávajícím) postupně uzavřou. Závazný vzor kupní (prováděcí) smlouvy je uveden v příloze č. 3 této centrální smlouvy.

## **Článek 4. Doba účinnosti centrální smlouvy**

- 4.1 Tato smlouva nabývá platnosti dnem podpisu smluvních stran a podle § 6 odst. 1 zákona č. 340/2015 Sb., o zvláštních podmínkách účinnosti některých smluv, uveřejňování těchto smluv a o registru smluv, ve znění pozdějších předpisů (dále jen „zákon o registru smluv“), účinnosti dnem uveřejnění prostřednictvím registru smluv.
- 4.2 Po dobu účinnosti této centrální smlouvy lze od této dohody odstoupit pouze v souladu s ustanovením čl. 8. této centrální smlouvy.

## **Článek 5. Obchodní a technické podmínky**

- 5.1 Obchodní a technické podmínky sjednané v této centrální smlouvě platí pro dodání zboží specifikovaného v příloze č. 1 této centrální smlouvy.
- 5.2 Dodání předmětu plnění se rozumí úplné a řádné předání jednotlivých dodávek.

## **Článek 6. Cena zboží**

- 6.1 Smluvní strany se ve smyslu zákona č. 526/1990 Sb., o cenách, ve znění pozdějších předpisů, dohodly na kupní ceně takto:

**za 5 ks cisternových automobilových stříkaček CAS 30 –T815-7 6x6.1 včetně příslušenství:**

- Bez DPH 30.245.000,- Kč
- DPH 21 % 6.351.450,- Kč
- **Celkem vč. DPH 36.596.450,- Kč**

(slovy: třicetšestmilionůpětsetdevadesátšesttisícčtyřistapadesát Kč);

Podrobné ceny CAS s příslušenstvím dle jednotlivých veřejných zadavatelů jsou uvedeny v příloze č. 2 této centrální smlouvy.

- 6.2 Dodavatel se zavazuje dodávat zboží dle závazného vzoru kupní (prováděcí) smlouvy uvedeném v příloze č. 1 této centrální smlouvy jednotlivým veřejným zadavatelům za cenu uvedenou v příloze č. 2 této centrální smlouvy.
- 6.3 Cena je považována za cenu nejvýše přípustnou. V této ceně jsou již zahrnuty veškeré náklady spojené s výrobou a dodáním zboží, které jsou uvedeny v článku 5 přílohy č. 3 této centrální smlouvy.

## **Článek 7. Komunikace smluvních stran**

- 7.1 Veškeré úkony mezi veřejnými zadavateli, centrálním zadavatelem a dodavatelem se uskutečňují písemně v listinné nebo elektronické podobě.
- 7.2 Písemnosti lze doručit osobně, prostřednictvím osoby, která provádí přepravu zásilek (kurýrní služba), prostřednictvím držitele poštovní licence podle zvláštního právního předpisu, elektronickými prostředky prostřednictvím datové schránky, nebo jiným způsobem.
- 7.3 Adresa či kontakty uvedené v kupních (prováděcích) smlouvách i v této centrální smlouvě mohou být měněny jednostranným písemným oznámením doručeným příslušnou smluvní stranou druhé smluvní straně s tím, že takováto změna se stane účinnou okamžikem doručení tohoto oznámení druhé smluvní straně.

## **Článek 8. Odstoupení od centrální smlouvy**

- 8.1 Centrální zadavatel je oprávněn od této centrální smlouvy odstoupit při podstatném porušení této centrální smlouvy dodavatelem.

- 8.2 Podstatným porušením této centrální smlouvy ze strany dodavatele je **zejména**:
- a) pokud dodavatel odmítne uzavřít kupní smlouvu podle této centrální smlouvy,
  - b) vůči majetku dodavatele probíhá insolvenční řízení, v němž bylo vydáno rozhodnutí o úpadku, pokud to právní předpisy umožňují,
  - c) insolvenční návrh na dodavatele byl zamítnut proto, že majetek dodavatele nepostačuje k úhradě nákladů insolvenčního řízení,
  - d) dodavatel vstoupí do likvidace,
  - e) uvedený účet v čl. 1 centrální smlouvy není veden v registru plátců DPH.
- 8.3 Účinky každého odstoupení od centrální smlouvy nastávají okamžikem doručení písemného projevu vůle odstoupit od této centrální smlouvy druhé smluvní straně. Odstoupení od centrální smlouvy se nedotýká zejména nároku na náhradu škody, smluvní pokuty a povinnosti mlčenlivosti dle uzavřených kupních smluv s jednotlivými veřejnými zadavateli.

### **Článek 9 Závěrečná ustanovení**



- 9.1 Smluvní strany se v souladu s ustanoveními ObčZ dohodly, že se rozsah a obsah vzájemných práv a povinností z této centrální smlouvy vyplývajících a neupravených touto centrální smlouvou bude řídit příslušnými ustanoveními ObčZ a dalšími právními předpisy ČR.
- 9.2 V případě uzavření této centrální smlouvy v dvojjazyčném znění je rozhodné znění v českém jazyce. Veškerá komunikace smluvních stran bude probíhat v českém jazyce.
- 9.3. V souladu se zákonem o registru smluv, se strany dohodly, že kupující zašle tuto centrální smlouvu správci registru smluv k uveřejnění ve lhůtě, stanovené tímto zákonem a o nabytí účinnosti této smlouvy písemně vyrozumí prodávajícího. Smluvní strany uzavírají tuto smlouvu v souladu se zákonem č. 101/2000 Sb., o ochraně osobních údajů a o změně některých zákonů, a podle Nařízení Evropského parlamentu a Rady (EU) 2016/679 ze dne 27. dubna 2016 o ochraně fyzických osob v souvislosti se zpracováním osobních údajů a o volném pohybu těchto údajů a o zrušení směrnice 95/46/ES (obecné nařízení o ochraně osobních údajů). Osobní údaje stran před odesláním budou anonymizovány v souladu se zákonem č. 101/2000 Sb., o ochraně osobních údajů a o změně některých zákonů.
- 9.4 Veškeré spory mezi smluvními stranami vzniklé z této centrální smlouvy, kupních smluv nebo v souvislosti s nimi, budou řešeny pokud možno nejprve smírně. Nebude-li smírného řešení dosaženo, budou spory řešeny v soudním řízení.
- 9.5 Dodavatel bez jakýchkoliv výhrad
- a) souhlasí se zveřejněním svých identifikačních údajů a dalších údajů uvedených v této centrální smlouvě, včetně ceny za předmět plnění,
  - b) výslovně uvádí, že všechny informace, které poskytne centrálnímu zadavateli nebo veřejnému zadavateli v souvislosti s touto centrální smlouvou nebo

příslušnými prováděcími kupními smlouvami, nejsou informace důvěrné ve smyslu ObčZ.

- 9.6 Centrální zadavatel a veřejní zadavatelé nenesou odpovědnost za jakoukoliv škodu vzniklou v souvislosti s uveřejněním či použitím informací, které byly poskytnuty dodavatelem v souvislosti s touto centrální smlouvou nebo příslušnými prováděcími kupními smlouvami.
- 9.7 Dodavatel prohlašuje, že plněním závazků dle příslušných kupních smluv nezasahuje do práv duševního vlastnictví třetích osob.
- 9.8 Tato centrální smlouva je vyhotovena ve 3 stejnopisech, z nichž každý bude považován za prvopis. Dodavatel obdrží 1 stejnopis této centrální smlouvy, centrální zadavatel obdrží 2 stejnopisy této centrální smlouvy.
- 9.9 Tato centrální smlouva může být doplňována nebo měněna pouze v těch částech, které nemají vliv na podmínky zadávacího řízení a to formou postupně číslovaných dodatků. Podstatná změna této centrální smlouvy není přípustná. Za podstatnou změnu této centrální smlouvy nejsou považovány změny dle § 222 zákona, v účinném znění.
- 9.10 Na důkaz toho, že smluvní strany s obsahem této centrální smlouvy souhlasí, rozumí jí a zavazují se k jejímu plnění, připojují své podpisy a prohlašují, že tato centrální smlouva byla uzavřena podle jejich svobodné a vážné vůle prostě a upřímně.

9.11 Nedílnou součástí této centrální smlouvy jsou následující přílohy:

Příloha č. 1 - Technická specifikace nabízeného zboží	... 17 stran
Příloha č. 2 - Podrobné ceny CAS s příslušenstvím dle jednotlivých veřejných zadavatelů	... 3 strany
Příloha č. 3 - Návrh závazné kupní (prováděcí) smlouvy	... 9 stran
Příloha č. 4 - Servisní střediska	... 2 strany

<b>Zástupce centrálního zadavatele</b>	<b>Dodavatel</b>
V Praze, dne: <i>26. 7. 2019</i>	V Poličce, dne: <i>24. 7. 2019</i>
 In vedoucí GR HZS ČR	

## **Technická specifikace nabízeného zboží**

### **Technická specifikace na vozidlo CAS 30-T 815-7 6x6.1**

Cisternová automobilová stříkačka v provedení s velkokapacitní nádrží na nekontaminovanou vodu, s vysokotlakou částí požárního čerpadla a s přední dálkově ovládanou lafetovou proudnicí. Jedná se o modifikaci požárního automobilu s označením „CAS 30/9000/540 – S 3 VH“ podle TP-ST/01A-2011, část I, vydanými MV-GŘ HZS ČR (dále jen „CAS“).

CAS splňuje požadavky stanovené vyhláškou č. 35/2007 Sb., o technických podmínkách požární techniky, ve znění vyhlášky č. 53/2010 Sb., s níže uvedeným upřesněním u vybraných bodů.

CAS splňuje požadavky stanovené v technických podmínkách vydaných MV-GŘ HZS ČR pod číslem TP-ST/15A-2014 s níže uvedeným upřesněním u vybraných bodů.

CAS je konstruována v hmotnostní třídě S a v kategorii 3 pro terénní provoz.

#### **1. PODVOZEK**

- třínápravové šasi s přípojitelným pohonem přední nápravy a s průběžným rámem
- typ **T 815-7 6x6.1**
- výrobce **TATRA TRUCKS a.s.**

#### **1.1. KABINA OSÁDKY**

Kabinou osádky se rozumí prostor první řady sedadel, která je vybavena čtyřmi sedadly a to sedadlem pro velitele, sedadlem pro strojníka (řidiče) a sedadly pro dva hasiče.

Osvětlení ke čtení dokumentace na místě velitele osádky je konstruováno tak, aby neoslňovalo ani neomezovalo řidiče při řízení automobilu a je v provedení LED.

CAS je v kabině osádky:

- a) vybavena autorádiem s handsfree Bluetooth,
- b) vybavena v dosahu sedadla velitele dvěma samostatnými automobilovými zásuvkami CL s napětím 12 V a elektrickým proudem každé 8 A trvale napojenými na zdroj, dále dvěma zásuvkami USB s elektrickým proudem každé 2 A trvale napojenými na zdroj, dále jednou zásuvkou CL s napětím 12 V a elektrickým proudem 8 A a jednou USB zásuvkou s elektrickým proudem 2 A napojenými na zdroj po zapnutí spínací skříňky pootočením klíče do první polohy, pro možnost připojení záznamového zařízení,
- c) v dosahu sedadla velitele upravena formou vyvedeného kabelu pro dodatečnou montáž dobíjecího úchytu pro tablet, případně vybavena dobíjecím úchytem dodaným pro zástavbu odběratelem. Pro napájení tabletu je určeno samostatně jištěné (5A) přípojné místo,
- d) vybavena v zorném poli řidiče zobrazovací částí o velikosti 5“ od kamery pro sledování prostoru za CAS. Kamera je vyhřívaná, odolná proti prachu a vodě, s přísvitkem pro noční provoz,
- e) vybavena u ovládacích prvků dálkově ovládané lafetové proudnice LED stavoznaky znázorňujícími množství hasiva v nádrži na vodu a v nádrži na pěnídlo. Stavoznaky

- zobrazují stav: prázdná, čtvrt, půl, tři čtvrtě a plná nádrž,
- f) vybavena samostatným společným vypínačem pro možnost odpojení napájení vozidlové analogové radiostanice, vozidlového terminálu, tabletu a dobíjecích úchyty pro ruční svítilny a přenosné radiostanice.

Kabina osádky je vybavena dobíjecími úchyty pro ruční svítilny typu Survivor LED ATEX, s dobou dobíjení nejvíce 90 minut, které jsou součástí dodávky v počtu sedadel a je upravena pro dodatečnou montáž dobíjecích úchyty pro ruční radiostanice formou vyvedených kabelů s napětím 12 V (v počtu sedadel), případně vybavena dobíjecími úchyty dodanými pro zástavbu odběratelem. Samostatně jištěn je vždy vývod pro dvojici dobíjecích úchyty – jeden pro ruční svítilnu a jeden pro ruční radiostanici.

Kabina osádky je vybavena střešním otvorem o rozměrech 600 x 400 mm pro možnost případného vyproštění osob z kabiny osádky.

## 1.2. MOTOR

Motor je naftový, vznětový, čtyřdobý, přeplňovaný s chlazením plnicího vzduchu, vidlicový, vzduchem chlazený s přímým vstřikem paliva, s rozvodem OHV. Motor splňuje emisní normu EURO V. Výfukové potrubí od motoru CAS je vyvedeno nad účelovou nástavbu za kabinou osádky (s platnou homologací) a je ukončeno kolenem s vývodem doleva a umožňuje napojení na odsávání.

Výrobce je TATRA TRUCKS a.s.

Čistý výkon motoru

325 kW/1 800 min<sup>-1</sup>

## 1.3. PŘEVODOVÉ ÚSTROJÍ

Podvozková část CAS je vybavena převodovkou s automatickým řazením rychlostních stupňů a s hydrodynamickým měničem, která umožňuje jízdu CAS, na sněhu a na blátě, apod., a u které nedochází k přerušení točivého momentu.

Převodovka je vybavená pomocným pohonem pro pohon vodního čerpadla. Činnost pomocného pohonu je možná i při jízdě vozidla do 10 km·h<sup>-1</sup>.

Typ převodovky

Allison

## 1.4. NÁPRAVY A ŘÍZENÍ

Šasi je třínápravové s přípojitelným pohonem přední nápravy.

Přenos hnacího momentu od převodových ústrojí je proveden spojovacími hřídeli, uloženými v nosných rourách. Zapínání pohonu přední nápravy se provádí elektropneumaticky, současně se zapnutím uzávěrky mezinápravového diferenciálu. Všechny nápravy jsou opatřeny zkrutnými stabilizátory.

Regulací tlaku vzduchu ve vlnovcových pružinách lze měnit světlou výšku vozidla v rozmezí +90/ -120 mm, ovládání v kabině třípolohovým spínačem.

1.4.1. Přední náprava, nosnost 9 000 kg, s přípojitelným náhonem, je řídicí s uzávěrkou osového diferenciálu zapínatelnou elektropneumaticky dle potřeby. Pohon na kola je proveden z rozvodovky hřídeli s homokinetickými klouby. Kyvadlové polonápravy jsou odpruženy vzduchovými vlnovcovými pružinami, se zkrutným stabilizátorem. Tlumiče pérování teleskopické.

1.4.2. Zdvojené hnané zadní nápravy, nosnost 2 x 9 000 kg, jsou vybaveny mezinápravovým diferenciálem a čelními osovými diferenciály s uzávěrkami zapínatelnými dle potřeby, řazenými elektropneumaticky. Kyvadlové polonápravy jsou opruženy vzduchovými vlnovcovými pružinami se zkrutnými stabilizátory. Tlumiče pérování jsou teleskopické.

## 1.5. ŘÍZENÍ

Řízení je levostranné s monoblokovým servořízením. Záložní, pomocné čerpadlo okruhu servořízení pro nouzové tažení.

## 1.6. KOLA A PNEUMATIKY

1.6.1. Na přední nápravě i na obou zadních nápravách je jednoduchá montáž.

1.6.2. Pneumatiky: Všechny nápravy jsou osazeny koly vybavenými pneumatikami konstruovanými pro provoz na blátě a sněhu a s výrobním označením „M+S“.

- přední náprava 14,00 R 20
- zadní nápravy 14,00 R 20

1.6.3. Plnohodnotné náhradní kolo s pneumatikou vhodnou pro přední nápravu, je k CAS dodáno samostatně (příbalem). CAS je přesto vybavena veškerým příslušenstvím potřebným pro výměnu kola a další povinnou výbavou motorových a přípojných vozidel stanovenou právním předpisem.

## 1.7. BRZDY

Kotoučové brzdy. Čtyři nezávislé brzdové systémy: provozní s ABS, nouzový, parkovací, odlehčovací.

## 1.8. PODVOZEK

1.8.1. Podvozek šasi tvoří skříň rozvodovky přední nápravy, přední nosná roura, skříň přidavné převodovky, zadní nosná roura, skříň rozvodovky první zadní nápravy, úplný spojovací díl a skříň druhé zadní nápravy, spojené příčníky s žebřinovým rámem.

S ohledem na nasazení ve složitých terénních podmínkách je přední část CAS vybavena ocelovým nárazníkem a dálkově ovládanou lafetovou proudnicí s možností plynulé změny tvaru výstřikového kužele, se jmenovitým průtokem nastavitelným v rozsahu od 200 do 800 l.min<sup>-1</sup> a délkou účinného dostřiku plným proudem nejméně 30 m. Minimální rozsah pohybů proudnice od svislé roviny – 90° až +90° a od vodorovné roviny – 45° až +90°.

CAS vykazuje zvýšenou odolnost proti účinkům sálavého tepla na rozvodech tlakového vzduchu, na elektrických vodičích a na rozvodu paliva v místech, kde tyto nejsou chráněny podvozkovou částí. Pro zvýšení odolnosti se použijí ochranné návleky nebo jiné ochranné prvky, které dlouhodobě odolávají teplotě 200 °C a po dobu 15 minut odolávají teplotě 1000 °C.

1.8.2. Závěsná zařízení.

V přední části vozidla jsou pomocné závěsy určené pro vyproštění a upevnění při přepravě.

CAS není vybavena tažným zařízením pro přívěs. V zadní části CAS je umístěn prvek pro vyproštění CAS pomocí tažné tyče nebo ocelového tažného lana.

1.8.3. Nádrže provozních hmot.

Objem palivové nádrže 170 l za levým předním kolem.

Objem nádrže pro AdBlue 45 l za pravým předním kolem.

## 1.9. ELEKTRICKÉ PŘÍSLUŠENSTVÍ

Šasi má napětí elektrického příslušenství 24 V.

Zdrojem napětí jsou dvě akumulátorové baterie 12 V/180 Ah.

Ukostřen pól - záporný.



Stupeň odrušení základní.

Elektrické obvody jsou jištěny automobilními nožovými pojistkami.

Po bocích vozidla jsou umístěna prosvětlená odrazová světla.

Zařazení zpětného převodového stupně je zvukově signalizováno.

V předním nárazníku jsou osazeny světlomety do mlhy.

CAS je vybavena:

- a) zvukovou signalizací, která bude signalizovat aktivování parkovací brzdy při zařazeném rychlostním stupni,
- b) tak, aby bylo možné provést přiřazení pomocného pohonu PTO pouze při zařazeném neutrálu N. Následně bude možné řadit rychlostní stupně pro současnou jízdu a použití zařízení poháněných PTO,
- c) optickou a zvukovou signalizací přehřátí převodovky v prostoru obslužného místa požárního čerpadla

CAS je vybavena zadními sdruženými svítilnami s koncovými, brzdovými a směrovými světly, která nejsou omezeny žádným ochranným či jiným prvkem. Brzdové světlo není kombinováno s jiným světelným zdrojem.

Pro osvětlení bezprostředního okolí účelové nástavby jsou na obou bocích umístěny vždy dva zdroje, bílého neoslňujícího světla a na zádi CAS jeden zdroj bílého neoslňujícího světla, lze je zapnout a vypnout z prostoru řidiče a z prostoru obsluhy požárního čerpadla. Všechny světelné zdroje jsou typu LED.

CAS je vybavena na každém držáku bočního zpětného zrcátka jedním LED pracovním světlometem s intenzitou světelného toku 1000 lm, který osvětluje prostor podél boku CAS a v zadní části účelové nástavby dvěma pracovními LED světlometry s intenzitou světelného toku každého světlometu 1000 lm, který osvětluje prostor za CAS. Zapnutí pracovních světlometů je umožněno z místa řidiče, je nezávislé na zařazeném zpátečním rychlostním stupni a je řidiči opticky signalizováno sdělovačem žluté barvy.

Vozidlo je vybaveno hlídačem napětí pro připojení přístrojů s trvalým odběrem proudu (převážně dobíječe ručních svítilen, dobíječe ručních radiostanic a pod.). Hlídač napětí zajišťuje automatické odpojení přístrojů při poklesu napětí a opětovné připojení přístrojů při normálním napětí.

Měnič napětí 24 V/12 V - 12 A - pro dobíjecí svítilny a pod.

alternátor 28 V/120 A

Elektroinstalace CAS odpovídá požadavkům ČSN 33 2000-7-717 ed.2.

### 1.10. VÝSTRAŽNÉ SVĚTELNÉ A ZVUKOVÉ ZAŘÍZENÍ

Světelná část zvláštního výstražného zařízení je v přední části tvořena majáky s 12 diodami umístěnými na střeše kabiny osádky zapuštěnými v jejích předních rozích a v zadní části CAS je zabudováno v rozích karosérie účelové nástavby výstražné zařízení s 12 diodami. Uvedené světelné prvky zvláštního výstražného zařízení jsou vzájemně synchronizovány (současný dvojzáblesk). Majáky v přední části CAS jsou vybaveny ochranným prvkem proti zachycení větví. Součástí světelné části zvláštního výstražného zařízení je osm doplňkových výstražných svítilen, každé s 12 diodami - čtyři na přední straně kabiny osádky v prostoru pod předním oknem a dvě v horní části každého boku účelové nástavby (v první a třetí třetině její délky). Doplňková výstražná svítilna jsou vzájemně synchronizována (současný dvojzáblesk, doplňková svítilna v levé polovině CAS v protifázi se svítilny v pravé polovině CAS). Doplňková výstražná svítilna na přední straně kabiny osádky lze v případě potřeby vypnout samostatným vypínačem na ovládacím panelu zvláštního výstražného zařízení. Všechny světelné části zvláštního výstražného zařízení vyzářují světlo modré barvy, jsou opatřeny LED zdroji světla, mají číré kryty a jsou provedeny pro dvě úrovně svítivosti – DEN/NOC homologace podle EHK 65 - TB2, HTB2, resp. XB2. Ovládací prvky zvláštního

výstražného zařízení jsou umístěny v dosahu strojníka a nejsou integrovány v mikrofonu. Jejich součástí je tlačítko HORN, které funguje nezávisle na zvoleném tónu. Spuštění, přepínání a vypnutí tónů je pro strojníka řešeno tlačítkem houkačky CAS a je umožněno i samostatným tlačítkem v dosahu sedadla velitele. V dosahu sedadla velitele je umístěno také samostatné tlačítko HORN. Mikrofon zvláštního výstražného zařízení je v kabině osádky umístěn mimo prostor, osádkou běžně obsluhovaných, zařízení (skrytě) a je připojen do výkonové části zvláštního výstražného zařízení. Výstražné zařízení je dále doplněno o jednotónovou pneumatickou houkačku ovládanou z místa strojníka. Reprodukční zvláštního výstražného zařízení je umístěn tak, aby jeho vyzařování nebylo zásadním způsobem omezeno konstrukčními prvky CAS, výbavou a příslušenstvím.

Oranžová blikající světla v provedení LED na zadní části účelové nástavby jsou soustředěna do jednoho celku vybaveného osmi světelnými zdroji a mají tyto módy – výstražné blikání, směřování vlevo, směřování vpravo. Ovládací prvky jsou umístěny v kabině osádky v dosahu řidiče.

### 1.11. DOPLŇOVÁNÍ ENERGIÍ

CAS je vybavená zásuvkou 230 V se systémem inteligentního dobíjecího zařízení akumulátorových baterií sdruženou s přípojným místem pro doplňování tlakového vzduchu. Sdružená zásuvka je napojená na tlakovou soustavu CAS a na systém inteligentního dobíjecího zařízení akumulátorových baterií s výkonem nejméně 18A. Inteligentní dobíjecí zařízení dobíjí akumulátorové baterie odděleně od elektrické soustavy CAS, přičemž je zajištěna plná funkčnost komunikačních prostředků a jiných přístrojů. Součástí sdružené zásuvky je proudový chránič. Doplnění tlakového vzduchu umožňuje naplnit vzduchovou soustavu od 0 bar do nejnižší provozní hodnoty, při které dojde k vypnutí výstrahy. Doplnění tlakového vzduchu je umožněno i při vypnuté spínací skřínce. Zásuvka je umístěna v blízkosti nástupu řidiče. Součástí dodávky je příslušný protikus s délkou napojení nejméně 4 m, s ukončením rychlospojkou pro vzduch a domovní zástrčkou 230 V. Sdružená zásuvka 230 V je kompatibilní se zástrčkou typu Rettbox Air 230 V.

### 1.12. KOMUNIKAČNÍ PROSTŘEDKY

Kabina osádky je vybavena vozidlovou analogovou radiostanicí, která splňuje parametry dle bodu 4 Přílohy č. 1 k vyhl. č. 69/2014 Sb., o technických podmínkách věcných prostředků požární ochrany, včetně tlačítkového mikrofonu umožňujícího uživatelsky zadat jednu sekvenci selektivní volby. Dále je vybavena digitálním terminálem, který splňuje parametry dle §1, odst. 2, písm. a) vyhl. č. 69/2014 Sb., o technických podmínkách věcných prostředků požární ochrany, včetně montážní sady (verze s AVL). Pro napájení každého z vozidlových komunikačních prostředků (analogové radiostanice a digitálního terminálu) je použit samostatný měnič napětí 24/12V se stálým výstupním proudem nejméně 8A. Vozidlové komunikační prostředky jsou propojeny pomocí převodníku A/D s optickou signalizací funkce. Antény jsou k vozidlovým komunikačním prostředkům připojeny přes anténní filtr vodivě spojený samostatným vodičem s karoserií CAS. Prut analogové antény umožňuje v případě potřeby skloněnou instalaci a je ve spodní části tvořen pružným prvkem. Všechny výše uvedené komunikační prostředky tvoří funkční celek. Ovládací části vozidlových komunikačních prostředků jsou v kabině osádky umístěny v prostoru u předního okna tak, aby byly plně obsluhovatelny z místa velitele a částečně obsluhovatelny (uchopení mikrofonu a vedení komunikace, a to ve výjimečných případech) z místa strojníka. Způsob provedení zástavby kabiny osádky CAS komunikačními prostředky vychází z TP-ST/14B-2017 Všeobecné technické podmínky zástavby komunikačních prostředků“, vydanými MVGR HZS ČR a bude upřesněn před realizací zástavby do první CAS dle reálných podmínek v kabině osádky.

Někteří odběratelé dodají pro zástavbu vybrané části komunikačních prostředků – viz tabulka:

HZS	Analogová radiostanice s tlačítkovým mikrofonem	Anténní filtr	Analogová anténa	Digitální terminál	Montážní sada s AVL	Převodník A/D	Jiné
Jihočeského kraje	dodavatel	dodavatel	dodavatel	dodavatel	dodavatel	dodavatel	
Karlovarského kraje	odběratel (GM360)	dodavatel	dodavatel	odběratel (TPM700)	odběratel	odběratel (konektor GM)	
Zlínského kraje	odběratel (GM360)	dodavatel	dodavatel	odběratel (TPM700)	odběratel	odběratel (konektor GM)	odběratel (LUPUS)
Královéhradeckého kraje	dodavatel	dodavatel	dodavatel	odběratel (TPM700)	odběratel	dodavatel	

Obslužné místo čerpacího zařízení je vybaveno komunikační jednotkou s mikrofonem a reproduktorem pro druhé ovládání vozidlového digitálního terminálu, která je připojena k převodníku A/D v kabině osádky CAS a je napájena z panelu ovládání čerpadla po zapnutí hlavního vypínače panelu.

## 2 NÁSTAVBA

Požární příslušenství je v účelové nástavbě uloženo tak, aby jej bylo možné vyjímat a vkládat ze země, bez potřeby užití stupaček.

### 2.1. KAROSERIE

Karoserie je rozčleněna na 3 samostatně upevněné části:

- přední skříň pro příslušenství
- zadní skříň pro příslušenství a čerpací zařízení
- nádrž na vodu a pěnídlo

#### 2.1.1. Přední skříň

Kostra přední skříně je sešroubovaná z hliníkových profilů pomocí prizmatických šroubovaných spojů a oplechována hliníkovým plechem při použití technologie lepení. Vnitřní výbava je provedena z hliníkového profilovaného plechu. Stejným plechem je polepena i horní plošina skříně. Boční otvory skříně jsou zakryty hliníkovými roletkami s průběžným madlem v celé šířce roletky. Prostor mezi kabinou osádky a karoserií účelové nástavby je na obou bocích CAS zakryt karosářskými prvky.

#### 2.1.2. Zadní skříň

Konstrukčně je obdobná se skříní přední s tím rozdílem, že ze zadní strany jsou namontovány nahoru výklopné dveře s plynovými vzpěrami. Tyto dveře zakrývají skříň s čerpacím zařízením. Žebřík pro výstup na horní pochůznou plochu účelové nástavby je umístěn na zadní straně účelové nástavby vpravo. Příčle, štěriny a upevňovací prvky žebříku mají vysokou torzní tuhost.

### 2.2. NÁDRŽE

Nádrž na hasivo tvoří nádrž na vodu a nádrž na pěnídlo. Nádrž na vodu má využitelný objem 9000 litrů a nádrž na pěnídlo má skutečný objem 540 litrů. Nádrže jsou vyrobeny z

polyesteru vyztuženého skleněnými vlákny. Nádrž na vodu je vybavena příčnými a podélnými vlnolamy a v prostoru pochůzní plochy opatřena snadno přístupným průlezným a montážním otvorem o průměru 500 mm s odklopným víkem s rychlouzávěrem. Nádrž na pěnidlo je opatřena plnicím otvorem se záchytným prostorem o objemu 3 l pro zachycení nalévaného pěnidla.

### 2.3. ČERPACÍ ZAŘÍZENÍ

Požární čerpadlo s obslužným místem je umístěno v zadní skříní účelové nástavby, zapínání pohonu požárního čerpadla je možné z místa řidiče a z obslužného místa požárního čerpadla. V zadní skříní karoserie je namontováno požární čerpadlo THT PKA 3000-250 poháněné od motoru vozidla. Použité čerpadlo umožňuje zásah při použití nízkého nebo vysokého tlaku, popřípadě kombinovaný provoz. Proti přehřátí je čerpadlo vybaveno automatickým teplotním odlehčovacím ventilem. Čerpadlo je vybaveno automatickou vývěvou s možností ručního vypnutí.

Technické údaje	
jmenovitý průtok	3 000 l.min <sup>-1</sup>
jmenovitý tlak	1,0 MPa
jmenovitá sací výška	3 m
Vysokotlak	
jmenovitý průtok	250 l.min <sup>-1</sup>
při jmenovitém tlaku	4,0 MPa

Počet výtlaků se spojkou STORZ 75 a s víčkem (vyvedených do boků vozidla)	4
Počet výtlaků napojených na průtokový naviják	1
Počet napojení pro sání z volného zdroje s hrdlem 125 dle ČSN 38 9420 a s víčkem	1
Konstrukce zařízení pro plnění nádrže na vodu z vnějšího tlakového zdroje umožňuje samočinné a plynulé doplňování nádrže na vodu z vnějšího zdroje v závislosti na poklesu hladiny v nádrži na vodu.	

Ovládací panel obsahuje tyto ovládací a kontrolní prvky:

- manovakuometr
- manometr nízkého tlaku
- manometr vysokého tlaku
- elektronický hladinoměr vody
- elektronický hladinoměr pěnidla
- otáčkoměr čerpadla s vyznačenou hodnotou max. otáček a počítadlem motohodin
- ovladač otáček motoru
- ovladač zapínání a vypínání pohonu čerpadla
- ovládací prvky přiměšování
- optická a zvuková signalizace přehřátí převodovky
- optická signalizace přehřátí motoru
- ostatní ovládací a kontrolní prvky
- osvětlení ovládacího panelu

### 2.4. PŘIMĚŠOVACÍ ZAŘÍZENÍ

Přiměšovací zařízení sestává z proudového přiměšovače, regulační klapky, elektronické regulace a propojovacího potrubí. Pěnidlo je přiváděno do sání vodního čerpadla.

Elektronická regulace má plynule volitelný rozsah přiměšování se zobrazovaným rozlišením 0.1 %. Pro rychlou volbu umožňuje elektronická regulace uložení dvou zvolených hodnot procenta přimísení do paměti. Například 6% pro použití klasických proteinových a syntetických pěnidel a 1,2% pro použití pěnidel typu PYROCOOL. Nastavené procento přimísení je automaticky udržováno nezávisle na okamžitém tlaku a průtoku na výstupu z čerpadla a je zobrazováno na displeji elektronické jednotky.

Rozsah nastavitelného procenta přimísení

0 – 6%

Množství přísátého pěnidla

2 až 165 l.min<sup>-1</sup>

## 2.5. ZAŘÍZENÍ PRVOTNÍHO HASEBNÍHO ZÁSAHU

Čerpací zařízení umožňuje stříkání tlakovou vodou z vysokotlaké části požárního čerpadla se jmenovitým tlakem 4,0 MPa na čerpadle a s průtokem hasiva na konci hadice 150 l.min<sup>-1</sup>. Vysokotlaká hadice v délce 60 m je uložena na navijáku v pravé zadní části účelové nástavby. K hadici je připojena kombinovaná vysokotlaká proudnice podle ČSN EN 15182-4+A1, typ 3 (vysokotlaká proudnice s variabilním tvarem proudu při volitelném konstantním průtoku) proudnice je vybavena třmenovou ovládací pákou armatury. Naviják vysokotlaké hadice je opatřen elektrickým pohonem pro zpětné navíjení hadice a umožňuje nouzové ruční navíjení. Dále je naviják opatřen vodícími kladkami (rolnami) pro snadnou manipulaci s vysokotlakou hadicí. Pod navijákem s vysokotlakou hadicí a pod proudnicí v držáku, je umístěna vana, která zachycuje případné úkapy. Vana je konstruována pro samovolný odtok vody pod účelovou nástavbu.

## 2.6. LAFETOVÁ PROUDNICE

CAS je na účelové nástavbě opatřena lafetovou proudnicí se jmenovitým výkonem 2.000 l.min<sup>-1</sup>, s možností nastavení průtoku od 800 l.min<sup>-1</sup> do maximálního průtoku lafetové proudnice a délkou účinného dostřiku plným proudem nejméně 50 m a s volitelným nastavením plný a roztříštěný proud. Lafetová proudnice je řešena jako odnímatelná s napojením na příslušný propojovací prvek umístěný na horní plošině účelové nástavby. Lafetová proudnice je konstruována současně jako přenosná. Podstavec s napojením 2x75 pro přenosnou lafetovou proudnici je součástí dodávky.

## 2.7. PROSTORY PRO PŘÍSLUŠENSTVÍ

Prostory pro příslušenství jsou zakryty roletkami z hliníkových lamel. Vnitřní osvětlení se automaticky rozsvítí po vytažení rolety. Pro osvětlení úložných prostor je použito bílého neoslňujícího světelného zdroje typu osvětlovací lišty v provedení LED, s krytím IP 67 a umístěného na obou stranách úložného prostoru v místě poblíž vodící lišty roletky v celé výšce tohoto prostoru. Otevření skříní je signalizováno na přístrojovém panelu u řidiče. Police (příhrádky) pro příslušenství jsou provedeny z hliníkového plechu a umožňují variabilní umístění požární výbavy. Úchytné a úložné prvky v prostorech pro uložení požárního příslušenství jsou provedeny z lehkého kovu nebo jiného materiálu s dlouhou životností.

Všechny výsuvné, otočné a výklopné prvky, které přesahují při použití základní rozměry CAS v přepravním stavu, jsou opatřeny zepředu, zezadu a ze strany retro-reflexními prvky. Hmotnostní rezerva CAS pro dodatečné uložení požárního příslušenství je situována v účelové nástavbě a je nejméně 200 kg.

CAS je vybavena následujícími položkami požárního příslušenství. Požární příslušenství dodá dodavatel, s výjimkou položek požárního příslušenství označených: „dodá odběratel“.

<input type="checkbox"/> Cestářské koště	1 ks,
<input type="checkbox"/> Dalekohled binokulární, zvětšení nejméně 8x, průměr přední čočky nejméně 42 mm	1 ks,
<input type="checkbox"/> Deflektor 52 - dodá odběratel	1 ks,
<input type="checkbox"/> Dýchací přístroj DRÄGER PSS 7000 6,9 l - dodá odběratel, shodně spočtem sedadel	
<input type="checkbox"/> Hadicový držák (vazák) v obalu	4 ks,
<input type="checkbox"/> Hadicový můstek	2 ks,
<input type="checkbox"/> Hydrantový nástavec	1 ks,
<input type="checkbox"/> Izolovaná požární hadice 25x20 m podle normy ČSN 80 8711	7 ks,
<input type="checkbox"/> Izolovaná požární hadice 52x20 m - dodá odběratel	6 ks,
<input type="checkbox"/> Izolovaná požární hadice 75x20 m - dodá odběratel	10 ks,
<input type="checkbox"/> Izolovaná požární hadice 75x5 m - dodá odběratel	2 ks,
<input type="checkbox"/> Návleky proti prořezu Douglas 3 - dodá odběratel	1 ks,
<input type="checkbox"/> Kazeta na dvě izolované požární hadice 52	1 ks,
<input type="checkbox"/> Kazeta na dvě izolované požární hadice 75	4 ks,
<input type="checkbox"/> Kbelík 10 l	1 ks,
<input type="checkbox"/> Klíč k nadzemnímu hydrantu	1 ks,
<input type="checkbox"/> Klíč k podzemnímu hydrantu	1 ks,
<input type="checkbox"/> Klíč na hadice a armatury 75/52	2 ks,
<input type="checkbox"/> Klíč na sací hadice	2 ks,
<input type="checkbox"/> Kombinovaná proudnice 25 podle přílohy A	2 ks,
<input type="checkbox"/> Kombinovaná proudnice 52 Protek 366 – dodá odběratel	2 ks,
<input type="checkbox"/> Krumpáč ocelový kovaný, hmotnost (bez násady) nejméně 2,5 kg	1 ks,
<input type="checkbox"/> Kužel dopravní skládací o rozměrech 300x300x60 mm	4 ks,
<input type="checkbox"/> Lano nízkoprůtažné s opláštěným jádrem typ A-30m – dodá odběratel	2 ks,
<input type="checkbox"/> Lano nízkoprůtažné s opláštěným jádrem typ A-60m- dodá odběratel	1 ks,
<input type="checkbox"/> Lékárnička velikost II	1 ks,
<input type="checkbox"/> Lékařské rukavice pro jednorázové použití nesterilní, 100 ks v balení - dodá odběratel	1 ks,
<input type="checkbox"/> Lopata špičatá ocelová, šířka neméně 290 mm, tloušťka plechu nejméně 1,5 mm, s dřevěnou násadou o délce nejméně 1300 mm	2 ks,
<input type="checkbox"/> Lopatka dřevorubecká	1 ks,
<input type="checkbox"/> Motorová řetězová pila, výkon motoru nejméně 3,4 kW, délka lišty 450 mm, hmotnost bez lišty nejvíce 6 kg - dodá odběratel	1 ks,
<input type="checkbox"/> Nádoba na pohonné hmoty a olej k motorové pile o objemu 5/3 l	1 ks,
<input type="checkbox"/> Nádoba na pohonné hmoty k plovoucímu čerpadlu o objemu 10 l	1 ks,
<input type="checkbox"/> Náhradní tlaková láhev k dýchacímu přístroji v ochranném obalu objemu 6 - 6,9 l - dodá odběratel 50 % z počtu dýchacích přístrojů, nejméně	2 ks,
<input type="checkbox"/> Objímka na izolovanou požární hadici 52 v obalu	4 ks,
<input type="checkbox"/> Objímka na izolovanou požární hadici 75 v obalu	4 ks,
<input type="checkbox"/> Pákové kleště štípací na tyče a svorníky, celková délka nejméně 600 mm, hmotnost nejméně 2,5 kg	1 ks,
<input type="checkbox"/> Palice 5 kg	1 ks,
<input type="checkbox"/> Papírové ručníky - dodá odběratel	1 balení,
<input type="checkbox"/> Pěnotvorná proudnice na střední pěnu - dodá odběratel	1 ks,
<input type="checkbox"/> Pěnotvorná proudnice na těžkou pěnu - dodá odběratel	1 ks,
<input type="checkbox"/> Pěnotvorný nástavec na vysokotlakou proudnici	1 ks,
<input type="checkbox"/> Pevné smáčedlo - dodá odběratel	6 ks,

<input type="checkbox"/> Pilka ruční	1 ks,
<input type="checkbox"/> Ploché páčidlo	1 ks,
<input type="checkbox"/> Plovoucí čerpadlo, maximální průtok nejméně 1000 l, jmenovitý průtok nejméně 500 l/min. při 0,15 MPa, maximální tlak nejméně 0,25 MPa, výtlak 75	1 ks,
<input type="checkbox"/> Požární sekera bourací	1 ks,
<input type="checkbox"/> Požární světlo v LED provedení 24V, s kloubovým držákem	2 ks,
<input type="checkbox"/> Proudnice 52 s uzávěrem	1 ks,
<input type="checkbox"/> Proudnice 75	2 ks,
<input type="checkbox"/> Přechod 52/25	2 ks,
<input type="checkbox"/> Přechod 75/52	4 ks,
<input type="checkbox"/> Přenosná lafetová proudnice s podstavcem a s napojením 2x75	1 ks,
<input type="checkbox"/> Přenosný hasicí přístroj CO2 s hasicí schopností 89B	1 ks,
<input type="checkbox"/> Přenosný hasicí přístroj práškový s hasicí schopností 34A a zároveň 183B	2 ks,
<input type="checkbox"/> Přenosný kulový kohout 75	2 ks,
<input type="checkbox"/> Přenosný přiměšovač	1 ks,
<input type="checkbox"/> Přenosný záchranný a zásahový žebřík pro hasiče pro tři osoby s dostupnou výškou min. 8 m, čtyř dílný, podle ČSN EN 1147 - dodá odběratel	1 ks,
<input type="checkbox"/> Přetlakový ventil	1 ks,
<input type="checkbox"/> Přikrývka (deka) v obalu	2 ks,
<input type="checkbox"/> Přilba pro práci s motorovou pilou	1 ks,
<input type="checkbox"/> Přiměšovač na pevné smáčedlo	1 ks,
<input type="checkbox"/> Rozdělovač 75 – 52/75/52 podle normy ČSN 38 9481	1 ks,
<input type="checkbox"/> Rozdělovač 52 - 25/52/25 podle normy ČSN 38 9481	1 ks,
<input type="checkbox"/> Ruční svítlna LED, ATEX, doba nabíjení akumulátoru nejvíce 90 min, nejméně 3 režimy svícení, voděodolná, nárazuvzdorná	v počtu sedadel,
<input type="checkbox"/> Ruční vyprošťovací nástroj jednodílný, délka nejméně 700 mm, obsahuje nejméně dlouhý ostrý hrot pro páčení zámků a petlic, rovnou plochu pro násilné otevření oken a dveří, čelist s ostřím pro stříhání plechů	1 ks,
<input type="checkbox"/> Sací hadice 125 x 2,5 m - dodá odběratel	4 ks,
<input type="checkbox"/> Sací koš - dodá odběratel	1 ks,
<input type="checkbox"/> Sací nástavec na pěnidlo	1 ks,
<input type="checkbox"/> Sběrač 2 x 75	1 ks,
<input type="checkbox"/> Skříňka s nástroji (podle TP – TS/09 – 2016)	1 ks,
<input type="checkbox"/> Tekuté mýdlo 500 ml - dodá odběratel	1 ks,
<input type="checkbox"/> Trhací hák - délka nejméně 5 m podle ČSN 38 9552	1 ks,
<input type="checkbox"/> Ventilové lano na vidlici	1 ks,
<input type="checkbox"/> Vyprošťovací nůž (řezák) na bezpečnostní pásy	1 ks,
<input type="checkbox"/> Vytyčovací páska 500 m	1 ks,
<input type="checkbox"/> Záchranná a evakuační nosítka vanového typu Spencer Shell o rozměrech 2150x650x210 mm nebo SKED Basic SK – 200 o rozměrech batohu ø 300 a délky 1000 mm – dodá odběratel	1 ks,
<input type="checkbox"/> Záchytné lano na vidlici	1 ks,

V účelové nástavbě a v kabině osádky CAS je úložný prostor organizován pro uložení vybraných položek požárního příslušenství následujícím způsobem:

## a) Pravá přední část účelové nástavby:

- náhradní tlakové láhve k dýchacímu přístroji 50 % z počtu dýchacích přístrojů,  
nejméně 2 ks,

uložení na výsuvném a výklopném úchytném prvku, pro odběr dýchacího přístroje přímo na záda (spodní část dýchacího přístroje je ve výšce nejvíce 1100 mm od země).

- dýchací přístroje v počtu sedadel, 1 ks,  
 uložení na svislém výsuvném nebo otočném prvku 1 ks,  
 pákové kleště 1 ks,  
 palice 1 ks,  
 pilka ruční 1 ks,  
 ploché páčidlo 1 ks,  
 požární sekera 1 ks,  
 přenosný hasicí přístroj práškový 2 ks,  
 ruční vyprošťovací nástroj 1 ks.

## b) Pravá zadní část účelové nástavby:

- papírové ručníky 1 balení,  
 pěnotvorný nástavec na vysokotlakou proudnici 1 ks,  
 tekuté mýdlo 500 ml 1 ks.

uložení v přenosné kazetě na hadice po dvou kusech

- izolovaná požární hadice 52x20 m 2 ks,  
 izolovaná požární hadice 75x20 m 4 ks,

## c) Levá přední část účelové nástavby:

- požární světlomety 2 ks,  
 lopatka dřevorubecká 1 ks,  
 kalhoty nebo návleky pro práci s motorovou pilou 1 ks,  
 nádoba na pohonné hmoty a oleje k motorové pile o objemu nejméně 5/3 l 1 ks,  
 nádoba na pohonné hmoty k plovoucímu čerpadlu o objemu nejméně 10 l 1 ks,  
 přilba pro práci s motorovou pilou 1 ks,  
 kužel dopravní 4 ks,  
 izolovaná požární hadice 25x20 m 5 ks,  
 izolovaná požární hadice 75x20 m 2 ks,  
 izolovaná požární hadice 52x20 m 4 ks,

uložení v přenosné kazetě na hadice po dvou kusech

- izolovaná požární hadice 75x20 m 4 ks,

uložení v úchytném prvku zachycující úkap PHM

- motorová řetězová pila 1 ks,

## d) Levá zadní část účelové nástavby:

- deflektor 1 ks,  
 držák hadicový (vazák) 4 ks,  
 hydrantový nástavec 1 ks,



<input type="checkbox"/> klíč k podzemnímu hydrantu	1 ks,
<input type="checkbox"/> kombinovaná proudnice 52 pro plný a roztržitý proud	2 ks
<input type="checkbox"/> objímka na izolovanou požární hadici 52 v obalu	4 ks,
<input type="checkbox"/> objímka na izolovanou požární hadici 75 v obalu	4 ks,
<input type="checkbox"/> pevné smáčedlo	6 ks,
<input type="checkbox"/> proudnice 52 s uzávěrem	1 ks,
<input type="checkbox"/> proudnice 75	2 ks,
<input type="checkbox"/> přechod 52/25	2 ks,
<input type="checkbox"/> přechod 75/52	4 ks,
<input type="checkbox"/> přenosný hasicí přístroj CO2	1 ks,
<input type="checkbox"/> přenosný kulový kohout	2 ks,
<input type="checkbox"/> přenosný příměšovač	1 ks,
<input type="checkbox"/> přetlakový ventil	1 ks,
<input type="checkbox"/> příměšovač na pevné smáčedlo	1 ks,
<input type="checkbox"/> rozdělovač 52 - 25/52/25	1 ks,
<input type="checkbox"/> rozdělovač 75 – 52/75/52	1 ks,
<input type="checkbox"/> sběrač 2 x 75	1 ks,
<input type="checkbox"/> skříňka s nástroji	1 ks,

## e) Úložný prostor v kabině osádky:

<input type="checkbox"/> dalekohled	1 ks,
<input type="checkbox"/> lékárnička velikosti II	1 ks,
<input type="checkbox"/> vyprošťovací nože na bezpečnostní pásy	1 ks,
<input type="checkbox"/> ruční svítilny s dobíjecím zdrojem v počtu sedadel,	
<input type="checkbox"/> lano nízkoprůtažné s opláštěným jádrem typ A-30m	2 ks,
<input type="checkbox"/> lano nízkoprůtažné s opláštěným jádrem typ A-60m	1 ks,
<input type="checkbox"/> příkrývka (deka) v obalu	2 ks,
<input type="checkbox"/> vytyčovací páska 500 m	1 ks.

## f) Zadní část účelové nástavby nad požárním čerpadlem:

<input type="checkbox"/> klíč k nadzemnímu hydrantu	1 ks,
<input type="checkbox"/> klíč na hadice a armatury 75/52	2 ks,
<input type="checkbox"/> klíč na sací hadice	2 ks,
<input type="checkbox"/> ventilové lano na vidlici	1 ks,
<input type="checkbox"/> záchytné lano na vidlici	1 ks.

## uložení na vodorovném výsuvném a výklopném prvku v horní části úložného prostoru

<input type="checkbox"/> plovoucí čerpadlo	1 ks,
<input type="checkbox"/> izolovaná požární hadice 75x5 m	2 ks,

## g) Úložné prostory na pochůzných plochách účelové nástavby:

<input type="checkbox"/> cestářské koště	2 ks,
<input type="checkbox"/> hadicové můstky	2 ks,
<input type="checkbox"/> kbelík	1 ks,
<input type="checkbox"/> krumpáč	1 ks,
<input type="checkbox"/> lopata špičatá	2 ks,
<input type="checkbox"/> pěnотvorná proudnice na střední pěnu	1 ks,
<input type="checkbox"/> pěnотvorná proudnice na těžkou pěnu	1 ks,
<input type="checkbox"/> přenosná lafetová proudnice s podstavcem	1 ks,

<input type="checkbox"/> přenosný záchranný a zásahový žebřík pro hasiče pro tři osoby s dostupnou výškou min. 8 m	1 ks,
<input type="checkbox"/> sací hadice, celková délka sady 10 m	1 sada,
<input type="checkbox"/> sací koš	1 ks,
<input type="checkbox"/> sací nástavec na pěnídlo	1 ks,
<input type="checkbox"/> trhací hák	1 ks,
<input type="checkbox"/> záchranná a evakuační nosítka	1 ks.

Drobné požární příslušenství je uloženo v šesti přepravkách o rozměru základny 600 x 400 mm.

Rozměrné požární příslušenství s výjimkou přenosného záchranného a zásahového žebříku a trhacího háku je uloženo na účelové nástavbě ve dvou schránkách s víkem. Schránky jsou vyrobeny z lehkého kovu, mají odvětrání, jejich konstrukce vylučuje vnikání vody z pochůzných ploch účelové nástavby, jsou uzamykatelné klíčem shodným s uzamykáním rolet a dveří účelové nástavby. Vnitřní prostor schránky je vybaven LED osvětlením.

## 2.8. PŘEDPOVRCHOVÁ ÚPRAVA

- otryskání ocelovou drtí (ocelové díly)
- odmaštění

## 2.9. BAREVNÉ PROVEDENÍ

Pro barevnou úpravu karoserie je použita bílá barva (OS 9118, barevné souřadnice: L: 97,22 a: -0,94 b: 0,50, lesk:  $93 \pm 4$  (při  $60^\circ$ ), celková barevná diference  $\delta E \leq 0,8$ ) a červená barva (OS 3117, barevné souřadnice: L: 44,46 a: 54,33 b: 31,75, lesk:  $93 \pm 4$  (při  $60^\circ$ ), celková barevná diference  $\delta E \leq 0,8$ ).

Na zadní straně karoserie účelové nástavby je v souladu s předpisem EHK 48/2008 umístěno úplné obrysové značení v barvě červené, na obou bočních stranách karoserie účelové nástavby a kabiny osádky je v celé délce bílého zvýrazňujícího pruhu umístěno liniové značení v barvě bílé. Výška bílého zvýrazňujícího pruhu včetně výšky liniového značení podle EHK 48 je 310 mm. Bílý vodorovný zvýrazňující pruh je veden i přes postranní roletky.

## 2.10. ZNAKY A NÁPISY

Na pravé straně zadní části karoserie je umístěn nápis s textem ve dvou řádcích o výšce písma 14 mm, a to černým písmem na bílé ploše. V prvním řádku je text „POŘÍZENO Z FONDU ZÁBRANY ŠKOD“ a v druhém řádku je „ČESKÉ KANCELÁŘE POJISTITELŮ“.

Veškeré nápisy jsou provedeny kolmým bezpatkovým písmem, písmeny velké abecedy.

Nápis s označením dislokace jednotky je umístěn v bílém zvýrazňujícím vodorovném pruhu na obou předních dveřích kabiny osádky. V prvním řádku je text „HASIČSKÝ ZÁCHRANNÝ SBOR“, v druhém řádku je název kraje podle tabulky.

Název kraje	ks
JIHOČESKÉHO KRAJE	1
KARLOVARSKÉHO KRAJE	1
ZLÍNSKÉHO KRAJE	1
KRÁLOVÉHRADECKÉHO KRAJE	2

Na přední části karosérie kabiny osádky je pod předním oknem umístěn nápis „HASIČI“ o výšce písma 100 mm.

## 2.11. ANTIKOROZNÍ ÚPRAVY

- podběhy - nástřik izolační antihlukové a antiabrazivní hmoty na bázi kaučuku

## 3 KOMPLETNÍ VOZIDLO

### 3.1. ROZMĚRY

Délka (bez nárazníkové lafety)	9 200 ± 30 mm
Délka (s nárazníkovou lafetou)	9 450 ± 30 mm
Šířka	2 550 mm
Výška	2 860 ± 30 mm
Brodivost podvozku dle TP-STS/16A-2016	1 200 mm
Statický boční náklon	30°

### 3.2. HMOTNOSTI

Provozní	14 500 kg
Celková	25 000 kg
Největší technicky přípustná hmotnost stanovená výrobcem podvozkové části	25 000 kg

### 3.3. JÍZDNÍ PARAMETRY

Maximální rychlost	100 km·h <sup>-1</sup>
Měrný výkon	13 kW·t <sup>-1</sup>
Obrysový průměr zatáčení	22 m

CAS splňuje technické podmínky stanovené vyhl. č. 35/2007 Sb., o technických podmínkách požární techniky, ve znění vyhl. č. 53/2010 Sb., a doložené při dodání CAS kopií certifikátu vydaného pro daný typ zásahového požárního automobilu autorizovanou osobou.

S ohledem na možnost nasazení požárního automobilu mimo jiné i při přípravě na mimořádné události a při záchranných a likvidačních pracích a při ochraně obyvatelstva před a po dobu vyhlášení stavu nebezpečí, nouzového stavu, stavu ohrožení státu a válečného stavu, kdy není možné vyloučit obtíže se zásobováním jednotek požární ochrany například čínidlem ad blue, případně pohonnými hmotami z veřejné distribuční sítě, konstrukce motoru umožňuje provoz:

- bez čínidla ad blue, a to bez omezení výkonových parametrů a snížení životnosti motoru a bez potřeby zvýšené údržby či servisních zásahů během provozu či po jeho ukončení,
- při použití jednotného paliva označovaného podle vojenských standardů F 34 bez přidaných aditiv. Součástí dodávky takové techniky jsou veškeré potřebné součásti a případně nářadí k úpravě výfukové soustavy.

V případě, kdy tyto technické podmínky nezaručuje motor podle aktuálně platné emisní normy, lze použít motor podle nižší emisní normy při plnění ostatních aktuálních předpisů pro provoz vozidla na pozemních komunikacích. Uvedený provoz musí zaručovat stanovenou životnost motoru a celé výfukové soustavy, dosavadní požadavky na servisní úkony po použití a na výkonové parametry požárního automobilu. Podrobný postup úprav potřebných k popsanému provozu je zapracován do návodu k obsluze.

CAS není vybavena tachografem.

CAS je vybavena omezovačem rychlosti, který je nastaven na největší konstrukční rychlost stanovenou výrobcem podvozkové části. Konstrukční rychlost CAS je nejméně 110 km/h. Pro výrobu CAS je použit pouze nový, dosud nepoužitý automobilový podvozek, který není starší 18 měsíců a pro účelovou nástavbu pouze nové a nepoužité součásti.

Přílohy: Rozměrový výkres vozidla

The technical drawing consists of several views of a truck. On the left, there is a side view showing a truck with a long trailer. Dimensions are indicated: wheelbase (8000 mm), wheel spacing (2000 mm), and axle spacing (1400 mm). In the center, there is a top view of the truck, showing the layout of the wheels and the front cab. On the right, there are two smaller views: a rear view of the truck and a detailed top view of the truck's chassis and engine compartment, showing various mechanical components and their relative positions.

Výkres vypracován v souladu s požadavky k výkresům obrázků a tabulek na úseku technické dokumentace Městského úřadu v Litvínově Město Litvínov, příspěvková organizace Litvínov 22, 478 01 Litvínov			
Všechny rozměry v mm			
Výkres vypracoval: BŘEZINA J			
Výkres schválil: BŘEZINA J			
KAS 30/6000/540 - S 3 VH			
036819_1			
			AI

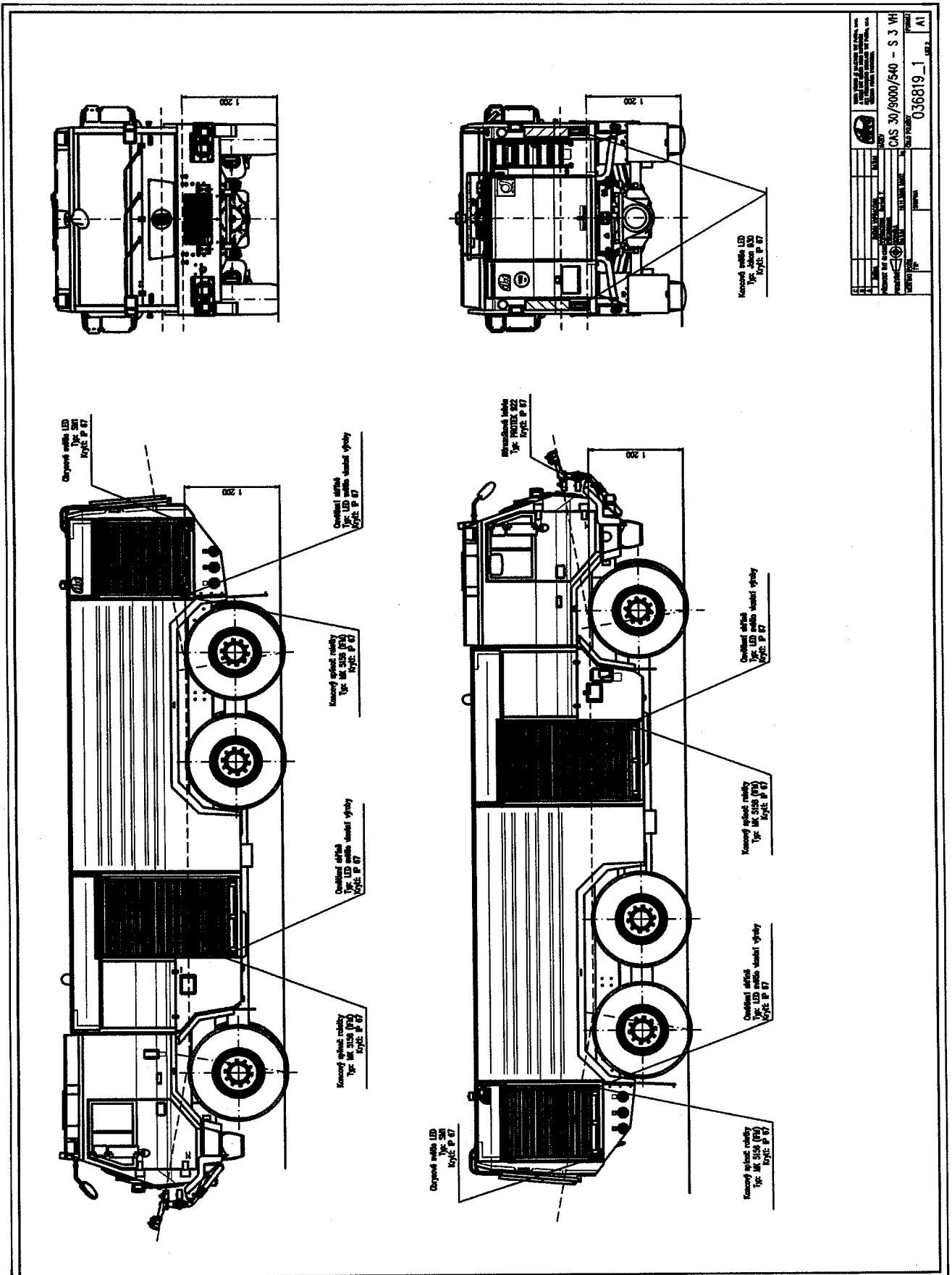

## Příslušenství (výbava) s naceněním "CAS 30/9000/540 – S 3 VH"

	Výrobce	Typ	T	Jedn.	Cena bez DPH / ks	Cena celkem bez DPH	Cena celkem s DPH
Cestářské koště	Železářství Andrlík	koště s násadou	1	ks	136	136	165
Dalekohled binokulární	FOMEI	10x50	1	ks	1 537	1 537	1 860
Hadicový držák (vazák) v obalu	LANEX	textilní lano s dřevěným kolíkem	4	ks	133	532	644
	SVITAP	sáček, mat. bavlna	1	ks	161	161	195
Hadicový můstek	THT Polička	materiál dřevo, popruh, nýty, povrch ošetřen napouštěcí barvou	2	ks	1 500	3 000	3 630
Hydrantový nástavec	THT Polička	slitina AL, uzavírací armatura včetně, výstup 2x75	1	ks	3 687	3 687	4 461
Izolovaná požární hadice 25x20 m	TECHNOLEN	PYROTEX PES-R	7	ks	753	5 271	6 378
Kazeta na dvě izolované požární hadice 52	THT Polička	AI THT	1	ks	3 584	3 584	4 337
Kazeta na dvě izolované požární hadice 75	THT Polička	AI THT	4	ks	3 604	14 416	17 443
Kbelík 10 l	Železářství Andrlík	ocel, povrch. úprava žár. zinek	1	ks	67	67	81
Klíč k nadzemnímu hydrantu	THT Polička	mosaz	1	ks	481	481	582
Klíč k podzemnímu hydrantu	Aleš Richter	ocel	1	ks	288	288	348
Klíč na hadice a armatury 75/52	THT Polička	75/52	2	ks	101	202	244
Klíč na sací hadice	THT Polička	125/75	2	ks	201	402	486
Kombinovaná proudnice 25 podle přílohy A	POK	Proték	2	ks	9 045	18 090	21 889
Kruppáč ocelový kovaný	Železářství Andrlík	ocel, násada dřevo, 2,5 kg	1	ks	184	184	223
Kužel dopravní skládací	EUROLAMP	ACTIVE 45 CM s LED diodou	4	ks	640	2 560	3 098
Lékárnička velikost II	VAVA	brašna zdravotní vel. II	1	ks	2 246	2 246	2 718
Lopata špičatá ocelová	Železářství Andrlík	lopata špičatá (srdcovka) s dřevěnou násadou délky 1300 mm, šířka 290 mm, tloušťka plechu 1,5 mm	2	ks	106	212	257
Lopatka dřevorubecká	HUSQVARNA	s obracákem, 77 cm	1	ks	1 019	1 019	1 233
Nádoba na PHM a olej k motorové pile	J.P. PLAST	dvoukomorový plastový kanistr 6+2,5 l	1	ks	216	216	261
Nádoba na PHM k plovoucímu čerpadlu	J.P. PLAST	plastový kanistr	1	ks	93	93	113
Objímka na izolovanou požární hadici 52 v obalu	Aleš Richter	ocelový třmen	4	ks	151	604	731
	SVITAP	sáček na objímky, mat. bavlna	1	ks	161	161	195
Objímka na izolovanou požární hadici 75 v obalu	Aleš Richter	ocelový třmen, textilní obal	4	ks	228	912	1 104
	SVITAP	sáček na objímky, mat. bavlna	1	ks	161	161	195
Pákové kleště štípací na tyče a svorníky	Železářství Andrlík	řezač svorníků - pákové nůžky 270/630 mm	1	ks	511	511	618
Palice 5 kg	Železářství Andrlík	materiál ocel, násada dřevo	1	ks	374	374	453
Pěnotvorný nástavec na vysokotlakou proudnici	AWG	AWG 2130 ID-No. 30007433	1	ks	5 723	5 723	6 925
Pilka ruční	PILANA	oblouková	1	ks	230	230	278
Ploché páčidlo	Aleš Richter	ušlechtilá ocel, 765x25x25 mm, 2,7 kg	1	ks	420	420	508
plovoucí čerpadlo, maximální průtok nejméně 1000 l, jmenovitý průtok nejméně 500 l/min při 0,15 MPa, maximální tlak nejméně 0,25 Mpa, výtlač 75	Pavliš a Hartmann	PH - POSEIDON 1 BS, 1100 l/min	1	ks	29 800	29 800	36 058

Požární sekera bourací	Aleš Richter	Čepel legovaná ocel, rukojeť dřevo, hmotnost 3,5 kg (200x80x35)	1	ks	1 357	1 357	1 642
Požární světlomet v LED provedení 24V	THT Polička	LED SVĚTLOMET S KLOUBEM, 24V	2	ks	4 430	8 860	10 721
Proudnice 52 s uzávěrem	AWG	kombi. C 52	1	ks	1 188	1 188	1 437
Proudnice 75	SUPON	slitina Al	2	ks	2 109	4 218	5 104
Přechod 52/25	SUPON	slitina Al	2	ks	178	356	431
Přechod 75/52	SUPON	slitina Al	4	ks	173	692	837
Přenosná lafetová proudnice s podstavcem a s napojením 2x75	THT Polička	typ 3780	1	ks	64 000	64 000	77 440
Přenosný hasicí přístroj CO2	TEPOSTOP	S 5 H	1	ks	1 624	1 624	1 965
Přenosný hasicí přístroj práškový	TEPOSTOP	PG 6 LE/SUPER	2	ks	736	1 472	1 781
Přenosný kulový kohout 75	AWG	slitina Al, velikost B75	2	ks	2 638	5 276	6 384
Přenosný příměšovač	AWG	Z4R - 2xC52	1	ks	5 424	5 424	6 563
Přetlakový ventil	AWG	B 75, DIN 14380-89	1	ks	11 090	11 090	13 419
Přikrývka (deka) v obalu	KVALITEX	150x200cm	2	ks	500	1 000	1 210
Přilba pro práci s motorovou pilou	HUSQVARNA	se štítem	1	ks	1 410	1 410	1 706
Příměšovač na pevné smáčedlo	Pavliš a Hartmann	teubus PH MIX B-B	1	ks	3 346	3 346	4 049
Rozdělovač 75 – 52/75/52	THT Polička	rozdělovač s vřetenovým uzávěrem	1	ks	2 877	2 877	3 481
Rozdělovač 52 - 25/52/25	AWG	s kulovým uzávěrem	1	ks	4 228	4 228	5 116
Ruční svítilna LED	STREAMLIGHT	SURVIVOR ATEX - LION + rychlonabíječka 12V	4	ks	6 148	24 592	29 756
Ruční vyprošťovací nástroj jednoduchý	PARATECH	HOOLIGAN STANDARD, 91,4 cm	1	ks	6 993	6 993	8 462
Sací nástavec na pěnídlo	THT Polička	sací nástavec 38	1	ks	649	649	785
Sběrač 2 x 75	THT Polička	sběrač 110	1	ks	1 805	1 805	2 184
Skříňka s nástroji	Železářství Andrlík	skříňka s nářadím/box	1	ks	7 521	7 521	9 100
Trhací hák - délka nejméně 5 m	Tauchman SWS	Al slitina, dvoudílný, s ocelovým hákem	1	ks	1 200	1 200	1 452
Ventilové lano na vidlici	LANEX	ventilové lano 8mmx25m	1	ks	370	370	448
	THT Polička	vidlice 32x11cm	1	ks	40	40	48
Vyprošťovací nůž (řezák) na bezpečnostní pásy	LIFEHAMMER	nůž na bezpečnostní pásy s hroty	1	ks	305	305	369
Vytyčovací páska 500 m	HIT HOFMAN	PAV8CB červenobílá 500m	1	ks	317	317	384
Záchytné lano na vidlici	LANEX	záchytné lano 10mmx20m	1	ks	470	470	569
	THT Polička	vidlice 32x11cm	1	ks	40	40	48
					<b>celkem</b>	<b>260 000</b>	<b>313 983</b>

Komunikační prostředky		HZS Královéhradeckého kraje					
	výrobce	typ	T	Jedn.	Cena bez DPH / ks	Cena celkem bez DPH	Cena celkem s DPH
Analogová radiostanice s tlačítkovým mikrofonom	MOTOROLA	Mototrobo DM 4600	1	ks	13 500	13 500	16 335
Anténní filtr	MOTOROLA	anténní filtr	1	ks	2 000	2 000	2 420
Analogová anténa	MOTOROLA	PVA 001/A, MA, 66-174 MHZ, KABEL 5 m	1	ks	1 000	1 000	1 210
Převodník A/D	MATRA (CASSIDIAN)	Kabel 7M, optická signalizace	1	ks	9 500	9 500	11 495
					<b>celkem</b>	<b>26 000</b>	<b>31 460</b>



Komunikační prostředky		HZS Jihočeského kraje					
	výrobce	typ	T	Jedn.	Cena bez DPH / ks	Cena celkem bez DPH	Cena celkem s DPH
Analogová radiostanice s tlačítkovým mikrofonom	MOTOROLA	Mototrbo DM 4600	1	ks	13 500	13 500	16 335
Anténní filtr	MOTOROLA	anténní filtr	1	ks	2 000	2 000	2 420
Analogová anténa	MOTOROLA	PVA 001/A, MA, 66-174 MHz, KABEL 5 m	1	ks	1 000	1 000	1 210
Digitální terminál	MATRA (CASSIDIAN)	TPM 700	1	ks	47 000	47 000	56 870
Montážní sada s AVL	MATRA (CASSIDIAN)	TPM 700 verze AVL (GPS) vč. Antény	1	ks	14 000	14 000	16 940
Převodník A/D	MATRA (CASSIDIAN)	Kabel 7M, optická signalizace	1	ks	9 500	9 500	11 495
celkem						87 000	105 270

Komunikační prostředky		HZS Karlovarského kraje, HZS Zlínského kraje					
	výrobce	typ	T	Jedn.	Cena bez DPH / ks	Cena celkem bez DPH	Cena celkem s DPH
Anténní filtr	MOTOROLA	anténní filtr	1	ks	2 000	2 000	2 420
Analogová anténa	MOTOROLA	PVA 001/A, MA, 66-174 MHz, KABEL 5 m	1	ks	1 000	1 000	1 210
celkem						3 000	3 630

Kč bez DPH  
CAS bez příslušenství **5 760 000 Kč**

Nabídkové ceny dle HZS krajů	CAS s příslušenstvím bez kom.	Komunikační	ks	Cena za 1 ks CAS včetně přísluš.	Cena celkem za CAS včetně přísluš.
HZS JIHOČESKÉHO KRAJE	6 020 000	87 000	1	6 107 000	6 107 000
HZS KRÁLOVÉHRADECKÉHO KRAJE	6 020 000	26 000	2	6 046 000	12 092 000
HZS KARLOVARSKÉ KRAJE	6 020 000	3 000	1	6 023 000	6 023 000
HZS ZLÍNSKÉHO KRAJE	6 020 000	3 000	1	6 023 000	6 023 000
celkem Kč bez DPH					30 245 000,00
DPH					6 351 450,00
celkem Kč s DPH					36 596 450,00

**(závazný návrh)**  
**KUPNÍ SMLOUVA**

číslo prodávajícího: / 036819

číslo kupujícího:

uzavřená podle zákona č. 89/2012 Sb., občanského zákoníku  
(dále jen „smlouva“).

**Článek 1.**  
**Smluvní strany:**

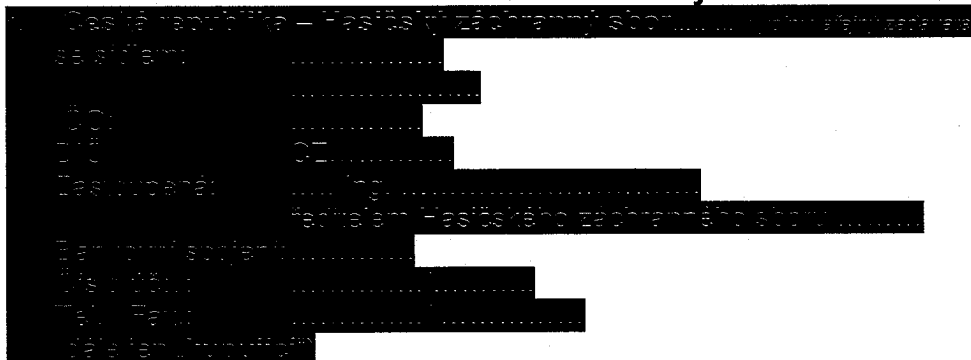

a

**2. THT Polička, s.r.o.**

se sídlem: Starohradská 316, 572 01 Polička  
zapsána ve veřejném rejstříku, vedeným Krajským soudem v Hradci  
Králové, oddíl C, vložka 2192

IČO: 46508147

DIČ: CZ46508147

Bankovní spojení:

Číslo účtu:

Zastoupená:

Tel. / email.:



(dále jen „prodávající“)

**Článek 2.**  
**Základní ustanovení**

1. Tato smlouva se uzavírá na základě centrální smlouvy čj.: MV-102160-21/PO-PSM-2018, která byla uzavřena prodávajícím s centrálním zadavatelem.
2. Smluvní strany se v souladu s ustanovením § 2079 a násl. zákona č.89/2012 Sb., občanského zákoníku, (dále jen „ObčZ“) dohodly, že se rozsah a obsah vzájemných práv a povinností z této smlouvy vyplývajících a neupravených touto smlouvou bude řídit příslušnými ustanoveními ObčZ a dalšími právními předpisy ČR.
3. Smluvní strany prohlašují, že údaje uvedené v článku 1 této smlouvy a taktéž oprávnění k podnikání prodávajícího jsou v souladu s právní skutečností v době uzavření smlouvy. Smluvní strany se zavazují, že změny údajů uvedených v článku 1 této smlouvy oznámí písemně bez prodlení druhé smluvní straně.

### Článek 3. Předmět smlouvy

1. Předmětem této smlouvy je dodávka [redacted] **ks cisternových automobilových stříkaček CAS 30 – TATRA T815-7 6x6.1** (dále jen „zboží“). Podrobný popis nabízeného zboží je přílohou č. 1 této smlouvy a je její nedílnou součástí.
2. Touto smlouvou se prodávající zavazuje dodat kupujícímu za podmínek v ní sjednaných zboží, specifikované v odst. 1 tohoto článku a převést na kupujícího vlastnické právo k němu.
3. Kupující se zavazuje zboží převzít a zaplatit za něj sjednanou kupní cenu.
4. Zboží (a veškeré jeho části) bude nové, nepoužité, nerepasované, certifikované, homologované, určené pro český trh, odpovídající kogentním právním předpisům ČR i EU a oborovým normám, zejména předpisům dopravního práva. Pro výrobu zboží je použit pouze nový, dosud nepoužitý automobilový podvozek, který není starší 18 měsíců před nabytí účinnosti této smlouvy a bude vyrobeno z prvotřídních materiálů a odpovídající současným parametrům a požadavkům nejvyšší kvality a pro účelovou nástavbu budou použity pouze nové a nepoužité součásti.
5. Součástí dodávky zboží je i předání dokladů (čl. 4. odst. 6 této smlouvy), které se ke zboží vztahují.
6. Proávající tímto prohlašuje, že zboží nemá právní vady ve smyslu § 1920 a násl., ObčZ.

### Článek 4. Doba, místo a způsob předání zboží

1. Proávající je povinen dodat bezvadné zboží v místě plnění nejpozději do .....( [redacted] - do 7 měsíců od nabytí účinnosti centrální smlouvy).
2. Proávající se zavazuje informovat kupujícího o termínu dodání zboží nejméně tři pracovní dny předem. Před touto dobou může prodávající dodat zboží jen po předchozím souhlasu kupujícího.
3. Místo plnění je uvedeno v následující tabulce: [redacted]

Kupující	Místo plnění	Počet (ks)
[redacted]	[redacted]	1

Kontaktní osoba: [redacted] tel: [redacted]  
Osoba oprávněná k převzetí zboží: [redacted] tel: [redacted]

4. Splněním dodávky se rozumí odevzdání a uvedení zboží do provozu v místě plnění, převzetí zboží oprávněnými osobami kupujícího a dodání všech dokladů nutných k jeho provozování podle právních předpisů a technických norem ČR.
5. Kupující při převzetí zboží provede kontrolu zejména:
  - a) dodané značky, typu, druhu,
  - b) zjevných jakostních vlastností a roku výroby,
  - c) zda nedošlo k poškození zboží při přepravě,
  - d) dodaných dokladů (dokumentace).
6. Při převzetí zboží prodávající předá kupujícímu tyto doklady vztahující se ke zboží dle čl. 3. této smlouvy:
  - a) základní technický popis, může být součástí návodu
  - b) osvědčení o registraci vozidla část II (technický průkaz) se zapsanými povinnými údaji,

- c) rozhodnutí Ministerstva dopravy ČR o schválení technické způsobilosti typu samostatného technického celku vozidla,
  - d) osvědčení Ministerstva dopravy ČR o schválení technické způsobilosti typu samostatného technického celku vozidla,
  - e) návod k použití, obsluze a údržbě s ohledem na bezpečnost práce a ekologii (bude obsahovat zejména pokyny k jízdě, a obsluze účelové nástavby, provozní pokyny a pokyny k údržbě, pokyny seznam činností povoleny uživateli, pokyny k intervalům a rozsahu stanovených kontrol mezi servisními prohlídkami),
  - f) rozsah oprav a pokyny pro opravy, které je provozovatel oprávněn uskutečňovat sám s katalogem náhradních dílů, výkresovou dokumentaci,
  - g) servisní knížka a originální servisní dokumentace,
  - h) seznam vybavení včetně požárního příslušenství,
  - i) kontaktní údaje servisních míst,
  - j) kopii certifikátu vydaného autorizovanou osobou a dokladující splnění technických podmínek vyhlášky č. 35/2007 Sb., o technických podmínkách požární techniky, ve znění vyhlášky č. 53/2010 Sb.,
  - k) prohlášení výrobce podvozku, že při výrobě byly dodrženy veškeré jeho pokyny uvedené v manuálu pro nástavbáře a že byly dodrženy podmínky schválených výjimek z tohoto manuálu,
  - l) záruční list,
  - m) záruční listy, doklady a dokumentace k provozování příslušenství a vybavení,
  - n) předávací protokol.
7. Prodávající předá kupujícímu všechny nezbytné doklady a dokumenty požadované legislativou vztahující se ke zboží dle čl. 3. odst. 1 této smlouvy v českém jazyce. Přípustné jsou jen cizojazyčné doklady, dokumentace a texty (zejména návod), které budou opatřeny překladem do českého jazyka. Prodávající se zavazuje zajistit seznámení kupujícího s obsluhou zboží.
8. O předání a převzetí zboží bude mezi prodávajícím a kupujícím sepsán předávací protokol ve čtyřech vyhotoveních. V případě zjištěných zjevných vad zboží může kupující odmítnout jeho převzetí, což řádně i s důvody potvrdí na příslušném dokladu.
9. Prodávající umožní odborným osobám kupujícího, včetně zpracovatele technických podmínek, během výroby předmětu plnění této smlouvy, nejméně 2 inspekční prohlídky v jeho zařízeních k ověření správného postupu realizace předmětu plnění. Tyto osoby, jsou povinné oznámit termín inspekční prohlídky nejméně 3 pracovní dny předem.
10. Zástavba první CAS komunikačním zařízením s příslušenstvím bude provedena za přítomnosti kupujícího, který se způsobem řešení vyjádří písemný souhlas.
11. Při dodání zboží proběhne v místě plnění provozní zkouška, které budou přítomny osoby pověřené kupujícím.

## Článek 5.

### Kupní cena a platební podmínky

1. Kupní cena za zboží uvedené v čl. 3. odst. 1, této smlouvy je stanovena dohodou smluvních stran a činí celkem za **1 ks cisternových automobilových stříkaček CAS 30 – T815-7 6x6.1 včetně příslušenství:**

Bez DPH	5.760.000,- Kč
DPH 21 %	1.209.600,- Kč
Celkem vč. DPH	6.969.600,- Kč

z toho za **1 ks CAS 30 – T815-7 6x6.1 bez příslušenství**

- Bez DPH 5.760.000,- Kč
- DPH 21 % 1.209.600,- Kč
- **Celkem vč. DPH 6.969.600,- Kč**

(slovy: Šestmilionůdevětsetšedesátdevěttisícšestset Korun českých);

**HZS Jihočeského kraje**

cena za příslušenství k 1 ks CAS 30 – T815-7 6x6.1

• Bez DPH	347.000,-	Kč
• DPH 21 %	72.870,-	Kč
• <b>Celkem vč. DPH</b>	<b>419.870,-</b>	<b>Kč</b>

(slovy: Čtyřistadevatenácttisíc osmset sedmdesát Korun českých);

**HZS Karlovarského kraje**

cena za příslušenství k 1 ks CAS 30 – T815-7 6x6.1

• Bez DPH	263.000,-	Kč
• DPH 21 %	55.230,-	Kč
• <b>Celkem vč. DPH</b>	<b>318.230,-</b>	<b>Kč</b>

(slovy: Třistaosmnácttisíc dvěstě třicet Korun českých);

**HZS Zlínského kraje**

cena za příslušenství k 1 ks CAS 30 – T815-7 6x6.1

• Bez DPH	263.000,-	Kč
• DPH 21 %	55.230,-	Kč
• <b>Celkem vč. DPH</b>	<b>318.230,-</b>	<b>Kč</b>

(slovy: Třistaosmnácttisíc dvěstě třicet Korun českých);

**HZS Královéhradeckého kraje**

cena za příslušenství k 1 ks CAS 30 – T815-7 6x6.1

• Bez DPH	286.000,-	Kč
• DPH 21 %	60.060,-	Kč
• <b>Celkem vč. DPH</b>	<b>346.060,-</b>	<b>Kč</b>

(slovy: Třista čtyřicet šesttisíc šedesát Korun českých);

- Tato sjednaná kupní cena je konečná a zahrnuje veškeré náklady spojené s dodávkou zboží (seznámení s obsluhou, clo, záruční a garanční prohlídky dle čl. 8. odst. 7 této smlouvy, atd.). V ceně jsou zahrnuty i veškeré náklady spojené s dopravou zboží na místo plnění a případná možná rizika (inflační, cenové či měnové vlivy apod.).
- Cena bude zaplacená na základě faktury vystavené prodávajícím po převzetí kompletního zboží. Faktura (daňový doklad) v českém jazyce vystavena prodávajícím musí být v písemné (listinné) podobě a musí obsahovat náležitosti stanovené právními předpisy (včetně razítka a podpisu) dle zákona č. 235/2004 Sb., o dani z přidané hodnoty, ve znění pozdějších předpisů, evidenční číslo smlouvy a dále vyčíslení zvlášť ceny za zboží v Kč bez DPH, zvlášť DPH a celkovou cenu za zboží v Kč včetně DPH. Prodávající je povinen vystavit fakturu nejpozději do dvou pracovních dnů od předání zboží.
- Cena za zboží v Kč včetně DPH se stanovuje připočtením sazby DPH platné v den fakturace dle platné legislativy v zemi kupujícího.
- Smluvní strany se dohodly, že platba bude provedena v českých korunách (CZK) výhradně na účet prodávajícího uvedený v čl. 1. smlouvy. Uvedený účet prodávajícího musí být veden a zveřejněn v registru plátců DPH.
- Pokud prodávající nemá účet zřízený v peněžním ústavu na území České republiky, bankovní poplatky za zahraniční platbu jdou na vrub prodávajícího.
- Fakturace po splnění požadovaných podmínek dodávky se uskuteční na adresu:  

8. Prodávající je povinen přiložit k faktuře (daňovému dokladu) originál předávacího protokolu a seznam dodaného požárního příslušenství s naceněním za 1 kus včetně DPH.
9. Smluvní strany se dohodly na lhůtě splatnosti faktury v délce do třiceti kalendářních dnů ode dne doručení faktury na kontaktní adresu kupujícího. V případě pochybností se má za to, že dnem doručení se rozumí třetí pracovní den ode dne odeslání faktury.
10. Kupní cena se považuje za uhrazenou okamžikem odepsání fakturované kupní ceny z bankovního účtu kupujícího. Pokud kupující uplatní nárok na odstranění vady zboží ve lhůtě splatnosti faktury, není kupující povinen až do odstranění vady uhradit cenu zboží. Okamžikem odstranění vady zboží začne běžet nová lhůta splatnosti faktury v délce do třiceti kalendářních dnů.
11. Kupující nebude poskytovat prodávajícímu jakékoliv zálohy na úhradu ceny zboží nebo jeho části a prodávající prohlašuje, že žádnou zálohovou platbu nepožaduje a požadovat nebude.
12. Kupující je oprávněn před uplynutím lhůty splatnosti faktury vrátit bez zaplacení fakturu, která neobsahuje náležitosti stanovené touto smlouvou nebo budou-li tyto údaje uvedeny chybně. Prodávající je povinen podle povahy nesprávnosti fakturu opravit nebo nově vyhotovit. V takovém případě není kupující v prodlení se zaplacením ceny zboží. Okamžikem doručení náležitě doplněné či opravené faktury začne běžet nová lhůta splatnosti faktury v délce do třiceti kalendářních dnů.

#### **Článek 6.**

##### **Vlastnické právo ke zboží a nebezpečí škody na zboží**

1. Kupující nabývá vlastnické právo ke zboží okamžikem jeho převzetí od prodávajícího.
2. Nebezpečí škody na zboží přechází na kupujícího okamžikem převzetí zboží od prodávajícího v místě plnění.

#### **Článek 7.**

##### **Záruka a vady zboží**

1. Prodávající odpovídá za to, že dodané zboží má vlastnosti uvedené v technické dokumentaci a z hlediska bezpečnosti provozu odpovídá platným předpisům ČR, EU a technickým normám.
2. Záruční doba začíná běžet dnem předání zboží kupujícímu. Záruční doba neběží po dobu, po kterou kupující nemůže užívat zboží pro jeho vady, za které odpovídá prodávající.
3. Záruční doba na podvozek se stanovuje na **36** měsíců bez ohledu na ujeté kilometry.
4. Záruční doba na nástavbu se stanovuje **36** měsíců.
5. Záruční doba na neprorezavění karoserie činí **60** měsíců od splnění dodávky.
6. Záruční doba na všechny položky vybavení včetně požárního příslušenství je **24** měsíců.
7. Veškeré vady zboží je kupující povinen uplatnit u prodávajícího bez zbytečného odkladu poté, kdy vadu zjistil, a to formou písemného oznámení o vadě nebo emailem na adresu  Na oznámení vad je prodávající povinen odpovědět do dvou pracovních dnů ode dne doručení. Pokud tak neučiní, má se za to, že souhlasí s termínem odstranění vad uvedených v oznámení. V případě, že kupující nesdělí při vytknutí vady či vad zboží v rámci záruční doby prodávajícímu jiný požadavek, je prodávající povinen vytykané vady ve lhůtě do 15 dnů vlastním nákladem odstranit, nedohodnou-li se smluvní strany v reklamačním protokolu jinak. Bude-li pro prodávajícího technicky proveditelné, je povinen provést odstranění vad v místě určeném kupujícím, zpravidla v místě plnění. Pokud nedojde k odstranění vad v místě určeném kupujícím, jdou náklady na dopravu do místa odstranění vad za prodávajícím.

8. Další nároky kupujícího plynoucí mu z titulu vad zboží z obecně závazných právních předpisů tím nejsou dotčeny.
9. Prodávající prohlašuje, že je jediným garantem plnění této smlouvy a na jeho vrub budou řešeny veškeré záruky.
10. Veškeré náklady kupujícího související s opravou vad, na které se prokazatelně vztahuje záruka, budou hrazeny prodávajícím.

### **Článek 8. Záruční servis**

1. Prodávající se zavazuje zajistit záruční servisní služby na dodané zboží u kupujícího, bude-li to pro prodávajícího technicky proveditelné a nikoliv nepřiměřeně zatěžující, příp. ve výrobním závodě či v servisních organizacích se smluvním závazkem na provádění servisních prací. Prodávající ručí za kvalitu a termínový průběh servisních služeb, ať jsou poskytovány výrobním závodem nebo smluvním partnerem.
2. Seznam organizací poskytujících servis podle této smlouvy je uveden v příloze č. 2 této smlouvy.
3. Prodávající se zavazuje k zajištění záručního servisu zboží dle dohody přímo u kupujícího mobilní servisní službou nebo ve výrobních prostorách u prodávajícího na základě písemného, telefonického, faxového, popř. emailového oznámení kupujícího. Servisní skupina vyjede k odstranění vážné poruchy do 24 hodin po písemném oznámení vad. Vážná porucha je definována jako porucha znemožňující bezpečné použití zboží. Porucha bude odstraněna nejpozději do 10 pracovních dnů od převzetí zboží k odstranění vad, nedohodnou-li se smluvní strany v reklamačním protokolu jinak.
4. Prodávající se zavazuje, po dobu záruky, uvedené v čl. 7. této smlouvy, provádět drobné opravy přímo u kupujícího.
5. Prodávající se zavazuje na žádost kupujícího po dobu záruky povolit autorizované osobě (nebo způsobilé fyzické osobě) určené kupujícím, provádění veškerých záručních, garančních prohlídek, pravidelných servisních kontrol stanovených výrobcem (včetně revizí a úkonů majících vliv na uznání záruky) podvozku, nástavby a požárního příslušenství a po jejím skončení povolit této osobě provádění revizí a oprav zboží. Této osobě prodávající poskytne náhradní díly (v ceně obvyklé v místě prodávajícího), přičemž je oprávněn ji přiměřeně kontrolovat. Kupující se zavazuje, že autorizovaná osoba bude souhlasit s kontrolou prodávajícím. V případě, že prodávající disponuje servisním místem pro provádění servisních prací na území České republiky, může určení autorizované osoby podle tohoto bodu smlouvy kupujícím po dobu záruky vyloučit.
6. Uznané reklamace, které nemohou být odstraněny opravou, budou řešeny výměnným způsobem vadného dílu za díl nový na náklady prodávajícího.
7. Prodávající se zavazuje, během záruční doby, **zajistit veškeré záruční, garanční prohlídky, pravidelné servisní kontroly stanovené výrobcem (včetně revizí a úkonů majících vliv na uznání záruky) podvozku, nástavby a požárního příslušenství na své náklady (včetně nákladů na dopravu do a ze servisního místa).**
8. Prodávající se zavazuje dodávat kupujícím náhradní díly na zboží po dobu 10 let ode dne ukončení výroby daného typu.
9. Prodávající opravňuje proškolené pracovníky kupujícího k provádění oprav, jako jsou:
  - a) výměna poškozených dílů,
  - b) drobné opravy laku.

### **Článek 9. Povinnost mlčenlivosti**

1. Prodávající se zavazuje zachovávat ve vztahu ke třetím osobám mlčenlivost o informacích, které při plnění této smlouvy získá od kupujícího či jeho zaměstnancích a spolupracovnících a nesmí je zpřístupnit bez písemného souhlasu kupujícího žádné třetí osobě ani je použít v rozporu s účelem této smlouvy, ledaže se jedná:
  - a) informace, které jsou veřejně přístupné, nebo
  - b) případ, kdy je zpřístupnění informace vyžadováno zákonem nebo závazným rozhodnutím oprávněného orgánu.
2. Prodávající je povinen zavázat povinností mlčenlivosti podle odstavce 1 tohoto článku všechny osoby, které se budou podílet na dodání zboží kupujícímu dle této smlouvy.
3. Za porušení povinnosti mlčenlivosti osobami, které se budou podílet na dodání zboží dle této smlouvy, odpovídá prodávající, jako by povinnost porušil sám.
4. Povinnost mlčenlivosti trvá i po skončení účinnosti této smlouvy.
5. Veškerá komunikace mezi smluvními stranami bude probíhat prostřednictvím osob oprávněných jednat jménem smluvních stran, kontaktních osob, popř. jimi pověřených pracovníků.

### **Článek 10. Smluvní pokuty a odstoupení od smlouvy**

1. V případě nedodržení termínu dodání a předání zboží podle čl. 4. odst. 1 této smlouvy ze strany prodávajícího, v případě nepřevzetí zboží ze strany kupujícího z důvodů vad zboží je prodávající povinen uhradit kupujícímu smluvní pokutu ve výši 0,1 % z celkové ceny zboží vč. DPH za každý, byť i započatý kalendářní den prodlení. V případě prodlení prodávajícího s odstraněním vad zboží (dle čl. 7. odst. 7 nebo čl. 8. odst. 3) je prodávající povinen uhradit kupujícímu smluvní pokutu ve výši 5 000,- Kč (slovy: pět tisíc korun českých) za každý, byť i započatý kalendářní den prodlení.
2. Jestliže prodávající poruší jakoukoli povinnost podle čl. 9. této smlouvy a nezajistí dodávky náhradních dílů dle čl. 8. odst. 8 smlouvy, zavazuje se prodávající uhradit kupujícímu smluvní pokutu ve výši 50 000,- Kč (slovy: padesát tisíc korun českých) za každé jednotlivé porušení povinnosti.
3. Při nedodržení termínu splatnosti řádně vystavené faktury – daňového dokladu kupujícím je prodávající oprávněn požadovat po kupujícím úhradu úroku z prodlení z dlužné částky. Výše úroku z prodlení odpovídá ročně výši repo sazby stanovené Českou národní bankou pro první den kalendářního pololetí, v němž došlo k prodlení, zvýšené o 8 procentních bodů.
4. Smluvní pokuta a úrok z prodlení jsou splatné do čtrnácti kalendářních dnů ode dne jejich uplatnění.
5. Zaplacením smluvní pokuty a úroku z prodlení není dotčen nárok smluvních stran na náhradu škody nebo odškodnění v plné výši ani povinnost prodávajícího řádně dodat zboží.
6. Za podstatné porušení dílčí smlouvy prodávajícím, které zakládá právo kupujícího na odstoupení od dílčí smlouvy, se považuje zejména:
  - a) prodlení prodávajícího s dodáním zboží o více než sedm kalendářních dnů,
  - b) prodlení při odstranění vad zboží ve lhůtě stanovené podle čl. 7. odst. 7 a čl. 8. odst. 3 smlouvy o více než sedm kalendářních dnů,
  - c) porušení jakékoli povinnosti prodávajícího podle čl. IX. smlouvy,
  - d) postup prodávajícího při dodání zboží v rozporu s pokyny kupujícího.
7. Kupující je dále oprávněn od smlouvy odstoupit v případě, že:



- a) vůči majetku prodávajícího probíhá insolvenční řízení, v němž bylo vydáno rozhodnutí o úpadku, pokud to právní předpisy umožňují,
  - b) insolvenční návrh na prodávajícího byl zamítnut proto, že majetek prodávajícího nepostačuje k úhradě nákladů insolvenčního řízení,
  - c) prodávající vstoupí do likvidace,
  - d) uvedený účet v čl. 1 smlouvy není veden v registru plátců DPH.
8. Prodávající je oprávněn od smlouvy odstoupit v případě, že:
- a) kupující bude v prodlení s úhradou svých peněžitých závazků vyplývajících ze smlouvy po dobu delší než šedesát kalendářních dnů,
  - b) pokud kupující nezajistí podmínky pro řádné předání plnění a tuto skutečnost po upozornění nenapraví ani v přiměřené lhůtě.
9. Účinky každého odstoupení od smlouvy nastávají okamžikem doručení písemného projevu vůle odstoupit od této smlouvy druhé smluvní straně. Odstoupení od smlouvy se nedotýká zejména nároku na náhradu škody, smluvní pokuty a povinnosti mlčenlivosti.

### **Článek 11. Ostatní ujednání**

1. Smluvní strany jsou povinny bez zbytečného odkladu oznámit druhé smluvní straně změnu údajů uvedených v čl. 1 této smlouvy.

Kontaktní osobou zástupce kupujícího je: [REDAKCE]

Kontaktní osobou prodávajícího je: [REDAKCE]

2. Prodávající není bez předchozího písemného souhlasu kupujícího oprávněn postoupit práva a povinnosti z jednotlivých smluv na třetí osobu.
3. Prodávající je ve smyslu ustanovení § 2 písm. e) zákona č. 320/2001 Sb., o finanční kontrole ve veřejné správě a o změně některých zákonů (zákon o finanční kontrole), osobou povinnou spolupůsobit při výkonu finanční kontroly prováděné v souvislosti s úhradou zboží nebo služeb z veřejných výdajů.
4. Prodávající je povinen archivovat originální vyhotovení smlouvy včetně jejích dodatků, originály účetních dokladů a dalších dokladů vztahujících se k realizaci předmětu této smlouvy po dobu 10 let od zániku této smlouvy. Po tuto dobu je prodávající povinen umožnit osobám oprávněným k výkonu kontroly projektu provést kontrolu dokladů souvisejících s plněním této smlouvy.
5. Prodávající je povinen upozornit kupujícího písemně na existující či hrozící střet zájmů bezodkladně poté, co střet zájmů vznikne nebo vyjde najevo, pokud prodávající i při vynaložení veškeré odborné péče nemohl střet zájmů zjistit před uzavřením této smlouvy.
6. Prodávající bez jakýchkoliv výhrad souhlasí se zveřejněním své identifikace a dalších údajů uvedených ve smlouvě včetně ceny zboží.

### **Článek 12. Závěrečná ustanovení**

1. Tato smlouva nabývá platnosti dnem podpisu smluvních stran a podle § 6 odst. 1 zákona č. 340/2015 Sb., o zvláštních podmínkách účinnosti některých smluv, uveřejňování těchto smluv a o registru smluv, ve znění pozdějších předpisů (dále jen „zákon o registru smluv“), účinnosti dnem uveřejnění prostřednictvím registru smluv.
2. V souladu se zákonem o registru smluv, se strany dohodly, že kupující zašle tuto smlouvu správci registru smluv k uveřejnění ve lhůtě, stanovené tímto zákonem a o nabytí účinnosti této smlouvy písemně vyrozumí prodávajícího. Smluvní strany uzavírají tuto smlouvu v souladu se zákonem č. 101/2000 Sb., o ochraně osobních údajů a o

změně některých zákonů, a podle Nařízení Evropského parlamentu a Rady (EU) 2016/679 ze dne 27. dubna 2016 o ochraně fyzických osob v souvislosti se zpracováním osobních údajů a o volném pohybu těchto údajů a o zrušení směrnice 95/46/ES (obecné nařízení o ochraně osobních údajů). Osobní údaje stran před odesláním budou anonymizovány v souladu se zákonem č. 101/2000 Sb., o ochraně osobních údajů a o změně některých zákonů.

3. Vztahy touto smlouvou neupravené se řídí primárně ustanoveními centrální smlouvy a platným českým právním řádem zejména § 2079 a násl. zákona č. 89/2012 Sb., ObčZ a kogentními normami reglementující smluvní vztah a dopadající na jeho předmět.
4. Smluvní strany vylučují aplikaci ustanovení § 557 občanského zákoníku na tuto smlouvu.
5. Smluvní strany se dohodly, že prodávající přebírá podle § 1765 občanského zákoníku riziko změny okolností, zejména v souvislosti s cenou za poskytnuté plnění.
6. Smluvní strany se dohodly na uplatnění ustanovení § 576 občanského zákoníku, při posuzování vlivu nicotnosti (vady) této smlouvy na ostatní ustanovení.
7. Právo kupujícího vyplývající z této smlouvy či jejího porušení se promlčuje ve lhůtě deseti (10) let ode dne, kdy právo mohlo být uplatněno poprvé.
8. V případě uzavření smlouvy ve dvojjazyčném znění je rozhodné znění v českém jazyce. Veškerá komunikace smluvních stran bude probíhat v českém jazyce.
9. Tuto smlouvu lze měnit, doplňovat či zrušit pouze dohodou smluvních stran, a to písemnými listinnými dodatky číslovanými vzestupnou řadou; jiná ujednání jsou neplatná.
10. Smluvní strany se zavazují, že veškeré spory vzniklé v souvislosti s realizací smlouvy budou řešeny smírnou cestou – dohodou. Nedojde-li k dohodě, bude spor projednán před příslušným českým soudem podle platného českého právního řádu.
11. Veškerá korespondence mezi smluvními stranami, včetně jejich prohlášení, je bez vlivu na sjednaný obsah práv a povinností smluvních stran dle této smlouvy, není-li ve smlouvě stanoveno jinak.
12. Tato smlouva je vyhotovena ve 4 (čtyřech) stejnopisech, z nichž 2 (dva) obdrží kupující, 1 (jeden) prodávající a 1 (jeden) centrální zadavatel.
13. Každá ze smluvních stran prohlašuje, že tuto smlouvu uzavírá svobodně a vážně, že považuje obsah této smlouvy za určitý a srozumitelný a že jsou jí známy veškeré skutečnosti, jež jsou pro uzavření této smlouvy rozhodující, na důkaz čehož připojují smluvní strany k této smlouvě své podpisy.
14. Tato smlouva obsahuje 9 stran a její nedílnou součástí jsou přílohy:  
Příloha č. 1 – Podrobný popis zboží – 17 stran (o přílohy č. 1 centrální smlouvy)  
Příloha č. 2 – Servisní střediska – 2 strany (o přílohy č. 2 centrální smlouvy)  
Příloha č. 3 – Seznam dodaného požárního příslušenství s naceněním – 3 strany (o přílohy č. 3 centrální smlouvy)

**V Poličce dne**

Za prodávajícího:



**V Praze dne .....**

Za kupujícího:



## Servisní střediska

Záruční i pozáruční servis na nástavbu je zajišťován **oddělením OTS** THT Polička, s.r.o.

### Mobilní servis:

Tel.:

Mobil:

E-mail:



### Servisní středisko:

THT Polička, s.r.o.

Starohradská 316, 572 01 Polička, Česká republika

Tel.:

Mobil:

E-mail:



THT Polička, s.r.o. dále zajišťuje záruční a pozáruční servis na podvozek prostřednictvím servisní sítě TATRA TRUCKS a.s. v ČR, která je k dispozici v regionu konkrétního uživatele CAS, popřípadě servisního střediska, které si zvolí uživatel sám.

Příloha: Seznam autorizovaných servisů TATRA TRUCKS a.s. v ČR (1 list)



## Seznam autorizovaných servisů TATRA TRUCKS a.s. Česká republika – vozidla T815

Autorizovaný servis	Ulice	PSČ	Sídlo servisu	Kontaktní osoba	Telefon	Email
AB AUTOBOSS s.r.o.	Dukelská 13	737 01	Český Těšín			
aSERVIS spol. s r.o.	Politických vězňů 1964	274 51	Slaný			
AUTO HELUS s.r.o.	Chebská 53	356 33	Sokolov			
AUTO TRANS spol. s r.o.	Konecchlumská 513	506 01	Jičín			
AUTODÍLY ŠPINDLER HOLDING, a.s.	Nový Svět 36	400 07	Ústí nad Labem			
AUTOKOM, spol. s r. o.	Tečovice 342	763 02	Zlín			
AUTOTYP H+S s.r.o.	Dobronická 1021	148 25	Praha 4 -Kunratice			
KMH servis s.r.o.	Václavovická 1566	739 34	Šenov			
Master Truck s.r.o.	Nádražní 640	250 64	Měšice			
NAPA TRUCKS spol. s r.o.	Semtín 100	533 53	Pardubice			
PARMA servis s.r.o.	Hlinská 694/ 2b	370 01	České Budějovice			
PARTNER - IPEX s.r.o.	Dolní 9	744 01	Frenštát pod Radhoštěm			
PAS Zábřeh na Moravě, a. s.	U Dráhy 828/8	789 13	Zábřeh			
PAŠEK Autoservis s.r.o.	Rybnice 155	331 51	Kaznějov			
SERVISCENTRUM VYSOČINA s.r.o.	Kosovská 457/10	586 01	Jihlava			
TALOSA, s.r.o.	Starý Jičín - Jičina	741 01	Starý Jičín			
TRUCK TRADE	Evropská 677	664 42	Modřice			
TRUCK TRADE	Pavelkova 6	779 00	Olomouc			
ZÁKAZNICKÉ CENTRUM TATRA TRUCKS a. s.	Areál Tatry 1450/1	742 21	Kopřivnice			
ZLINER s.r.o.	tř. Tomáše Bati 283	761 12	Zlín			

Seznam je platný pro rok 2018,  
Aktuální seznam všech autorizovaných servisů a kontaktů je na [www.tatra.cz](http://www.tatra.cz)

TATRA TRUCKS a.s.  
Areál Tatry 1450/1, 742 21 Kopřivnice, Czech Republic, web: [tatra.cz](http://tatra.cz)  
Tel.: +420 58 58 11 11 fax: +420 58 58 11 12 e-mail: [info@tatra.cz](mailto:info@tatra.cz)