

**Smlouva o poskytování údržby a aplikační podpory**

uzavřena níže uvedeného dne, měsíce a roku v souladu s příslušnými ustanoveními zákona č. 89/2012 Sb., občanský zákoník, ve znění pozdějších předpisů (dále jen „Občanský zákoník“), mezi níže uvedenými smluvními stranami

(dále jen „**Smlouva**“)

**Česká republika – Česká správa sociálního zabezpečení**

Sídlo: Křížová 25, 225 08 Praha 5  
Statutární zástupce: Mgr. František Boháček, pověřen zastupováním ústředního ředitele ČSSZ  
Jednající: Ing. Milan Shrbený  
ředitel sekce informačních a komunikačních technologií  
IČO: 00006963  
DIČ: neplátce  
Bankovní spojení: Česká národní banka  
Číslo účtu: 10006-127001/0710  
ID datové schránky: 49kaiq3

(dále jen „**Objednatel**“ nebo „**ČSSZ**“)

na straně jedné

a

**PHYSTER TECHNOLOGY, a.s.**

Sídlo: Novodvorská 368/65, 142 00 Praha 4  
Zastoupená: [redacted] místopředsdou představenstva  
IČO: 270 91 937  
DIČ: CZ27091937  
Bankovní spojení: Komerční banka a.s.  
Číslo účtu: 51-1771150247/0100  
ID datové schránky: 7g7fnx3,

Zapsaná v obchodním rejstříku vedeném u Městského soudu v Praze, oddíl B, vložka 8937

(dále jen „**Poskytovatel**“)

na straně druhé

(Objednatel a Poskytovatel budou dále v této Smlouvě označováni jednotlivě také jako „**Smluvní strana**“ a společně také jako „**Smluvní strany**“)

## Preambule

1. Objednatel prohlašuje, že
  - je organizační složkou státu a správním orgánem, který zabezpečuje výběr pojistného na sociální zabezpečení a příspěvku na státní politiku zaměstnanosti, dále provádí zejména důchodové pojištění a zajišťuje agendu nemocenského pojištění;
  - je správcem informačního systému kritické informační infrastruktury podle zákona č. 181/2014 Sb., o kybernetické bezpečnosti a o změně souvisejících zákonů (zákon o kybernetické bezpečnosti), ve znění pozdějších předpisů (dále jen „zákon o kybernetické bezpečnosti“);
  - splňuje veškeré podmínky a požadavky v této Smlouvě stanovené a je oprávněn tuto Smlouvu uzavřít a řádně plnit závazky v ní obsažené.
2. Poskytovatel prohlašuje, že
  - je podnikatelem dle ustanovení § 420 a násl. Občanského zákoníku;
  - splňuje veškeré podmínky a požadavky v této Smlouvě stanovené a je oprávněn tuto Smlouvu uzavřít a řádně plnit závazky v ní obsažené.
3. Tato Smlouva se uzavírá za účelem poskytnutí služeb, které zajistí Objednateli údržbu a podporu centrálních aplikačních programových vybavení (dále jen „APV“) pro provádění srážek z dávek důchodového pojištění (dále jen „EXK“), podpůrného APV pro agendu zpracování exekučních srážek (dále jen „EDS“) a dávkového procesoru sloužícího pro management výměny dat pro aplikace (dále jen „DAP“).

## I. Předmět Smlouvy

1. Předmětem této Smlouvy je závazek Poskytovatele poskytovat Objednateli údržbu a aplikační podporu provozu APV EXK, EDS a APV DAP, a to konkrétně:
  - a) vypracování plánu převzetí a převzetí APV;
  - b) poskytování údržby a aplikační podpory provozu APV EXK, EDS a DAP (dále jen „Podpora“);
  - c) vypracování exitového plánu a poskytování součinnosti při předání APV dalšímu dodavateli(společně dále jen „Předmět plnění“).
2. Bližší popis Předmětu plnění je uveden v Příloze č. 1 této Smlouvy.
3. Objednatel se zavazuje za řádně a včas poskytnutý Předmět plnění platit Poskytovateli cenu dle čl. III. této Smlouvy.

## II. Místo a čas plnění

1. Místem plnění je sídlo Objednatele na adrese Křížová 25, 225 08 Praha 5.
2. Tato Smlouva se uzavírá na dobu určitou, a to ode dne nabytí účinnosti této Smlouvy nebo od 1. 1. 2019, dle toho, který z těchto dnů nastane později, do 30. 6. 2019. Poskytovatel začne poskytovat Předmět plnění dle této Smlouvy následující den po nabytí účinnosti této Smlouvy.

### III. Cena a platební podmínky

1. Celková měsíční cena za poskytování Předmětu plnění je stanovena v paušální výši **129 995,- Kč bez DPH, tedy 157 293,95 včetně 21% DPH**. V této ceně jsou již zahrnuty všechny části Předmětu plnění, jež mají být na základě této Smlouvy poskytnuty. Bude-li Předmět plnění poskytován pouze část měsíce, má Poskytovatel nárok na zaplacení odpovídající poměrné části měsíční ceny Předmětu plnění.
2. Cena dle odst. 1. tohoto článku této Smlouvy zahrnuje veškeré náklady Poskytovatele spojené s poskytováním Předmětu plnění Objednateli.
3. Cena uvedená v odst. 1. tohoto článku této Smlouvy je maximální, nejvýše přípustná a konečná. Tuto cenu bude možné překročit pouze v souvislosti se změnou sazby DPH majících vliv na cenu Předmětu plnění; z jakýchkoli jiných důvodů nesmí být cena překročena.
4. Platba za Předmět plnění bude Objednatel provedena na základě daňového dokladu (faktury) vystaveného Poskytovatelem na základě měsíčního výkazu dle čl. IV. odst. 3. této Smlouvy podepsaného oběma Smluvními stranami, který bude (nebo jeho kopie) vždy tvořit přílohu daňového dokladu (faktury).
5. Daňový doklad (faktura) musí obsahovat náležitosti daňového dokladu dle platných a účinných právních předpisů, zejména dle zákona č. 235/2004 Sb., o dani z přidané hodnoty, ve znění pozdějších předpisů, a dle této Smlouvy. V případě, že daňový doklad (faktura) nebude mít odpovídající náležitosti, je Objednatel oprávněn daňový doklad (fakturu) zaslat ve lhůtě splatnosti zpět Poskytovateli k doplnění či opravě, aniž se tak dostane do prodlení s úhradou oprávněně fakturované ceny; lhůta splatnosti počíná běžet znovu ode dne doručení náležitě doplněného či opraveného daňového dokladu (faktury) Objednateli.
6. Splatnost daňového dokladu (faktury) činí 30 (slovy: třicet) kalendářních dní ode dne doručení daňového dokladu (faktury) Objednateli.
7. Za den úhrady oprávněně fakturované ceny se považuje datum, kdy byla částka připsána na bankovní účet Poskytovatele.
8. Platby budou probíhat výhradně v české měně (CZK) a rovněž veškeré cenové údaje budou uvedeny v této měně.
9. Objednatel neposkytuje Poskytovateli jakékoliv zálohy na cenu Předmětu plnění.

### IV. Práva a povinnosti Smluvních stran

1. Poskytovatel je povinen poskytovat Předmět plnění s odbornou péčí v požadované kvalitě, na sjednaném místě plnění a ve sjednané době, v souladu s aktuálními standardy Objednatele. Soupis standardů aktuální k datu podpisu této Smlouvy je uveden v Příloze č. 2 této Smlouvy.
2. Poskytovatel bere na vědomí, že je Objednatel oprávněn jednostranně měnit Přílohu č. 2 této Smlouvy. Smluvní strany se dohodly na tom, že změna Přílohy č. 2 nebude prováděna formou dodatku k této Smlouvě. Nové znění Přílohy č. 2 je pro Poskytovatele závazné ode dne, kdy mu je ze strany Objednatele doručeno.
3. Poskytovatel je povinen vypracovat a doručit Objednateli měsíční výkaz, vypracovaný za předchozí kalendářní měsíc, a to vždy nejpozději do 5. (slovy: pátého) dne následujícího kalendářního měsíce. Objednatel je povinen měsíční výkaz potvrdit nebo připomínkovat a poté ho vrátit k přepracování nejpozději do 15 (slovy: patnácti) pracovních dní ode dne jeho doručení. Podpisem

měsíčního výkazu Objednatel vyslovuje svůj souhlas s obsahem, rozsahem a kvalitou příslušného plnění provedeného Poskytovatelem a plnění se považuje tímto za řádně splněné a předané.

4. Poskytovatel je povinen umožnit Objednateli průběžnou kontrolu plnění, včas informovat Objednatele o případných vznikajících problémech, které by mohly ohrozit plnění a navrhnout opatření k jejich odstranění.
5. Poskytovatel je při poskytování Předmětu plnění povinen jednat v souladu se zákonem o kybernetické bezpečnosti a jeho prováděcími předpisy.
6. Objednatel je k poskytování Předmětu plnění povinen poskytnout Poskytovateli veškerou jemu dostupnou dokumentaci. Je-li to s přihlédnutím k povaze Předmětu plnění nezbytné, zajistí Objednatel pracovníkům Poskytovatele přístup do místa plnění. Poskytovatel se zavazuje dodržovat v budovách Objednatele příslušné bezpečnostní předpisy.
7. Součinnost Objednatele při poskytování Předmětu plnění je uvedena v Příloze č. 3 této Smlouvy.
8. Poskytovatel se dále zavazuje udržovat v platnosti a účinnosti po celou dobu účinnosti Smlouvy pojistnou smlouvu, jejímž předmětem je pojištění odpovědnosti za škodu způsobenou Poskytovatelem třetí osobě (zejména Objednateli), a to tak, že limit pojistného plnění vyplývající z pojistné smlouvy nesmí být nižší než 15.000.000,- Kč (slovy: patnáct milionů korun českých) za rok. Poskytovatel je povinen prokázat tuto skutečnost kdykoli po dobu trvání této Smlouvy na základě písemné výzvy Objednatele tím, že doručí a předá Objednateli pojistnou smlouvu (originál či úředně ověřenou kopii) nebo jiný obdobný doklad do 10 (slovy: deseti) kalendářních dnů ode dne doručení výzvy. Nesplní-li Poskytovatel tuto svou povinnost ani v dodatečně přiměřené lhůtě stanovené Objednatelem, je Objednatel oprávněn odstoupit od této Smlouvy.

## **V. Licenční ujednání**

1. Vnikne-li v rámci provádění Předmětu plnění dílo, které bude mít charakter autorského díla (s výjimkou standardních softwarových produktů třetích stran) (dále jen „Dílo“) poskytuje Poskytovatel na základě tohoto ujednání této Smlouvy Objednateli právo k užívání tohoto Díla a veškerých jeho součástí (dále jen „Licence“), a to na dobu trvání majetkových práv autora anebo kteréhokoliv ze spoluautorů. Objednatel není povinen tuto Licenci využívat.
2. Licence je Poskytovatelem udělena z prostorového hlediska na území České republiky, bez omezení počtu uživatelů.
3. Poskytovatel poskytuje Licenci bezúplatně.
4. Oprávněným užitím Díla se zejména rozumí:
  - a) instalace, spuštění, testování a běžná práce (provozování v rutinním prostředí) s Dílem na prostředcích výpočetní techniky Objednatele;
  - b) vytvoření záložních kopií Díla pro potřeby Objednatele;
  - c) kopírování manuálů a další nezbytné uživatelské dokumentace pouze pro potřeby Objednatele.
5. Poskytovatel prohlašuje, že má po dobu trvání majetkových práv autora nebo kteréhokoliv ze spoluautorů na základě příslušných uzavřených smluv se svými poddodavateli právo užívat Dílo, ke kterému poskytl Objednateli Licenci dle tohoto článku této Smlouvy, v plném rozsahu za účelem poskytování Předmětu plnění.

6. Poskytovatel je povinen poskytnout Objednateli možnost zcela nebo zčásti poskytnout oprávnění tvořící součást Licence třetí osobě, vždy však pouze pro potřeby související s činností Objednatele.
7. Poskytovatel tímto bezplatně uděluje Objednateli písemný souhlas s užitím Díla nad rozsah oprávnění uvedený v odst. 4. tohoto článku této Smlouvy. Užitím nad rozsah oprávnění se rozumí zejména právo Objednatele vzniklé Dílo (resp. jeho zdrojový a/nebo strojový kód, který je Poskytovatel povinen Objednateli poskytnout) zcela nebo zčásti měnit či upravovat, a to i prostřednictvím třetích osob, využívat vzniklé Dílo zcela nebo zčásti k vytváření samostatných funkčních aplikací či funkčních celků a užívat dokumentaci vztahující se k vzniklému Dílu nad rámec oprávnění uvedený v odst. 4. tohoto článku této Smlouvy. Současně s takto poskytnutým souhlasem Poskytovatele získává Objednatel právo poskytnout právo k modifikaci a úpravě vzniklého Díla nebo jeho části třetí osobě za účelem odstranění konkrétních vad nebo jeho rozvoje. Objednatel není povinen tohoto oprávnění využít.
8. Budou-li součástí poskytování Předmětu plnění či případně vytvořeného Díla jiná Díla nebo jiné předměty ochrany práv duševního vlastnictví vytvořená třetími osobami, je Poskytovatel povinen udělit Objednateli právo užívat (nebo zajistit udělení takového práva Objednateli) takové Dílo nebo jiný předmět ochrany práv duševního vlastnictví v rozsahu nezbytném pro řádné užívání Díla vytvořeného dle této Smlouvy. Práva užívat Díla či předměty ochrany dle předchozí věty tohoto odstavce jsou Poskytovatelem poskytnuta bezúplatně. Objednatel není povinen tohoto oprávnění využít.

## **VI. Sankční ujednání a náhrada škody**

1. V případě, že se Poskytovatel dostane do prodlení s odstraněním řádně nahlášené chyby oproti termínu stanovenému v Příloze č. 1 této Smlouvy, je Objednatel oprávněn požadovat na Poskytovateli zaplacení smluvní pokuty ve výši 2.000,- Kč (slovy: dva tisíce korun českých) u chyby kategorie A za každou i započatou hodinu prodlení s odstraněním chyby, ve výši 1.000,- Kč (slovy: jeden tisíc korun českých) u chyby kategorie B za každou i započatou hodinu prodlení s odstraněním chyby a ve výši 500,- Kč (slovy: pět set korun českých) u chyby kategorie C za každou i započatou hodinu prodlení s odstraněním chyby.
2. V případě, že se Poskytovatel dostane do prodlení s předáním plánu převzetí nebo exitového plánu oproti termínům stanoveným v Příloze č. 1 této Smlouvy, je Objednatel oprávněn požadovat na Poskytovateli zaplacení smluvní pokuty ve výši 1.000,- Kč (slovy: jeden tisíc korun českých) za každý i započatý den prodlení.
3. V případě, že se Poskytovatel dostane do prodlení s poskytováním Podpory oproti termínu stanovenému v Příloze č. 1 této Smlouvy, je Objednatel oprávněn požadovat na Poskytovateli zaplacení smluvní pokuty ve výši 5.000,- Kč (slovy: pět tisíc korun českých) za každý i započatý den prodlení.
4. Dojde-li k neoprávněnému nebo nahodilému přístupu k osobním údajům, k jejich změně, zničení či ztrátě, anebo dojde-li k neoprávněným přenosům osobních údajů nebo k jejich jinému neoprávněnému zpracování ve smyslu ujednání čl. VIII. této Smlouvy, jakož i k jinému zneužití osobních údajů, v důsledku porušení některé z povinností uvedených v čl. VIII. této Smlouvy ze strany Poskytovatele, nebo poruší-li Poskytovatel své závazky podle čl. VII. této Smlouvy, je Objednatel oprávněn požadovat zaplacení smluvní pokuty ve výši 100.000,- Kč (slovy: jedno sto tisíc korun českých) za každé jednotlivé porušení daného závazku.
5. Smluvní pokuty mohou být libovolně kombinovány, tzn., uplatnění jedné smluvní pokuty nevylučuje souběžné uplatnění jakékoliv jiné smluvní pokuty.
6. Uplatněním smluvní pokuty není dotčeno právo Objednatele na náhradu škody způsobené porušením povinnosti, na kterou se smluvní pokuta vztahuje.

7. Smluvní pokuta je splatná do 30 (slovy: třiceti) dnů ode dne doručení oznámení o uložení smluvní pokuty Poskytovateli. V případě prodlení s úhradou smluvní pokuty uhradí Poskytovatel Objednateli úrok z prodlení podle nařízení vlády č. 351/2013 Sb., kterým se určuje výše úroků z prodlení a nákladů spojených s uplatněním pohledávky, určuje odměna likvidátora, likvidačního správce a člena orgánu právnické osoby jmenovaného soudem a upravují některé otázky Obchodního věstníku, veřejných rejstříků právnických a fyzických osob a evidence svěřenských fondů a evidence údajů o skutečných majitelích, v platném a účinném znění (dále jen „Nařízení“).
8. V případě prodlení s úhradou oprávněně vystaveného daňového dokladu (faktury) uhradí Objednatel Poskytovateli z nezaplacené částky úrok z prodlení ve výši určené Nařízením.
9. Objednatel je oprávněn požadovat na Poskytovateli a Poskytovatel je povinen poskytnout Objednateli náhradu škody, kterou Poskytovatel způsobil Objednateli porušením povinnosti dané touto Smlouvou nebo v souvislosti s plněním této Smlouvy, včetně případů, kdy se jedná o takové porušení povinnosti dané touto Smlouvou, na které se vztahuje smluvní pokuta. Náhrada škody zahrnuje skutečnou škodu včetně nákladů vynaložených v důsledku porušení povinnosti Poskytovatele. Jakékoliv omezení výše či druhu náhrady škody není přípustné. Škoda se hradí v penězích, případně uvedením do předešlého stavu podle volby Objednatele v každém konkrétním případě.

## **VII. Povinnost mlčenlivosti**

1. Smluvní strany se zavazují, že neposkytnou třetím osobám jakékoliv informace či skutečnosti finanční, výrobní, technické, organizační nebo ekonomické povahy (dále jen „důvěrné informace“), které se v souvislosti s touto Smlouvou či v rámci vzájemných jednání v souvislosti s ní dozví, ani je samy nepoužijí k jiným, než touto Smlouvou stanoveným účelům, bez souhlasu druhé Smluvní strany. Za důvěrné jsou považovány ty informace, které nejsou běžně dostupné z jiných zdrojů.
2. Poskytovatel je povinen k ochraně důvěrných informací zavázat všechny osoby a subjekty, které mají k plnění dle této Smlouvy přístup nebo kterým poskytl či sdělil důvěrné informace dle ujednání uvedených dále v tomto článku této Smlouvy.
3. Smluvní strany jsou povinny zachovávat mlčenlivost ohledně všech důvěrných informací souvisejících s touto Smlouvou či se zájmy druhé Smluvní strany. Povinnost mlčenlivosti se nevztahuje na případy kdy:
  - 2.1. předmětná důvěrná informace je obecně známa a v obecnou známost vešla bez zavinění příslušné Smluvní strany;
  - 2.2. existuje zákonná povinnost sdělit příslušnou důvěrnou informaci;
  - 2.3. předmětná důvěrná informace je uplatněna v rámci soudního řízení (včetně řízení o výkon rozhodnutí či řízení o nařízení exekuce) mezi Smluvními stranami (včetně jejich právních zástupců), případně mezi Smluvní stranou a třetí osobou, jedná-li se o spor vyplývající z této Smlouvy a v případě dalších vztahů s touto Smlouvou související;
  - 2.4. důvěrná informace je sdělována osobě, která je vázána stejnou či přísnější povinností mlčenlivosti, zejména je-li sdělována advokátovi;
  - 2.5. je důvěrná informace sdělována subjektu, na nějž přechází zákonné kompetence Objednatele, v souvislosti s nimiž je plnění užíváno.

4. Součástí povinnosti mlčenlivosti je povinnost Smluvních stran učinit vše, co je v jejich silách, aby důvěrné informace nevyšly ve známost nepovoláným osobám.

### VIII. Ochrana osobních údajů

S ohledem na předmět této Smlouvy Smluvní strany předpokládají, že Poskytovatel bude zpracovávat osobní údaje obsažené v datech osob, jejichž osobní údaje jsou obsaženy v APV či jsou APV zpracovávány. Nedílnou součástí této Smlouvy je tak i ujednání o zpracování osobních údajů mezi Objednatelem jako správcem a Poskytovatelem jako zpracovatelem, uvedené v Příloze č. 4 této Smlouvy.

### IX. Oprávněné osoby

1. Každá ze Smluvních stran jmenuje oprávněnou osobu. Oprávněná osoba bude zastupovat Smluvní stranu ve smluvních a obchodních záležitostech souvisejících s plněním této Smlouvy:

Ve věcech smluvních:

za Objednatele: [redacted]  
tel.: [redacted]  
e-mail: [redacted]

za Poskytovatele: [redacted]  
tel: [redacted]  
e-mail: [redacted]

Ve věcech věcného plnění:

Za Objednatele: [redacted]  
tel.: [redacted]  
e-mail: [redacted]

[redacted]  
tel.: [redacted]  
e-mail: [redacted]

za Poskytovatele:  
[redacted] tel: [redacted] e-mail: [redacted]  
[redacted] tel: [redacted] e-mail: [redacted]

2. Smluvní strany jsou oprávněny jednostranně změnit výše uvedené oprávněné osoby, jsou však povinny na takovou změnu písemně upozornit druhou Smluvní stranu, a to bez zbytečného odkladu. Taková změna nabývá účinnosti až okamžikem, kdy je druhé Smluvní straně doručeno písemné upozornění o změně. Všechny dokumenty mající vztah k plnění dle této Smlouvy budou vždy podepsány oprávněnými osobami Smluvních stran nebo jejich pověřenými zástupci.

### X. Ukončení Smlouvy

1. Tato Smlouva může zaniknout vzájemnou dohodou obou Smluvních stran. Tato dohoda musí být písemná a podepsaná oprávněnými zástupci obou Smluvních stran, jinak je neplatná.

2. Objednatel je oprávněn od této Smlouvy odstoupit v souladu s ustanovením § 2001 a násl. Občanského zákoníku. Odstoupení od této Smlouvy je možné mimo jiné v důsledku podstatného porušení Smlouvy ze strany Poskytovatele. Podstatným porušením této Smlouvy se v tomto případě rozumí zejména porušení povinnosti ve smyslu ustanovení § 2002 Občanského zákoníku, a dále zejména prodlení Poskytovatele s dodržáním lhůt pro odstranění chyby dle Přílohy č. 1 této Smlouvy; porušení povinnosti dle čl. IV. odst. 8. této Smlouvy. Odstoupením od této Smlouvy se závazek zrušuje ke dni doručení odstoupení.
3. Odstoupení od této Smlouvy se nedotýká práva na zaplacení smluvní pokuty nebo úroku z prodlení, pokud již dospěl, práva na náhradu škody vzniklé z porušené smluvní povinnosti ani ujednání, které má vzhledem ke své povaze zavazovat Smluvní strany i po odstoupení od této Smlouvy, zejména ujednání o způsobu a řešení sporů dle ustanovení § 2005 Občanského zákoníku.
4. Objednatel je oprávněn písemně vypovědět tuto Smlouvu kdykoliv i bez uvedení důvodu s výpovědní dobou 1 (slovy: jeden) měsíc. Výpovědní doba počíná běžet následující kalendářní den po doručení výpovědi Poskytovateli.

### **XI. Závěrečná ujednání**

1. Tato Smlouva nabývá platnosti ke dni jejího podpisu oběma Smluvními stranami a účinnosti dnem uveřejnění v registru smluv Objednatelem, v souladu se zákonem č. 340/2015 Sb., o zvláštních podmínkách účinnosti některých smluv, uveřejňování těchto smluv a o registru smluv (zákon o registru smluv), ve znění pozdějších předpisů.
2. Smluvní strany souhlasí s tím, aby byla tato Smlouva uveřejněna na profilu zadavatele Objednatele, v registru smluv, jakož i na internetových stránkách Objednatele. Souhlas s uveřejněním podle předchozí věty se nevztahuje na údaje, které jsou obchodním tajemstvím podle ustanovení § 504 Občanského zákoníku, na údaje, jejichž uveřejnění brání právní předpisy o ochraně osobních údajů, jakož i na údaje, které jsou chráněny před uveřejněním podle jiných právních předpisů.
3. Smluvní strany prohlašují, že Poskytovatel sdělil Objednateli před podpisem této Smlouvy, zda jsou informace uvedené v této Smlouvě a jejich přílohách obchodním tajemstvím Poskytovatele ve smyslu ustanovení § 504 Občanského zákoníku či nikoliv. V případě, že by Poskytovatel trval na tom, že některý údaj obsažený v této Smlouvě a jejich přílohách je obchodním tajemstvím a následně vyšlo najevo, že údaj nenaplnoval podmínky stanovené v ustanovení § 504 Občanského zákoníku, za nesprávné označení údaje za obchodní tajemství nese odpovědnost Poskytovatel.
4. Poskytovatel souhlasí s tím, aby subjekty oprávněné dle zákona č. 320/2001 Sb., o finanční kontrole ve veřejné správě a o změně některých zákonů (zákon o finanční kontrole), ve znění pozdějších předpisů, provedly finanční kontrolu závazkového vztahu vyplývajícího z této Smlouvy s tím, že se Poskytovatel podrobí této kontrole, a bude působit jako osoba povinná ve smyslu ustanovení § 2 písm. e) výše uvedeného zákona.
5. Všechna oznámení mezi Smluvními stranami, která se vztahují k této Smlouvě nebo která mají být učiněna na základě této Smlouvy, musí být učiněna písemně a druhé Smluvní straně doručena buď doporučeným dopisem na adresu sídla, prostřednictvím datové schránky nebo e-mailem opatřeným zaručeným elektronickým podpisem, není-li v této Smlouvě stanoveno nebo mezi Smluvními stranami dohodnuto jinak.
6. Stane-li se některé z ujednání této Smlouvy neplatné nebo neúčinné, nebude to mít vliv na platnost a účinnost ujednání ostatních a na platnost a účinnost této Smlouvy jakožto celku. Neplatné nebo neúčinné ujednání bude nahrazeno po vzájemné dohodě obou Smluvních stran



takovým ujednáním, které bude odpovídat svým účinkem co nejlíže původnímu záměru a účelu neplatného či neúčinného ujednání v ekonomickém i právním smyslu.

7. Poskytovatel není bez písemného souhlasu Objednatele oprávněn postoupit práva ze smluvního vztahu založeného touto Smlouvou na třetí osobu.
8. Smluvní strany se dohodly na tom, že Poskytovatel není oprávněn činit jednostranná započtení svých pohledávek vzniklých na základě této Smlouvy či v souvislosti s ní vůči jakýmkoli pohledávkám Objednatele.
9. Smluvní strany se dohodly, že se pro účely této Smlouvy nepoužije ustanovení § 2050 Občanského zákoníku.
10. Tato Smlouva může být měněna pouze na základě dohody Smluvních stran, a to ve formě písemně vyhotoveného, vzestupně číslovaného dodatku podepsaného oběma Smluvními stranami.
11. V případě rozporu ujednání této Smlouvy s ujednáními obsaženými v přílohách této Smlouvy či jiných dokumentech upravujících práva a povinnosti Smluvních stran (např. obchodní podmínky) mají přednost ujednání této Smlouvy.
12. Ve věcech touto Smlouvou neupravených se tato Smlouva řídí platnými a účinnými právními předpisy České republiky, zejména pak příslušnými ustanoveními Občanského zákoníku.
13. Případné spory vzešlé ze smluvního vztahu založeného touto Smlouvou se Smluvní strany zavazují řešit nejprve dohodou. Pokud se Smluvní strany nedohodnou, bude spor řešen před věcně a místně příslušným obecným soudem České republiky. Rozhodčí řízení je vyloučeno.
14. Nedílnou součástí této Smlouvy jsou její níže uvedené přílohy:  
  
Příloha č. 1 – Specifikace Předmětu plnění.  
  
Příloha č. 2 – Standardy ČSSZ.  
  
Příloha č. 3 – Součinnost Objednatele.  
  
Příloha č. 4 – Ochrana osobních údajů.
15. Tato Smlouva je vyhotovena v 5 (slovy: pěti) stejnopisech, z nichž 2 (slovy: dva) stejnopisy obdrží Poskytovatel a 3 (slovy: tři) stejnopisy obdrží Objednatel.
16. Smluvní strany po přečtení této Smlouvy prohlašují, že souhlasí s jejím obsahem, že Smlouva byla sepsána určitě, srozumitelně, na základě jejich pravé a svobodné vůle. Na důkaz toho připojují své podpisy.

V Praze dne

10. 1. 19

Za Českou republiku

- Českou sociální bezpečností

.....  
Ing. M.  
ředitel se  
a komun

V Praze dne

Za PHYSTER TECHNOLOGY, a.s.:

.....  
místopředseda  
předstvenstva



PHYSTER TECHNOLOGY, a.s.

Nákupní 1420, 252 42 Jesenice

TEL: .....

DIČ: CZ27091937

1

## Specifikace Předmětu plnění

Předmětem plnění je zajištění komplexních služeb, které zajistí Objednateli podporu APV EXK, EDS a DAP provozovaných v integrovaném informačním systému Objednatele.

### I. Část Předmětu plnění uvedená v čl. I. odst. 1. písm. a) Smlouvy - Plán převzetí

Plán převzetí musí zahrnovat komplexní aktivity Poskytovatele při převzetí APV do servisu od předchozího dodavatele. V rámci převzetí APV do servisu se Poskytovatel seznámí s APV EXK, EDS a DAP, proškolí své členy realizačního týmu před začátkem poskytování Podpory uvedených APV takovým způsobem, aby byl schopen zajistit poskytování veškerých služeb Předmětu plnění.

Součástí plánu převzetí musí být zejména:

- organizační zajištění převzetí APV;
- vlastní plán převzetí včetně délky trvání jednotlivých fází od výchozího stavu k okamžiku zahájení poskytování Podpory;
- vymezení požadované součinnosti Objednatele nad rámec Přílohy č. 3 Smlouvy.

Poskytovatel je povinen do 7 (slovy: sedmi) dnů od nabytí účinnosti této Smlouvy předat Objednateli plán převzetí. Akceptace plánu převzetí ze strany Objednatele proběhne do 3 (slovy: tři) pracovních dnů od předložení plánu převzetí. V případě nesouhlasu Objednatele je Poskytovatel povinen vyhotovit opravený plán převzetí do 7 (slovy: sedmi) dnů. Cena za vytvoření plánu převzetí je součástí platby za poskytování Předmětu plnění.

V plánu převzetí budou odsouhlaseny termíny zahájení poskytování Podpory v souladu s termínem dle čl. II. odst. 1. této Přílohy č. 1. V plánu převzetí musí Poskytovatel dále navrhnout přesný způsob hlášení chyb na Helpdesk (zejména přesné určení okamžiku převzetí chyby a okamžiku vyřešení chyby, a to v souladu s touto Smlouvou). Objednatel požaduje pro tuto činnost využití Helpdesku Poskytovatele.

### II. Část Předmětu plnění uvedená v čl. I. odst. 1. písm. b) Smlouvy - Poskytování Podpory

1. Poskytovatel je povinen poskytovat Podporu APV EXK, EDS a DAP v následujícím rozsahu:

- Poskytování Podpory musí začít nejpozději do 10 (slovy: deseti) kalendářních dnů ode dne nabytí účinnosti této Smlouvy.
- Poskytovatel řeší všechny nalezené chyby v aplikacích pod sjednanými SLA (všechny časy jsou počítány na dny a čas v České republice) a:
  - Zodpovídá za analýzu, opravu a test chyb.
  - Zodpovídá za plánování oprav do instalačních balíčků v návaznosti na SLA – finální termín nasazení potvrzuje Objednatel.
  - Předává opravenou chybu s průvodkou popisující – kdo, jak provedl test, jak byla chyba opravena a co bylo její příčinou.
  - Je povinen opravovat příčinu i následek chyby.
  - Je povinen pomoci při tvorbě testovacích dat pro případný retest chyby Objednatelem.
  - Je povinen dodržovat aktuální standardy vývoje definované Objednatelem; standardy jsou uvedeny v Příloze č. 2 Smlouvy.

- Poskytovatel zodpovídá za úplnost a korektnost opravných instalačních balíčků dodávaných na provoz Objednatele.
- Poskytovatel zodpovídá za včasné informování Objednatele o možných dopadech opravy, pokud mají dopad na rozhraní s okolními aplikacemi.
- Poskytovatel zodpovídá za aktualizaci automatizovaných testů (pokud existují).
- Poskytovatel musí poskytnout plnou součinnost pro nasazení oprav na produkci a podporu po nasazení pro provoz IKT Objednatele. Jedná se zejména o případné ladění parametrů aplikace v rámci instalace, popř. dodání skriptů souvisejících s instalací, dodání instalačních postupů apod.
- Poskytovatel zodpovídá za aktualizaci veškeré dokumentace ovlivněné opravou.
- Poskytovatel zajišťuje datové opravy vyžádané Objednatelem.
- Poskytovatel řeší management defektů v nástroji na sledování chyb a eskalaci problémů.
- Poskytovatel připravuje podklady a účastní se na status meetingů.
- Poskytovatel reportuje plnění SLA na měsíční úrovni (připravuje podklady pro vyhodnocení kontrolních parametrů).
- Poskytovatel poskytuje součinnost pro ověření oprav v ostatních aplikacích.
- Poskytovatel poskytuje uživatelskou podporu. Jedná se zejména o konzultace k chování aplikace, řešení datových oprav apod.
- Poskytovatel provádí optimalizaci a ladění APV v rámci Podpory.
- Poskytovatel provádí údržbu verzí a realizaci procesu změnového řízení:
  - Poskytovatel poskytuje součinnost Objednateli pro release management.
- Poskytovatel aktualizuje příslušné kapitoly produktové a provozní dokumentace:
  - Poskytovatel má povinnost udržovat veškerou dokumentaci v aktuálním stavu.
  - Poskytovatel zodpovídá za uživatelskou, administrátorskou a instalační dokumentaci.
  - Při implementaci jakékoliv změny má Poskytovatel povinnost provést aktualizaci příslušné části dokumentace a předat ji Objednateli.
- Poskytovatel má povinnost udržovat a aktualizovat číselníky využívané APV.
- Součástí Podpory APV EXK je také aplikační podpora běhu Hromadných přepočtů v termínu od 11. 1. 2019 do 5. 2. 2019. Poskytovatel se zavazuje poskytnout jednorázovou mimořádnou aplikační podporu dle této smlouvy i mimo pracovní dobu Objednatele a to formou pracovní pohotovosti pro případný zásah při řešení neočekávané provozní situace při běhu HRP.

V případě zásahu do zdrojového kódu je Poskytovatel povinen předat Objednateli veškerou dokumentaci zohledňující tuto změnu. Zdrojové kódy musí být předány okomentované takovým způsobem, který bude pro osobu odborně způsobilou srozumitelný a využitelný.

Objednatel je povinen předat Poskytovateli ihned po nabytí účinnosti Smlouvy potřebnou dokumentaci pro zajištění poskytování Podpory.

Výstupy této části Předmětu plnění:

- Měsíční výkaz.
- Aktualizovaná dokumentace.

## 2. Odstraňování chyb v rámci Podpory bude zajištěno na základě SLA:

Poskytovatel je povinen dodržovat definovanou úroveň služeb pro řešení chyb:

Oblast	Kategorie A		Kategorie B		Kategorie C	
	Reakční doba do	Odstranění do	Reakční doba do	Odstranění do	Reakční doba do	Odstranění do
<b>Požadovaná doba</b>	1 hod.	8 hod.	6 hod.	36 hod.	12 hod.	100 hod.

Reakční dobou se rozumí doba, kdy Poskytovatel provede: převzetí chyby, provedení úvodní analýzy problému a předání informace o důvodu chyby a předpokládaném řešení Objednateli.

Dobou pro odstranění chyby se rozumí doba, která započne běžet časem předání chyby Poskytovateli a bude ukončena v čase předání vyřešené chyby zpět Objednateli.

Pro účely dodržování výše uvedených parametrů reakční doby a doby odstranění chyby je dále uvedeno rozdělení chyb do kategorií:

- za chyby kategorie A budou považovány kritické chyby, kterými se rozumí zejména havárie, poruchy, chyby, vady vedoucí k přerušení provozu nebo jeho kritickému omezení a znemožňující používání a využívání APV nebo databází nebo systémového vybavení nebo hardware k účelu, k němuž je určeno,
- za chyby kategorie B budou považovány hlavní chyby, kterými se rozumí poruchy, chyby, vady, které způsobují provozní problémy, ale neznemožňují používání a využívání APV nebo databází nebo systémového vybavení nebo hardware k účelu, k němuž je určeno, a lze je dočasně řešit organizačními nebo technickými opatřeními,
- za chyby kategorie C budou považovány vedlejší chyby, kterými se rozumí méně závažné poruchy, chyby, vady nebo difference APV, které nemají vliv na používání a využívání APV nebo databází nebo systémového vybavení nebo hardware k účelu, k němuž je určeno.

Lhůty se ve věcech reakčních dob a dob pro odstranění chyb počítají v rámci pracovní doby Objednatele, tedy běh lhůty se pozastavuje na konci každého pracovního dne a obnovuje na počátku pracovní doby následujícího pracovního dne. Stejným způsobem bude stanovena smluvní pokuta za prodlení u chyb kategorie B a C. Pracovní doba se pro tento případ definuje od 7:00 hodin do 17:00 hodin. Pozastavení počítání lhůty s koncem pracovní doby neplatí pro řešení chyby kategorie A.

Lhůta pro měření doby reakce započne běžet časem předání chyby Poskytovateli a bude ukončena v čase předání informace o důvodu chyby a předpokládaném řešení Objednateli. Lhůta pro měření doby odstranění chyby započne běžet časem předání chyby Poskytovateli a bude ukončena v čase předání vyřešené chyby zpět Objednateli. Celková doba odstranění chyby je pak součet všech časových dob, po které byla chyba v řešení na straně Poskytovatele. Z celkové doby odstranění chyby jsou vyloučeny časové doby, kdy Poskytovatel prokazatelně nemohl pokračovat v řešení chyby z důvodů, které byly způsobeny na straně Objednatele. Pro výpočet lhůt jsou určující časové záznamy v použitém způsobu pro oznámení chyby Objednateli.

### III. Část Předmětu plnění uvedená v čl. I. odst. 1. písm. c) Smlouvy – Exitový plán

Exitový plán musí zahrnovat komplexní aktivity Poskytovatele v době předávání APV do servisu následujícímu dodavateli.

Poskytovatel v rámci této oblasti, na základě požadavku Objednatele, předloží podrobný exitový plán včetně délek jednotlivých fází převzetí. Součástí exitového plánu musí být zejména:

- přístup k dokumentační základně ve vztahu k Předmětu plnění;

- popis podmínek zpřístupnění dokumentační základny k APV třetím osobám;
- vlastní exit plán včetně identifikace souvisejících rizik a opatření k jejich eliminaci;
- vymezení požadované součinnosti nového dodavatele v souvislosti s realizací jednotlivých kroků v rámci exit plánu;
- případné další atributy stanovené v pokynu Objednatele.

Poskytovatel je povinen nejpozději 14 (slovy: čtrnáct) kalendářních dní před ukončením Smlouvy předat Objednateli exitový plán. Akceptace exitového plánu ze strany Objednatele proběhne do 3 (slovy: tři) pracovních dnů od předložení exitového plánu. V případě nesouhlasu Objednatele je Poskytovatel povinen vyhotovit opravený exitový plán do servisu do 7 (slovy: sedmi) dnů. Cena za vytvoření exitového plánu je součástí platby za poskytování Podpory.

Poskytovatel je povinen v případě ukončení Smlouvy poskytnout Objednateli nezbytnou součinnost spočívající v předání potřebných informací (například dokumentace, zdrojové kódy a další relevantní data, viz povinnosti Poskytovatele) nezbytných k přesunu služby na Objednatele nebo třetí osobu, a zajistit tím bezproblémový přesun APV.

#### IV. Popis APV

##### 1. Specifikace APV - schéma

Obrázek: Schéma integrace aplikací v rámci IIS Objednatele

Pro aplikace uvnitř čárkovaného obrazce jsou uživatelské přístupy řízeny na úrovni AAA portálu.

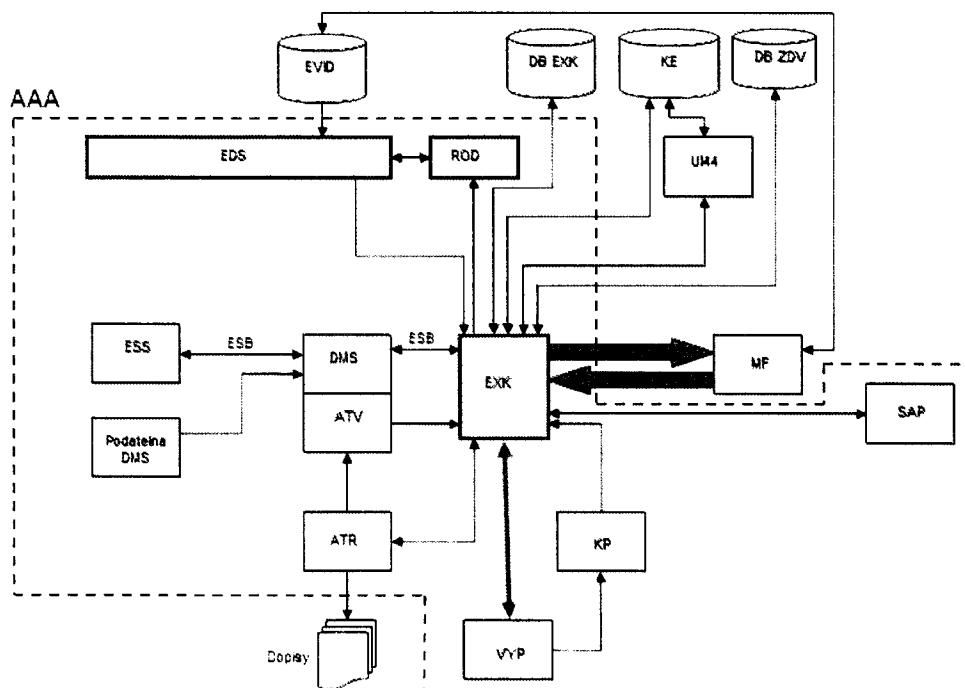

## 2. APV EDS (úložiště informací o pobírání dávky důchodového pojištění)

### **Legislativní rámec**

Oblast EDS podléhá interním předpisům a standardům Objednatele.

### **Popis aplikace**

APV EDS je využíváno jako úložiště informací o pobírání důchodu přiřazené k jednotlivým klientům. Do EDS jsou ukládány veškeré změny, které se promítnou z Evidence důchodů (dále jen „Evidence“) vedené na Mainframe (dále jen „MF“).

Na straně MF je při každém zpracování, které vede ke změně údajů v Evidenci, spuštěn program, který převede aktuální stav Evidence do xml tvaru.

Jelikož údaje pro EXK jsou evidovány na základě OID klienta, je pro správný zápis do databáze (dále jen „DB“) EDS nutno ještě před spuštěním importního modulu přenést tzv. „párovací tabulku“. Zdrojem pro data v této tabulce jsou kmenové evidence a k transformaci dochází v součinnosti s Dávkovým procesorem (DAP).

Následně dojde k zápisu změnových datových vět a jejich transformaci pomocí modul importéru.

Součástí APV EDS je také modul ROD adaptéru, který umožňuje ruční vložení datové věty ke konkrétnímu klientovi ještě před tím, než se vložená informace objeví v Evidenci důchodů na MF. Tento modul je spouštěn z APV EXK a slouží výhradně pracovníkům, kteří pracují s aplikací EXK.

Toto je jediný povolený způsob, jak prostřednictvím aplikace EXK měnit vybrané údaje v Evidenci, např. změna adresy, změna čísla účtu apod.

### **Architektura aplikace**

APV EDS je tvořena a provozována jako 3vrstvá architektura.

- DB vrstva – Oracle 12c
- Aplikační vrstva – Microsoft .NET
- Prezentační vrstva – tlustý klient

APV EDS je tvořena moduly:

- Webová služba wsEDS
- Webová služba wsEDS\_DAP
- MF importér
- ROD adaptér

APV využívá níže uvedené komponenty sdílené v rámci IIS Objednatele:

- Scheduler (**SCH**) – integrační komponenta pro plánování a řízení asynchronních úloh
- Dávkový procesor (**DAP**) – integrační komponenta pro dávkový přenos dat mezi APV/systémy IIS Objednatele s definovanou transformací
- Application Status (**APS**) – systémová komponenta pro identifikaci „živosti“ APV/systému

### **Spolupracující aplikace**

S aplikací komunikují tyto systémy:

- EXK
- Kmenové evidence
- AAA portál
- DAP (Dávkový procesor)

### **Komunikace prostřednictvím rozhraní**

- EDS::KE2 načítání příslušných informací o klientovi (jméno, příjmení, adresa bydliště a další prvky)

- EDS::AAA načítání rolí a informací o referentovi (jméno, příjmení, titul), adresa OSSZ, pracovní pozice referenta

#### ***Komunikace prostřednictvím dávkových souborů***

- EDS::MF (Mainframe) přenos souborů obsahujících otisk Evidence, ze kterých jsou následně ukládány změny oproti stavu uloženému v EDS

#### ***Použité technologie***

- Microsoft .NET
- Microsoft Windows Server 2012 R2
- Oracle DB Driver 12
- Oracle 12c

### **3. APV EXK (programové vybavení pro exekuční činnost)**

#### ***Legislativní rámec***

Oblast EXK podléhá interním předpisům a standardům Objednatele.

#### ***Popis aplikace***

Agenda je plně integrována v rámci ISS Objednatele.

APV EXK je využíváno pro zpracování požadavků na zavedení, vedení a případně ukončení exekučních srážek nebo insolvenčního řízení u klientů pobírajících od ČSSZ důchodovou dávku.

Zpracování požadavků rámci aplikace probíhá v několika krocích:

- **zpracování manipulací**

Po přijetí dokumentu (prostřednictvím ESS) je na úrovni BTS vyhodnoceno, zda se jedná o dokument splňující vyhlášku č. 149/2013 Sb., kterou se mění vyhláška Ministerstva spravedlnosti č. 418/2001 Sb., o postupech při výkonu exekuční a další činnosti, ve znění pozdějších předpisů, ve znění platném a účinném (dále jen „Vyhláška“). Pokud ano, jsou po zapsání do DMS automatizovaně přečteny údaje potřebné z jeho zaevidování do obstatkové složky (dále jen „OS“).

V případě, že požadavkům Vyhlášky nevyhovuje, pak je po zapsání do DMS přesunut k ručnímu zpracování do fronty manipulace. Zde pracovník manipulace identifikuje typ dokumentu a určí OS, do které bude dokument následně zapsán. Aplikace předá vložené údaje zpět do DMS ve formě metadat a informací o zpracování dokumentu přesune do fronty, kde čeká na spuštění procesu zaevidování. Proces zaevidování je spuštěn dle nastaveného plánu několikrát v průběhu dne.

- **fronta vedoucího**

Všechny nové úkoly jsou soustředovány ve frontě vedoucího. Tato fronta je rozdělena na fronty vedoucích jednotlivých pracovišť (cca 90 pracovišť) kde OS čekají na přidělení do práce. Do které fronty OS přijde, závisí na její místní příslušnosti, která je aplikací automatizovaně vyhodnocena na základě daných kritérií. Přidělení do práce je manuální úkon, který provádí pracovníci s rolí „vedoucí“.

- **první pracovník (referent)**

Po přidělení OS ke zpracování vedoucím konkrétnímu prvnímu pracovníkovi se OS přesune do fronty tohoto pracovníka. Zde čeká na zpracování.

Při zpracování aplikace pomáhá referentovi prostřednictvím „doporučených akcí“ k úspěšnému zpracování dané OS. Předkládané „doporučené akce“ jsou závislé na typu zpracování a zpracovávaných dokumentech.

Vlastní zpracování typicky spočívá ve:

- vytěžení nově došlých dokumentů (buď zcela manuální, nebo částečně automatizované - to v případě, že dokument splňuje požadavky výše uvedené Vyhlášky),
- výpočtu srážkového plánu,
- připravení podkladů pro výplaty,
- tvorbě dopisů.

Po dokončení potřebných úkonů referent OS odesílá k aprobaci.

- **druhý pracovník (aprobant)**

Po odeslání k aprobaci se po automatizovaných kontrolách, zda je OS zpracovaná v potřebném rozsahu, tato dostává do fronty aprobanta.

Aprobace spočívá v kontrole „čtyř očí“ kdy aprobant kontroluje práci referenta bez toho, že by do ní mohl aktivně zasáhnout. V případě, že shledá nějaké pochybení, vrací OS k opakovanému zpracování referentovi.

V případě potvrzení aprobace pak dochází v jejím průběhu k odesílání požadavků na zajištění výplat a k odesílání dopisů na tisk či do datových schránek.

U aprobované OS, ve které nejsou žádné další požadavky na zpracování, se poté mění její režim na OS „volná“ a čeká na pozadí do doby, než nastane nějaká skutečnost, pro kterou by bylo nutno opakovaně OS zpracovat.

Některé významné dávkové úlohy:

- **Hromadné přepočty**

Hromadné přepočty jsou dávkovou úlohou, která se využívá pro hromadný přepočet srážek následně po valorizaci důchodů, popřípadě po změně parametrů, které mají vliv na výši vypočítané srážky. Tato dávkové úloha zpracuje v několika běžích všechny OS evidované v aplikaci a v závislosti na jejich stavu upraví nebo ponechá stávající výši srážky. Současně s tím automatizovaně vyhotoví a odešle oznámení povinnému o provedeném přepočtu.

- **Hromadná změna druhu dávky**

Tato úloha je spouštěna několikrát do měsíce (dle splatností výplaty dávky). Slouží k zajištění aktuálního druhu dávky v evidenci VYP (SAP – modul výplaty). Úloha vybere všechny OS s požadovanou splatností a porovná druh dávky evidovaný v EDS oproti druhu dávky evidovanému v KP (konto příjemce – část výplaty). Pokud je zde diference, zastaví stávající běžící příkazy a nahradí je novými s novým druhem dávky.

- **Zpracování OS typu „insolvenční řízení“ po valorizaci dávek**

Tato úloha automatizovaně zpracovává ty OS, které jsou v režimu „insolvenční řízení“ a současně je insolvenčnímu správci zasílám celý důchod povinného. Na straně MF jsou tyto případy zpracovány tak, aby byl celý důchod sražen a na straně APV EXK následně dochází k přípravě nových příkazů k výplatě pro insolvenčního správce a zanesení této změny do evidence u OS tak, aby bylo zřejmé, od kdy a jaká částka mu byla poukazována.

Zpracování předbíhá úlohu Hromadných přepočtů a také se provádí podle splatností.

- **Zpracování souborů zemřelých**

V rámci měsíce je spouštěna několikrát úloha, jejímž úkolem je zastavení výplaty oprávněným u těch případů, kdy povinný zemřel. Současně s tímto vytvoří interní podnět k dopracování takovéto OS (vyúčtování po úmrtí).



- **Výběr změn pro MF (eLL, SUB13)**

V průběhu zpracování OS dochází k tvorbě podkladů pro výplaty. Tyto podklady jsou směřovány jednak na MF, jednak na VYP.

V případě směrování na MF je pro zpracování nutné vytvořit soubory, které nahrazují papírové podklady pro zpracování. Jedná se o elektronické likvidační listy (eLL) a podklady pro výplatu dopltek prostřednictvím Subsystému13 (Sub13).

Tyto úlohy se spouští na základě zadaného harmonogramu zpracování na MF. Tento harmonogram se každý měsíc aktualizuje a je vkládám do aplikace.

Po zpracování na straně MF je nezbytné v aplikaci zpracovat tzv. „zpětný soubor“. Zpracováním zpětného souboru se u požadavků změní jejich stav buď na „realizovaný“ nebo na „chyba“. Požadavky, které skončí ve stavu chyba, generují interní podnět – požadavek na zpracování takové OS.

### **Architektura aplikace**

APV EXK je tvořena a provozována jako 3vrstvá architektura:

- DB vrstva – Oracle 12c
- Aplikační vrstva – J2EE, JBoss 4.2.3
- Prezentační vrstva – tenký klient MS IE

APV EXK využívá níže uvedené komponenty sdílené v rámci IIS Objednatele:

- Scheduler (**SCH**) – integrační komponenta pro plánování a řízení asynchronních úloh
- Dávkový procesor (**DAP**) – integrační komponenta pro dávkový přenos dat mezi APV/systémy IIS Objednatele s definovanou transformací
- Application Status (**APS**) – systémová komponenta pro identifikaci „živosti“ APV/systému

### **Spolupracující aplikace**

S aplikací komunikují tyto systémy:

- EDS
- ROD Adaptér (EDS)
- DMS
- ATV (DMS)
- ATR
- VYP
- SAP BW
- IPK (UI44)
- Kmenové evidence
- AAA portál
- DAP (Dávkový procesor)

### **Komunikace prostřednictvím rozhraní**

- EXK::KE2 načítání příslušných informací o klientovi (jméno, příjmení, adresa bydliště a další prvky)
- EXK::AAA načítání rolí a informací o referentovi (jméno, příjmení, titul), adresa OSSZ, pracovní pozice referenta
- EXK::EDS načítání údajů o pobírání důchodové dávky
- EXK::ROD Adaptér úprava údajů o pobírání důchodové dávky, popř. jiných údajů vedených v Evidenci
- EXK::DMS čtení vstupních dokumentů pro zpracování v EXK

- EXK::ATV čtení výstupních dokumentů z APV EXK
- EXK::ATR zpracování výstupních dokumentů z APV EXK
- EXK::VYP zavedení/ukončení pravidelných i jednorázových výplat
- EXK::SAP BW statistiky zpracování v APV EXK
- EXK::IPK interní podnět k prošetření v rámci
- EXK::ESB komunikace prostřednictvím WF na bázi Biz Talk Serveru

#### ***Komunikace prostřednictvím dávkových souborů směrem na a z Mainframe (MF)***

- zpracování výstupních souborů – elektronické likvidační listy (eLL), doplatky – vazba na pracovní cyklus a SUB13
- zpracování zpětných souborů z eLL a doplatků
- zpracování výstupů z Hromadného přepočtu (HRP)
- zpracování zpětných souborů z HRP
- zpracování souborů vytvořených na MF v období valorizace – „insolvent celý důchod“
- zpracování zpětných souborů zemřelých v EXK z jetí matričních cyklů

#### ***Použité technologie***

- Microsoft J2EE, JBoss 4.2.3
- Linux CentOS 64-bit
- Oracle DB Driver 12
- Oracle 12c

## **4. APV DAP (Komponenta pro dávkový přenos dat s definovanou transformací)**

#### ***Legislativní rámec***

Oblast DAP podléhá interním předpisům a standardům Objednatele.

#### ***Popis aplikace***

Komponenta DAP je využívána k dávkovému přenosu dat mezi APV/systémy IIS Objednatele s definovanou transformací. Je primárně určen pro využívání dalšími aplikacemi, které s ním komunikují přes rozhraní.

Komponenta DAP využívá níže uvedenou komponentu sdílenou v rámci IIS Objednatele:

- Scheduler (**SCH**) – integrační komponenta pro plánování a řízení asynchronních úloh

#### ***Použité technologie***

- C# Microsoft .NET Framework 2.0
- XML, XLST
- Webové služby ASMX
- Microsoft Windows Server 2012 R2
- Oracle 12c

#### ***Spolupracující systémy a zdroje***

- FileSystem
- FTP
- SAP
- MS SQL Server
- Tiskové sestavy (PRESS)

### Standardy ČSSZ

Soupis aktuálně platných (aktuálních) standardů relevantních pro tuto Smlouvu je uveden v následující tabulce.

Číslo	Název souboru	Název dokumentu	Verze
1.	std_db_20151113_v0.97.doc	Standard databází	<b>0.97</b>
2.	std_inet_1_12.doc	Standard připojení k Internetu	<b>1.12</b>
3.	std_pošta_1_01.pdf	Standard poštovního systému ČSSZ	<b>1.01</b>
4.	std_AD_DNS_DHCP_NTP_2.05.pdf	Standard AD DNS DHCP	<b>2.05</b>
5.	std_AVO1_11.doc	Standard Antivirové ochrany	<b>1.11</b>
6.	Standard systémové konfig. pracovní stanice 2.30	Standard systémové konfigurace pracovní stanice	<b>2.30</b>
7.	std_metodikavyvoje_apv_1_0_21.pdf	Standard metodiky vývoje	<b>1_0_21</b>
8.	std_pravidlareleasemanagementu_apv_1_2_7.pdf	Standard Release managementu	<b>1_2_7</b>
9.	std_net_1-95.docx	Standard síťové infrastruktury	<b>1.95</b>
10.	Programátorské konvence .NET 2.0 - 4.5_v1_0_19.pdf	Programátorské konvence .NET	<b>1_0_19</b>
11.	BizTalkDevelopmentStandard.v2.01.pdf	Standard pro tvorbu aplikací pro Microsoft BizTalk server	<b>2.01</b>
12.	AAA_Pozadavky_na_aplikace_v9.02	Požadavky na nové aplikace při integraci do AAA portálu	<b>9.02</b>
13.	Standard_pro_tvorbu_skriptu_db_Oracle_0.4.pdf	Standard pro tvorbu, předávání a spouštění skriptů v databázích Oracle	<b>0.4</b>
14.	Standard API rozhraní systému DMA - CSSZ_DMS_WS_API_DMA_v4_3	API ROZHRANÍ SYSTÉMU DMA: WS_API_DMA - Standard rozhraní pro ukládání dokumentů do DMS	<b>4.3</b>
15.	CSSZ_DU_STD_V_1.12.doc	Standard provozu databáze Oracle	<b>1.12</b>
16.	std_srv_0.41.doc	Standard systémové konfigurace aplikačních serverů verze	<b>0.41</b>
17.	std_PKI_v2.pdf	Standard pro PKI	<b>2.0</b>
18.	Standard Komunikace SD s exter firm v1_00	Standard komunikace Servicedesku s externími firmami	<b>1.00</b>
S6.1.	Standard Připravenost IIS ČSSZ na otevřená data.pdf	Standard Připravenost IIS ČSSZ na otevřená data	<b>0.4</b>

S6.2.	Standard Tvorba IRI RDF zdrojů.pdf	Standard Tvorba IRI RDF zdrojů	<b>0.2</b>
S6.3.	Standard Využívání KE.pdf	Standard využívání kmenových evidencí	<b>0.4</b>
S6.4.	Standard Využívání datového katalogu.pdf	Standard využívání datového katalogu	<b>0.4</b>
S6.5.	Standard Číselníky ČSSZ.pdf	Standard Číselníky ČSSZ	<b>0.5</b>

**Součinnost Objednatele**

Objednatel je, vedle povinností stanovených v jiných článcích Smlouvy, povinen poskytnout Poskytovateli součinnost dle níže uvedené specifikace:

Součinnost	Termín	Typ součinnosti
Poskytnutí nezbytných podkladů a konzultací, zajištění předání všech relevantních dokumentů a výstupů APV.	Po celou dobu plnění	Analytická součinnost
Poskytnutí metodických postupů Objednatele souvisejících s využíváním APV (jsou-li k dispozici). Zajištění součinnosti metodiků ČSSZ v rámci agendy EXK pro definici a analytickou podporu dotčených a souvisejících postupů v APV EXK.	Po celou dobu plnění	Analytická součinnost
Spolupráce na tvorbě a oponentuře jednotlivých výstupů v průběhu provádění Podpory.	Po celou dobu plnění	Analytická součinnost
Umožnění vstupu a pohybu v prostorách ČSSZ pracovníkům Poskytovatele a jeho poddodavatele v rozsahu nezbytném pro provádění Podpory. Toto platí pouze v rámci pracovní doby Objednatele.	Při zahájení poskytování aplikační podpory	Realizační předpoklady
Rozhodnutí o přechodu do integračního, testovacího a produkčního prostředí a zahájení produkčního provozu ČSSZ.	Po celou dobu plnění	Realizační předpoklady
Organizace a provedení testování v testovacím prostředí ČSSZ, včetně zajištění spolupráce třetích stran, spolupráce při vyhodnocení.	Po celou dobu plnění	Realizační předpoklady
Objednatel bude využívat bugtrackingový systém Poskytovatele pro hlášení chyb identifikovaných v rámci Podpory.	Po celou dobu plnění	Realizační předpoklady
Organizaci realizačních schůzek dle aktuální situace.	Po celou dobu plnění	Realizační předpoklady
Poskytnutí testovacího prostředí (TP) Objednatele pro úvodní ověření opravy.	Po celou dobu plnění	Realizační předpoklady
V případě řešení požadavku integračního charakteru zajistí Objednatel spolupráci dodavatelů souvisejících aplikací třetích stran jako ESB Backend, SAP BW, DMS, ATR-EXK atd.	Po celou dobu plnění	Realizační předpoklady
Zajištění součinnosti pro ověření a nasazování databázových balíčků.	Po celou dobu plnění	Technická součinnost
Zajištění vzdáleného přístupu použitím technologie Citrix pro zpřístupnění logových souborů a testovacího a integračního prostředí	Po celou dobu plnění	Technická součinnost

Ukládání logů na sdílené úložiště	Po celou dobu plnění	Technická součinnost
Dostupnost systémů, na které je realizované rozhraní, zajištění dostupnosti pro testování.	Po celou dobu plnění	Technická součinnost
Zajištění nezbytných instalací a pokrytí souvisejících administrativních postupů při instalacích nových verzí nebo opravných balíčků APV.	Po celou dobu plnění	Technická součinnost
Zajištění potřebných prostor k zajištění požadovaných testů v systému Objednatele, konzultací s Objednatelem, projektových a řídicích schůzek a pro další uvedené součinnosti.	Po celou dobu plnění	Technická součinnost
Zajištění testovacího a školicího a integračního prostředí pro testování (datové úložiště, farma aplikačních serverů, LAN/WAN, rozhraní na okolní subsystémy, APV a služby).	Po celou dobu plnění	Technická součinnost
Zajištění součinnosti pro kategorizaci, návrh a rozhodnutí o způsobu řešení jednotlivých požadavků vedených v bugtrackingovém systému.	Po celou dobu plnění	Technická součinnost

## Ochrana osobních údajů

### 1. OCHRANA OSOBNÍCH ÚDAJŮ

#### **Předmět zpracování, kategorie subjektů údajů a typ osobních údajů**

- 1.1 S ohledem na předmět této Smlouvy smluvní strany předpokládají, že Poskytovatel bude zpracovávat osobní údaje obsažené v datech koncových uživatelů APV či osob evidovaných v APV (dále jen „koncoví uživatelé“). Nedílnou součástí Smlouvy je tak i ujednání o zpracování osobních údajů mezi Objednatelem jako správcem a Poskytovatelem jako zpracovatelem, uvedené níže v této Příloze č. 4.
- 1.2 Podrobněji jsou předmět zpracování, kategorie subjektů údajů, typ osobních údajů a rozsah zpracování osobních údajů popsány v článku 2 této Přílohy č. 4.

#### **Povaha, účel a prostředky zpracování**

- 1.3 Poskytovatel zpracovává osobní údaje automatizovanými prostředky, a to za účelem provozování a poskytování podpory provozu APV EXK, EDS a DAP, případně za dalšími účely, které vyplývají z této Smlouvy a jejích příloh.
- 1.4 Podrobněji jsou povaha, účel a prostředky zpracování osobních údajů popsány v Příloze č. 1.

#### **Doba zpracování**

- 1.5 Zpracování osobních údajů bude ze strany Poskytovatele probíhat po dobu účinnosti této Smlouvy. Povinnosti Poskytovatele týkající se ochrany osobních údajů se Poskytovatel zavazuje plnit po celou dobu účinnosti Smlouvy, pokud z ujednání Smlouvy nevyplývá, že mají trvat i po zániku její účinnosti.

#### **Obecné zásady zpracování osobních údajů**

- 1.6 Poskytovatel se zavazuje dodržovat všechny povinnosti, které mu jako zpracovateli vyplývají z právních předpisů o ochraně osobních údajů, jakož i z interních předpisů Objednatele a rozhodnutí či doporučení nebo stanovisek vydaných pro Objednatele příslušným orgánem státní správy, s nimiž byl seznámen, a to včetně rozhodnutí či stanovisek nebo doporučení vydaných v budoucnu.
- 1.7 Poskytovatel v souvislosti se zpracováním osobních údajů:
  - 1.7.1 zpracovává osobní údaje výlučně na základě pokynů Objednatele učiněných v souladu se zásadami komunikace dle této Smlouvy, včetně v otázkách předání osobních údajů do třetí země nebo mezinárodní organizaci, pokud mu toto zpracování již neukládá právo Unie nebo členského státu, které se na Objednatele vztahuje; v takovém případě Poskytovatel Objednatele informuje o tomto právním požadavku před

zpracováním, ledaže by tyto právní předpisy toto informování zakazovaly z důležitých důvodů veřejného zájmu;

- 1.7.2 v případě, kdy je ze strany Úřadu pro ochranu osobních údajů či jiného správního orgánu provedena kontrola zpracování osobních údajů Poskytovatelem či v případě zahájení správního řízení ze strany Úřadu pro ochranu osobních údajů či jiného správního orgánu ve vztahu k zpracování osobních údajů Poskytovatelem, oznámí tuto skutečnost okamžitě Objednateli a poskytne mu veškeré informace o průběhu a výsledcích této kontroly, resp. průběhu a výsledcích takového řízení;
- 1.7.3 poskytne Objednateli součinnost při komunikaci s dozorovým orgánem a dle pokynů Objednatele bude spolupracovat při přípravě odpovědi dozorovému úřadu ohledně činností prováděných Poskytovatelem;
- 1.7.4 nezpracovává osobní údaje získané za účelem plnění této Smlouvy pro své vlastní účely;
- 1.7.5 nezapojí do zpracování žádného dalšího zpracovatele bez předchozího konkrétního nebo obecného písemného povolení Objednatele;
- 1.7.6 zohledňuje povahu zpracování,
- 1.7.7 je Objednateli nápomocen prostřednictvím vhodných technických a organizačních opatření, pokud je to možné, pro splnění Objednatelovy povinnosti reagovat na žádosti o výkon práv koncových uživatelů;
- 1.7.8 je Objednateli nápomocen při zajišťování souladu s povinnostmi Objednatele zajistit úroveň zabezpečení zpracování a ohlašovat případy porušení zabezpečení osobních údajů dozorovému úřadu a případně též koncovým uživatelům, posuzovat vliv na ochranu osobních údajů (výstupem tohoto posouzení bude poskytnutí podkladových materiálů a vlastních odborných vyjádření) a realizovat předchozí konzultace s dozorovým úřadem, a to při zohlednění povahy zpracování a informací, jež má Poskytovatel k dispozici;
- 1.7.9 v souladu s rozhodnutím Objednatele všechny osobní údaje buď vymaže, nebo vrátí Objednateli, a vymaže existující kopie, pokud právo Unie nebo členského státu nepožaduje uložení daných osobních údajů;
- 1.7.10 poskytne Objednateli veškeré informace potřebné k doložení toho, že byly splněny povinnosti stanovené v tomto článku Smlouvy, a umožní audity, včetně inspekci, prováděné Objednatelem nebo jiným auditorem, kterého Objednatel pověřil, a k těmto auditům přispěje;
- 1.7.11 není oprávněn osobní údaje koncových uživatelů jím zpracovávané či k nimž mu byl umožněn přístup žádným způsobem ukládat, kopírovat, tisknout, opisovat, činit z nich výpisky či opisy či je pozměňovat, pokud toto není nezbytné pro plnění jeho povinností dle této Smlouvy;
- 1.7.12 umožní Objednateli na vyžádání kontrolu dodržování povinností dle této Přílohy č. 4, zejména přístupy do prostor, v nichž jsou osobní údaje uchovávány, předložení seznamu osob s přístupem k osobním údajům či



doložení, že veškeré osoby přistupující k osobním údajům splňují požadavky pověřené osoby, jak je tato definována níže;

1.7.13 umožní Objednateli přístup do informačního systému užívaného pro zpracování a k probíhajícím operacím zpracování;

příčemž činnosti Poskytovatele dle odst. 1.7.7, 1.7.8 a 1.7.10 jsou zahrnuty v ceně za Předmět plnění.

1.8 V souvislosti se zpracováním osobních údajů vede Poskytovatel v souladu s právními předpisy o ochraně osobních údajů záznamy o všech kategoriích činností zpracování prováděných pro Objednatele, jež obsahují zejména:

1.8.1 jméno a kontaktní údaje Poskytovatele, Objednatele a případného zástupce Objednatele nebo Poskytovatele a pověřence pro ochranu osobních údajů;

1.8.2 kategorie zpracování prováděného pro Objednatele;

1.8.3 informace o případném předání osobních údajů do třetí země nebo mezinárodní organizaci; a

1.8.4 popis technických a organizačních bezpečnostních opatření.

Poskytovatel se na základě písemné výzvy Objednatele zavazuje Objednateli vedené záznamy zpřístupnit.

1.9 Poskytovatel zajišťuje, kontroluje a odpovídá za

1.9.1 plnění pokynů pro zpracování osobních údajů osobami, které mají bezprostřední přístup k osobním údajům,

1.9.2 zabránění neoprávněným osobám přistupovat k osobním údajům a k prostředkům pro jejich zpracování,

1.9.3 zabránění neoprávněnému čtení, vytváření, kopírování, přenosu, úpravě či vymazání záznamů obsahujících osobní údaje a

1.9.4 opatření, která umožní určit a ověřit, komu byly osobní údaje předány.

1.10 V případě, že je podle právních předpisů o ochraně osobních údajů vyžadováno jakékoli oznámení nebo jiný úkon vůči správnímu orgánu, upozorní na tuto skutečnost Poskytovatel Objednatele v dostatečném předstihu a v případě, že tím Objednatel Poskytovatele pověří a zmocní, zajistí provedení těchto úkonů.

1.11 Pokud Poskytovatel zjistí, že Objednatel porušuje povinnosti podle právních předpisů o ochraně osobních údajů, je povinen jej na to neprodleně upozornit.

1.12 Vznikne-li Objednateli v důsledku nesplnění povinností Poskytovatele dle právních předpisů o ochraně osobních údajů újma (škoda i nemajetková újma), zavazuje se Poskytovatel Objednateli tuto újmu v plném rozsahu nahradit. Újmou vzniklou Objednateli se pro účely tohoto ujednání rozumí zejména (i) náhrada újmy (škody i nemajetkové újmy) subjektům údajů ve smyslu právních předpisů o ochraně osobních údajů a (ii) pokuty uložené Úřadem pro ochranu osobních údajů či jiným správním úřadem.

- 1.13 V případě ukončení této Smlouvy je Poskytovatel povinen předat Objednateli protokolárně veškeré hmotné nosiče obsahující osobní údaje a smazat veškeré osobní údaje v elektronické podobě v jeho dispozici, neobdrží-li Poskytovatel od Objednatele písemně jiné pokyny, pokud právo Unie nebo členského státu nepožaduje uložení daných osobních údajů.

#### **Zabezpečení osobních údajů**

- 1.14 Poskytovatel přijal a udržuje taková technická a organizační opatření, aby nemohlo dojít k neoprávněnému nebo nahodilému přístupu k osobním údajům, k jejich změně, zničení či ztrátě, neoprávněným přenosům, k jejich jinému neoprávněnému zpracování, jakož i k jinému zneužití osobních údajů.
- 1.15 Poskytovatel je povinen zajistit, že přístup k osobním údajům bude umožněn výlučně pověřeným osobám, které budou v pracovněprávním, příkazním či jiném obdobném poměru k Poskytovateli, budou předem prokazatelně seznámeny s povahou osobních údajů a rozsahem a účelem jejich zpracování a budou povinny zachovávat mlčenlivost o všech okolnostech, o nichž se dozví v souvislosti se zpřístupněním osobních údajů a jejich zpracováním (dále jen „pověřené osoby“). Splnění této povinnosti zajistí Poskytovatel vhodným způsobem, zejména vydáním svých vnitřních předpisů, příp. prostřednictvím zvláštních smluvních ujednání. Přístup k osobním údajům bude pověřeným osobám umožněn výlučně pro účely zpracování osobních údajů v rozsahu a za účelem stanoveným touto Smlouvou.
- 1.16 Poskytovatel dále vhodným způsobem zajistí, že pověřené osoby budou zpracovávat osobní údaje na základě smlouvy s Poskytovatelem, budou zpracovávat osobní údaje pouze za podmínek a v rozsahu Poskytovatelem stanoveném a odpovídajícím této Smlouvě uzavírané mezi Poskytovatelem a Objednatelem a právními předpisy, zejména zajistí zachování mlčenlivosti o bezpečnostních opatřeních, jejichž zveřejnění by ohrozilo zabezpečení osobních údajů, a to i pro dobu po skončení zaměstnání nebo příslušných prací pověřených osob.
- 1.17 Poskytovatel přijal a udržuje zejména následující opatření k zajištění úrovně zabezpečení:
- 1.17.1 zajištění toho, aby systémy pro automatizovaná zpracování osobních údajů používaly pouze pověřené osoby;
  - 1.17.2 zajištění toho, aby fyzické osoby oprávněné k používání systémů pro automatizovaná zpracování osobních údajů měly přístup pouze k osobním údajům odpovídajícím oprávnění těchto osob, a to na základě zvláštních uživatelských oprávnění zřízených výlučně pro tyto osoby;
  - 1.17.3 zabránění neoprávněnému přístupu k datovým nosičům;
  - 1.17.4 víceúrovňový firewall;
  - 1.17.5 antivirovou ochranu a kontrolu neoprávněných přístupů;
  - 1.17.6 šifrovaný přenos dat prostřednictvím IT technologií;
  - 1.17.7 přístup k osobním údajům mají pouze pověřené osoby Poskytovatele.

- 1.18 Při zpracování osobních údajů budou osobní údaje uchovávány výlučně na zabezpečených serverech nebo na zabezpečených nosičích dat, jedná-li se o osobní údaje v elektronické podobě.
- 1.19 Při zpracování osobních údajů v jiné než elektronické podobě budou osobní údaje uchovány v místnostech s náležitou úrovní zabezpečení, do kterých budou mít přístup výlučně pověřené osoby.
- 1.20 Poskytovatel se zavazuje na písemnou žádost Objednatele přijmout v přiměřené lhůtě stanovené Objednatelem další záruky za účelem technického a organizačního zabezpečení osobních údajů, zejména přijmout taková opatření, aby nemohlo dojít k neoprávněnému nebo nahodilému přístupu k osobním údajům.
- 1.21 V případě zjištění porušení záruk dle odst. 1.157 této Smlouvy je Poskytovatel povinen zajistit stav odpovídající zárukám neprodleně poté, co zjistí, že záruky porušuje, nejpozději však do 3 (slovy: tři) pracovních dnů poté, co je k tomu Objednatelem vyzván.
- 1.22 V případě, že Poskytovatel zjistí porušení zabezpečení osobních údajů, ohlásí je bez zbytečného odkladu, nejpozději do 24 (slovy: dvacetičtyř) hodin, Objednateli.

## 2. Typy osobních údajů

<b>Typ zpracovávaných osobních údajů</b>	<i>Příklady</i>
<b>Identifikační údaje</b>	rodné číslo, jméno, příjmení, datum narození
<b>Adresní údaje</b>	adresa pobytu, kontaktní adresa, adresy pro výplatu dávek
<b>Kontaktní údaje</b>	e-mail, telefon, datová schránka
<b>Údaje pro provádění důchodového pojištění</b>	výše důchodu, exekuce
<b>Údaje pro personální a mzdovou agendu</b>	vzdělání, počet dětí a údaje o nich, údaje o manželce/manželovi, bankovní spojení, odčitatelné položky, srážky ze mzdy



PHYSTER TECHNOLOGY, a.s.

Nákupní 1420, 252 42 Jesenice

TEL:

DIČ: CZ27091937