

Č.j.: MAJ-PR/86/2004/Ha

DODATEK č. 2

k nájemní smlouvě č. MAJ-PR-NS/18/2004/Vr ze dne 13.4.2004,
ve znění dodatku č. 1 ze dne 29.11.2004

který uzavřely:

- 1) Statutární město Olomouc, se sídlem Horní náměstí, 771 27 Olomouc,
zastoupené náměstkem primátora Ing. Jaromírem Czmerem,
IČ: 00 29 93 08,
DIČ: CZ 00 29 93 08,
jako pronajímatel

a

- 2) HBH BORNEO OLOMOUC, spol. s r.o., se sídlem Riegrova 11, Olomouc,
zapsaná v obchodním rejstříku u Krajského soudu v Ostravě, oddíl C, vložka 4179,
zastoupená jednatelem Ing. Břetislavem Holáskem a Františkem Pavlíkem,
IČ 47 15 53 29,
jako nájemce

I.

Smluvní strany se dohodly na změně shora citované nájemní smlouvy, tak jak je dále uvedeno.

II.

Čl. I. odst. 2 se mění následovně:

„Touto smlouvou pronajímatel přenechává nájemci k užívání pozemky parc.č. 104/1 ostatní plocha o výměře 5833 m², parc.č. 105/50 ostatní plocha o výměře 1524 m² a část pozemků parc.č. 125/6 ostatní plocha o výměře 2737 m² a parc.č. 125/9 ostatní plocha o výměře 412 m², vše v k.ú. Olomouc-město, obec Olomouc dle snímku katastrální mapy, který tvoří přílohu č. 1 této smlouvy a který je nedílnou součástí dodatku č. 2 této smlouvy.“

III.

Čl. IV. odst. 2, 3 a 4 se mění a doplňuje následovně:

„2/ Nájemce se dále zavazuje podpisem této smlouvy provést v souladu s právními předpisy, zejména zákonem č. 50/1976 Sb., o územním plánování a stavebním řádu (stavební zákon), v platném znění a zákonem č. 20/1987 Sb., o státní památkové péči, v platném znění, úpravy městského tržiště dle organizačního schématu tržiště, které tvoří přílohu č. 3 této smlouvy a které je nedílnou součástí dodatku č. 2 této smlouvy, takto:

a) **zóna A** (rozdělena na části A1 - A3)

bude sloužit zejména pro prodej vlastních výpěstků, zeleniny, ovoce, květin a drobných domácích výrobků a předmětů, stávající povrch (betonová a žulová dlažba) bude opraven případně předlážděn, plocha bude ve svažující se části odvodněna, doplněna zelení

- A1 - v ploše budou umístěny betonové stoly s jednotnou úpravou proti povětrnostním vlivům dle přílohy č. 4 této smlouvy
- A2 - budou odstraněny stávající plechové stánky,
 - podél ulice Kateřinské bude umístěn jeden nový stánek dle schválené projektové dokumentace
 - u vodního zdroje při Kateřinské ulici bude zřízeno odpočinkové místo s lavičkami,
- A3 - v ploše bude umístěna jedna řada stolů s pevnou ochranou proti povětrnostním vlivům dle přílohy č. 5 této smlouvy, která je nedílnou součástí dodatku č. 2 této smlouvy

b) **zóna B** (rozdělena na části B1 – B3)

bude sloužit jako klidová plocha ze zelení, část plochy sousedící s plochou A bude sloužit pro prodej vlastních výpěstků, zeleniny, ovoce, květin a drobných domácích výrobků a předmětů, s možností krátkodobého rozšíření prodejní plochy stolů při mimořádných akcích (např. Flora)

- B1 - budou odstraněny stávající stánky a stoly
 - plocha bude zčásti zatravněna,
 - v ploše podél hranice s plochou A budou umístěny betonové stoly s jednotnou úpravou proti povětrnostním vlivům dle přílohy č. 4 této smlouvy
 - pod prodejními stoly bude provedena nezbytná úprava povrchu (vydláždění betonovou dlažbou 50/50 cm) v šířce 5 m,
- B2 - budou odstraněny stávající stánky, plocha bude popřípadě upravena na klidovou zónu,
- B3 - plocha bude zatravněna,

c) **zóna C**

bude sloužit k umístění pevných prodejních stánků, bude volně propojena s plochou A. Stávající plechové a dřevěné stánky budou odstraněny, v ploše budou umístěny nové stánky dle snímku stavebních úprav městského tržiště, který tvoří přílohu č. 6 této smlouvy a je nedílnou součástí dodatku č. 2 této smlouvy, a dle schválené projektové dokumentace. Stánky budou dřevěné, se sedlovou střechou. Plocha bude předlážděna betonovou dlažbou.

d) **zóna D**

bude sloužit k umístění objektu zázemí. V objektu bude umístěno 4x WC (trhovci, návštěvníci, tělesně postižení), sklad, kancelář. Objekt bude přízemní, bude objemově korespondovat s prodejními stánky, bude realizován jako stavba dočasná s minimalizací základů umožňující snadnou demontáž.

e) **zóna E** (rozdělena na části E a E1)

- E - v ploše bude umístěno parkoviště (povrch parkoviště bude šterkový mlat), zbytek zóny bude zatravněn,

- E1 - plocha bude zatravněna.

f) **zóna F**

zóna občerstvení a prodeje potravinářských výrobků tvořená prodejními stánky a odpočinkovou zakrytou zónou uprostřed dle přílohy č. 7 této smlouvy, která tvoří nedílnou součást dodatku č. 2 této smlouvy.

„3/ Úpravy městského tržiště popsané odstavci 2 tohoto článku vyjma úprav uvedených v odst. 4 a 5 se nájemce zavazuje provést v termínu nejpozději do 31.5.2005, a to:

a) *I. etapu úpravy tržiště* spočívající v:

- zajištění odstranění stávajících stánků (zóny A, B, C, D)
- úpravě zóny A (odvodnění),
- úpravě zóny B (úprava povrchu pod betonovými stoly)
- úpravě zón C a D (vydláždění)
- úpravě zóny E (úprava povrchu)

b) *II. etapu úpravy tržiště* spočívající v:

- zajištění odstranění zbývajících stánků (zóny A, B, C, D),
- dokončení úprav plochy C (postavení nových stánků dle snímku stavebních úprav městského tržiště, který tvoří přílohu č. 6 této smlouvy a který je nedílnou součástí dodatku č. 2 této smlouvy, a schválené projektové dokumentace),
- dokončení úprav plochy D (vybudování zázemí),
- dokončení úprav parkoviště

c) *III. etapu úpravy tržiště* spočívající v:

- zatravnění
- dokončovacích pracích.

4/ Nájemce se zavazuje dokončit opravu dlažby a prodejních stolů zelinářské tržnice (zóna A1) a realizovat zónu F nejpozději do 30.11.2005.

5/ Do 31.12.2005 je nájemce oprávněn ponechat betonové stoly v zóně A1 a B1 bez jednotné úpravy proti povětrnostním vlivům a není povinen provést vydláždění betonovou dlažbou v zóně B1.

V případě prodlení v rámci stavebního řízení a realizace úpravy tržiště, které nebude způsobeno nájemcem a bude zapříčiněno vyšší mocí, vstoupí smluvní strany v jednání o změně výše uvedených termínů.

6/ Nájemce se dále podpisem této smlouvy zavazuje v rámci úpravy městského tržiště dle odst. 1. a 2. této smlouvy:

- a) vybudovat veškeré objekty (prodejní stánky, zázemí tržiště apod.) jako stavby dočasné
- b) neohrazovat žádným způsobem prostor městského tržiště,
- c) veškeré úpravy prostoru městského tržiště provést jako bezbariérové,
- d) v případě výměny stávající dlažby vrátit žulové dlažební kostky vlastníkovu – statutárnímu městu Olomouc, zastoupenému společností Technické služby města Olomouce, a.s.“

IV.

Článek V. odst. 1 se mění následovně:

„V případě porušení povinnosti dle této smlouvy nájemcem, zejména nesplnění povinnosti nájemce dle čl. IV. odst. 1, 2, 3, 4, 5 a 6 této smlouvy, je nájemce povinen toto porušení povinnosti odstranit ve lhůtě 30-ti dnů od doručení výzvy pronajímatele nájemci ke splnění povinnosti dle této smlouvy.“

V.

Ostatní ustanovení nájemní smlouvy č. MAJ-PR-NS/18/2004/Vr ze dne 13.4.2004 ve znění dodatku č. 1 ze dne 29.11.2004 se nemění a zůstávají v platnosti.

VI.

Statutární město Olomouc podpisem této smlouvy potvrzuje, že tento právní úkon byl schválen Radou města Olomouce dne 3.5.2005.

VII.

Tento dodatek je sepsán ve čtyřech vyhotoveních, z nichž každé má platnost originálu a z nichž každá smluvní strana obdrží po dvou.

Tento dodatek nabývá platnosti a účinnosti dnem podpisu oběma smluvními stranami.

V Olomouci dne 25 -05- 2005

Pronajímatel:

Statutární město Olomouc
zastoupený [redacted] átor
Ing. Jarom [redacted]

Nájemce:

HBH BORNEO OLOMOUC, spol. s r.o.,
zastoupená jednatelem
Ing. Břetislavem Holáskem

a Františkem Pavlíkem [redacted]

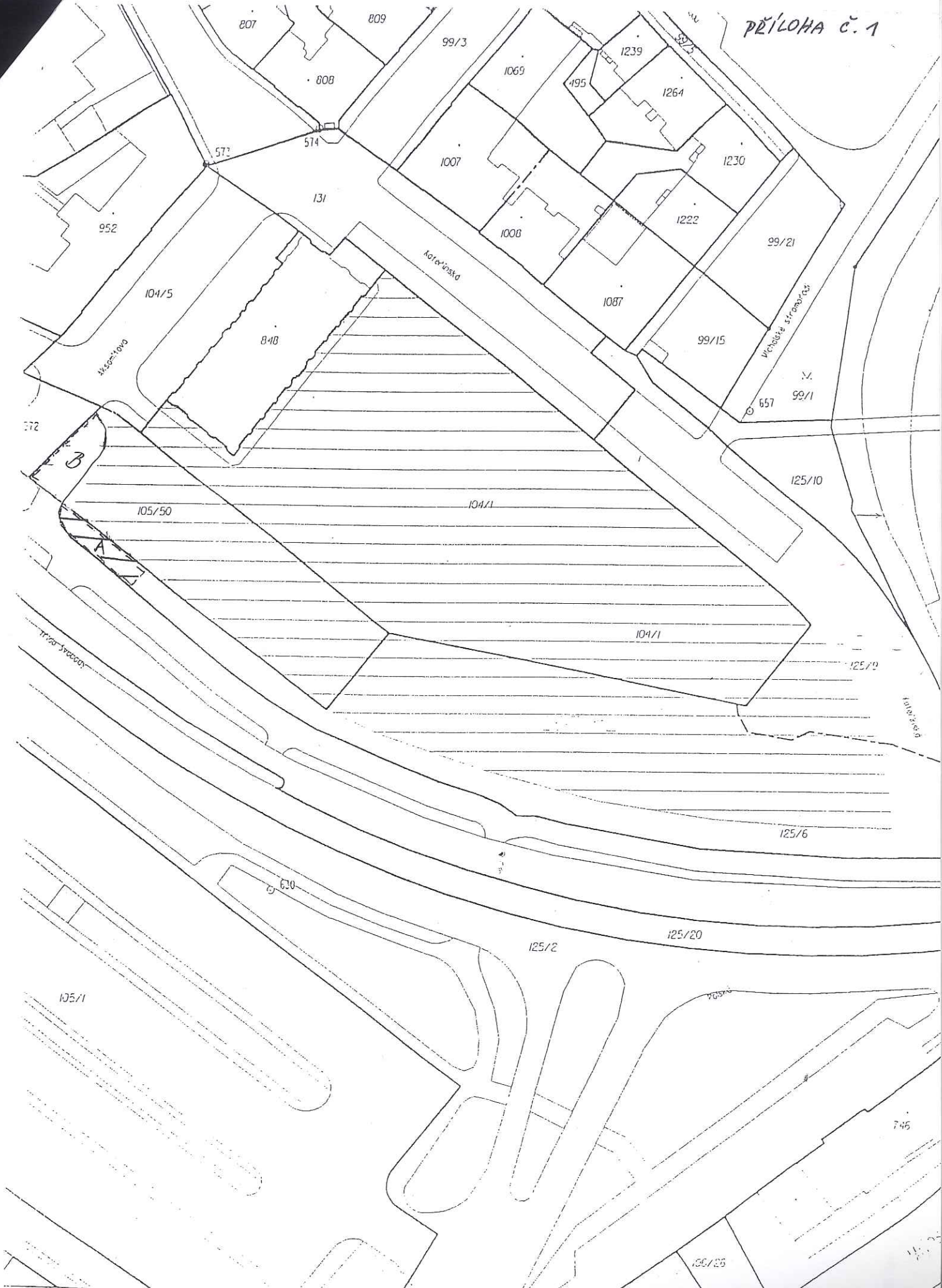

A = CCA 120 M²
B = CCA 160 M²

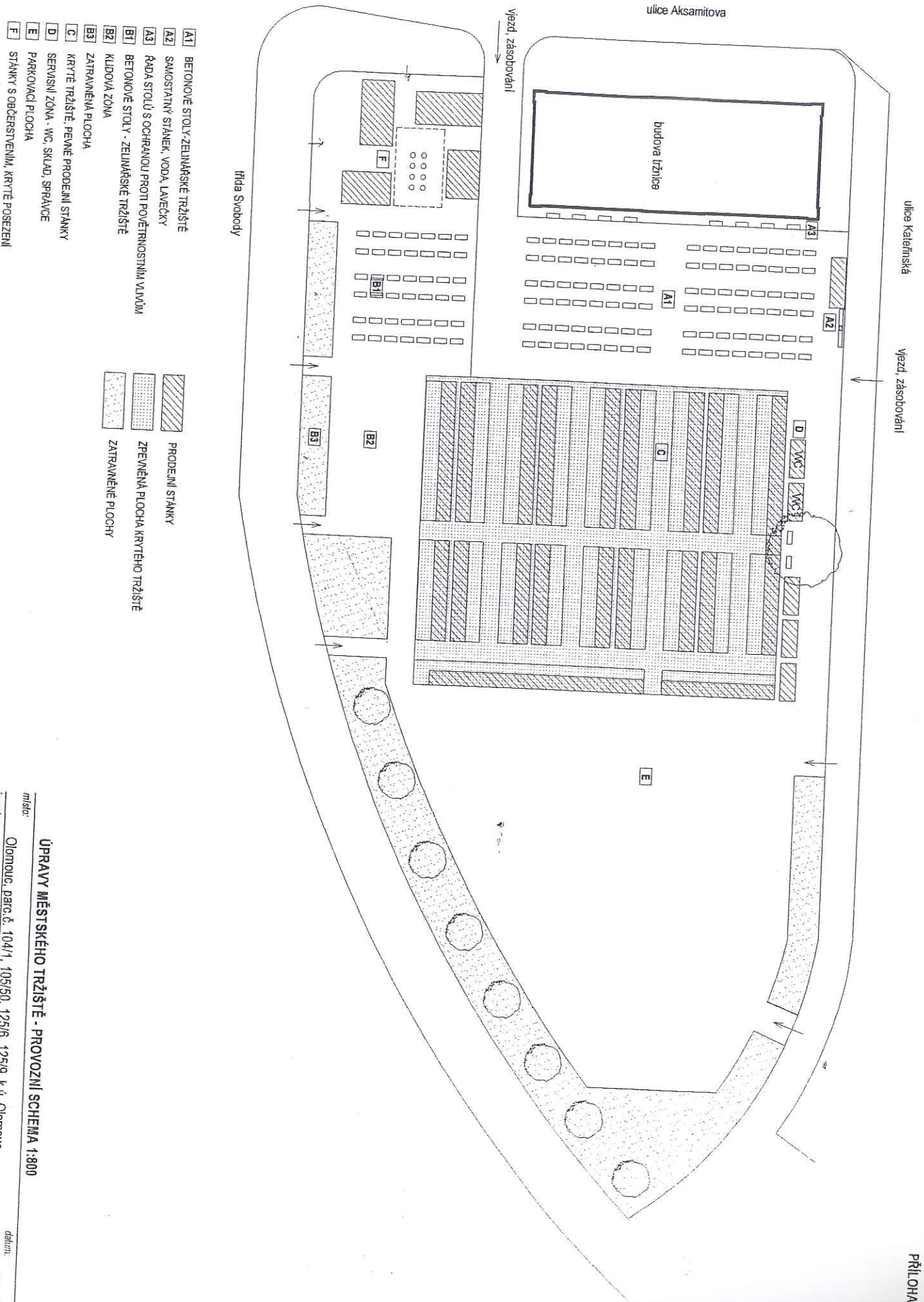

- A1 BETONOVÉ STOLY - ZELENÁŘSKÉ TRŽIŠTĚ
- A2 SAMOSTATNÝ STÁNEK, VODA, LANEČKY
- A3 ŘADA STOLŮ S OCHRANOU PROTI POVĚTRNOSTNÍM VlivŮM
- B1 BETONOVÉ STOLY - ZELENÁŘSKÉ TRŽIŠTĚ
- B2 KLIDOVÁ ZONA
- B3 ZATRAVNĚNÁ PLOCHA
- C KRYTÉ TRŽIŠTĚ, PEVNÉ PRODEJNÍ STÁNKY
- D SERVISNÍ ZONA - WC, SKLAD, SPRÁVCE
- E PARKOVACÍ PLOCHA
- F STÁNKY S OBČERŠTVENÍM, KRYTÉ POSEZENÍ

- PRODEJNÍ STÁNKY
- ZPĚVNĚNÁ PLOCHA KRYTÉHO TRŽIŠTĚ
- ZATRAVNĚNÉ PLOCHY

ÚPRAVY MĚSTSKÉHO TRŽIŠTĚ - PROVOZNI SCHEMA 1:800

místo: Olomouc, parc. č. 104/1, 105/50, 125/6, 126/9, k.ú. Olomouc
 investor: HBH Borneo Olomouc, s.r.o., Riegrova 11, Olomouc 779 00
 projekt: Ina arch David Haláral Ina arch David Haláral
 datum: 16. 4. 2005

příloha číslo 5
ÚPRAVA BETONOVÝCH STOLŮ

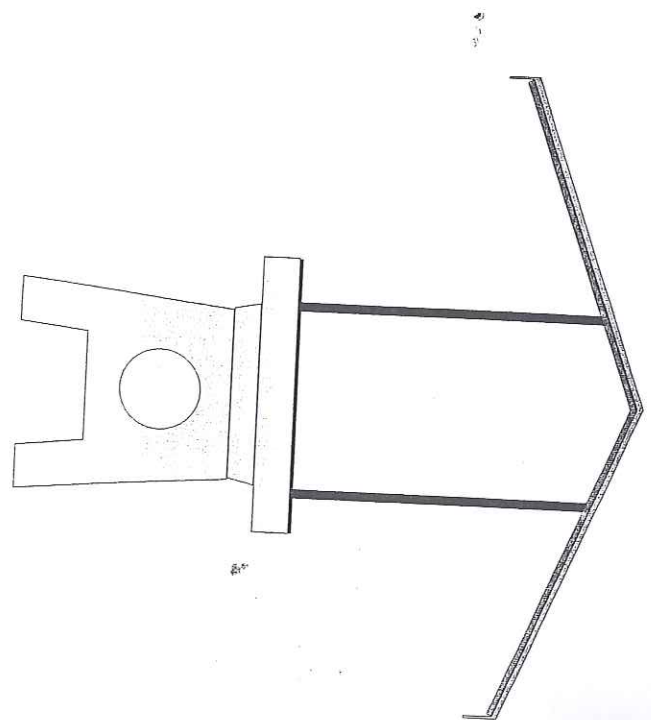
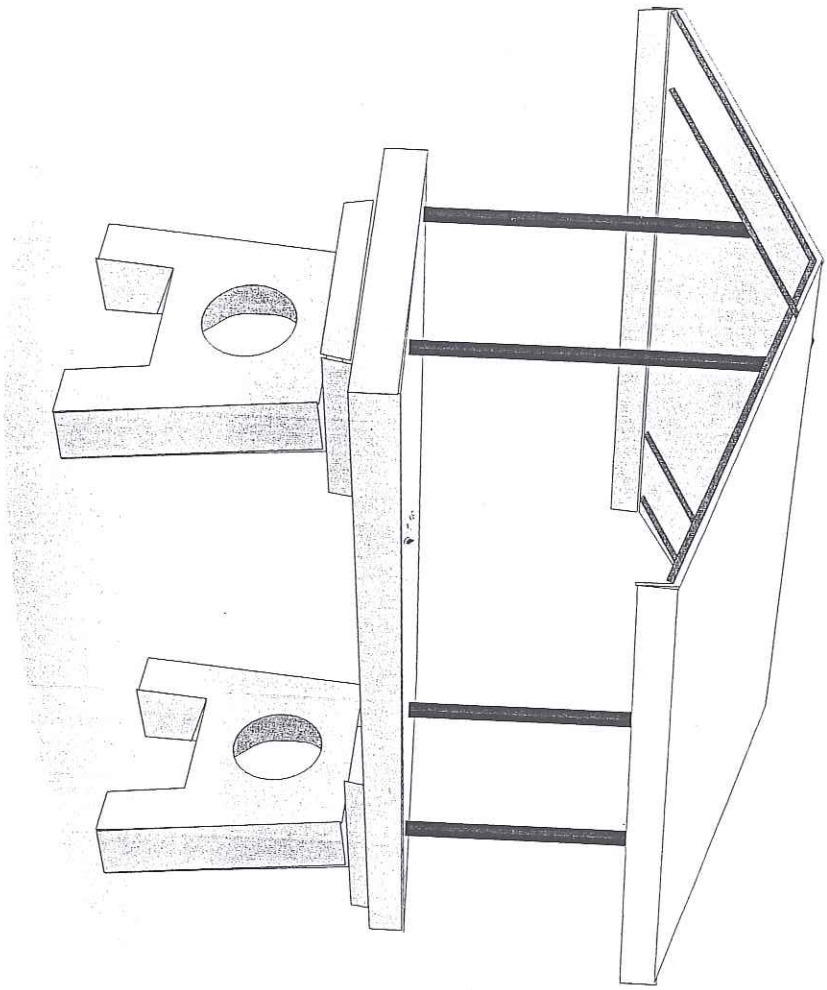

T-F: |

TRŽIŠTĚ OLOMOUČ
STĀNKY S OBČERSTVENÍM

