

SMLOUVA O DÍLO

č. zhotovitele: 1205/2018

(dále jen „smlouva“)

uzavřena níže psaného dne měsíce a roku podle ustanovení § 2586 a násl. Občanského zákoníku č. 89/2012 Sb., v platném znění, mezi smluvními stranami:

1. Objednatel: **Městská část Praha – Březiněves**
se sídlem: U Parku 140/3 , PSČ 182 00, Praha 8 - Březiněves
IČ: 00240109
DIČ: CZ00240109
bankovní spojení: 
číslo účtu:
zastoupená: Ing. Jiří Haramul, starosta
(dále jen „objednatel“)

a

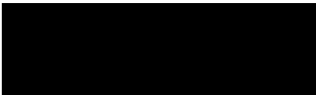
2. Zhotovitel: **Abatec CZ, s.r.o.**
se sídlem: Hrnčířská 896/31
zapsán v obchodním rejstříku u KS Brno, oddíl C, vložka 30232
IČ: 25522884
DIČ: CZ25522884
bankovní spojení: 
číslo účtu:
zastoupen: Ing. Zbyněk Bábíček, jednatel
(dále jen „zhotovitel“)

I.

Předmět smlouvy:

1. Zhotovitel se zavazuje provést pro objednatele dílo spočívající ve „**Výměně poškozeného osvětlení sportovišť**“ (dále jen „dílo“), zadaného ve výběrovém řízení mimo režim zákona č. 134/2016 Sb., o zadávání veřejných zakázek, ve znění pozdějších předpisů (dále jen „zákon“).
2. Samo dílo spočívá v odstranění stávajícího osvětlení, dodávce a montáži nového osvětlení sportovišť, nacházejících se v katastru MČ Praha – Březiněves s využitím LED technologií bez výměny výložníků. Sportovišti se rozumí hřiště malé kopané a dva tenisové kurty. Osvětlení bude realizováno takto:
 - a) Hřiště malé kopané - 5 ks LED světlometů s celkovým max. příkonem 1550 W. Zhotovitel garantuje dosažení průměrné konečné intenzity přes 450Lx s rovnoměrností $E_{min}/E_{prům}=0,66$. Požadované hodnoty intenzity osvětlení hřiště, jak uvedeny **v Příloze č. 1** této smlouvy, zhotovitel doloží měřením.
 - b) Tenisové kurty – 4ks LED světlometů s příkonem celkovým max.1550 W. Zhotovitel garantuje dosažení průměrné konečné intenzity přes 300Lx s rovnoměrností $E_{min}/E_{prům}=0,8$. Požadované hodnoty intenzity osvětlení hřiště, jak uvedeny **v Příloze č. 2** této smlouvy, zhotovitel doloží měřením.
 - c) Součástí díla je osazení systému stmívání, umožňující osvětlení na nižší (přednastavené) hladiny osvětlení, a to vše bez změny rovnoměrnosti. Systém ovládání stmívání bude manuální.
3. Dílo uvedené pod bodem 2. tohoto článku smlouvy bude prováděno dle odsouhlaseného položkového rozpočtu, kde jsou uvedeny jednotkové a celkové ceny. Tento rozpočet (výkaz výměr) je nedílnou součástí této smlouvy, jako její **Příloha č. 3**.
4. Dílo bude provedeno v souladu s položkovým rozpočtem, právními a technickými požadavky platnými v době podpisu smlouvy, se stavebním zákonem č. 183/2006 Sb., v platném znění a předpisy souvisejícími a v rozsahu stanoveném v zadávací dokumentaci souvisejícího zadávacího řízení.
5. Zhotovitel zhotoví dílo svým jménem, na své náklady a na vlastní odpovědnost. Provedením části díla může zhotovitel pověřit třetí osobu, pouze pokud takového poddávatele uvedl v nabídce. Za výsledek těchto činností však odpovídá objednateli stejně, jako by je provedl sám. Celkový poměr poddávček u stavebních prací nesmí přesáhnout 30% celkové ceny díla.
6. Objednatel se zavazuje dílo prosté vad a nedodělků převzít a zaplatit zhotoviteli cenu za jeho provedení za podmínek uvedených v této smlouvě.
7. V ceně díla, jsou zahrnuty veškeré související ostatní náklady spojené se zhotovením díla, i ty, které nejsou obsaženy v položkovém rozpočtu samostatně, ale tvoří součást ceny jednotlivých rozpočtových položek a to zejména, nikoliv však výhradně:
 - náklady na skládky přebytečného materiálu, vybouraných konstrukcí a hmot, uložení ornice, případně nutné biologické rekultivace;
 - náklady na zařízení staveniště včetně potřebných energií;
 - cla a další náklady s celním řízením spojené;
 - atesty materiálů, potřebné zkoušky, měření a revize, provozní předpisy a řády, zaškolení obsluhy, výstražné tabulky, informační zařízení a schémata;

- případný výkon geodetických prací souvisejících se zhotovením stavby;
- veškeré potřebné průzkumné práce ve fázi realizace stavby;
- nezbytné úkony vyplývající ze zákona č. 20/1987 Sb. o státní památkové péči, v platném znění;
- projednání záborů veřejných prostranství;
- projednání dopravních opatření a jejich realizace;
- projednání a realizace napojení a odpojení inženýrských sítí;
- ochrana podzemních sítí při realizaci díla;
- zpracování a vyhotovení výrobní dokumentace;
- náklady na pojištění díla;
- náklady na zajištění péče o zhotovené dílo do jeho předání.

II.

Místo plnění:

1. Místem plnění jsou hřiště malé kopané a dva tenisové kurty pozemcích parc. číslo 3, 4, 7/1, 8/1, a 435/4 v katastrálním území Březiněves, Praha.
2. Před zahájením díla se objednatel zavazuje předat zhotoviteli staveniště. O předání staveniště bude sepsán písemný zápis. Objednatel prohlašuje, že staveniště je prosto všech faktických i právních vad.

III.

Lhůta plnění:

1. Zhotovitel se zavazuje provést dílo v následujících termínech:
Zahájení díla: 11.12.2018
Dokončení díla: 21.12.2018
Protokolární předání staveniště proběhne nejpozději do 3 dnů od výzvy objednatele k zahájení realizace.
2. Pokud v důsledku okolností, které nemůže ovlivnit ani objednatel, ani zhotovitel (klimatické podmínky, zdržení z třetí strany apod.) dojde k situaci, že předpokládaný termín zahájení plnění předmětu díla podle čl. III, odst. 1 této Smlouvy nebude možné dodržet, posunuje se termín plnění o dobu, po kterou trvá překážka, pro kterou nelze plnění předmětu díla zahájit.
3. O předání a převzetí díla bude sepsán **protokol**, jehož součástí je zápis o měření hodnoty intenzity dodaného osvětlení hřiště malé kopané a tenisových kurtů.

IV.

Cena:

1. Cena za dílo se sjednává smluvně, jako cena pevná, nejvýše přípustná, a to ve výši:
643 977,40 Kč bez DPH
135 235,25 Kč 21% DPH
779 212,65 Kč celkem vč. DPH.
2. Cena díla obsahuje veškeré náklady zhotovitele nutné k realizaci díla. Cena díla obsahuje předpokládaný vývoj cen ve stavebnictví až do předání a převzetí díla, rovněž obsahuje i předpokládaný vývoj kurzů české koruny k zahraničním měnám až do konce její platnosti.
3. Objednatel nepřipouští překročení nabídkové ceny, vyjma změny sazeb DPH a zákonných poplatků, v tomto případě jsou smluvní strany povinny uzavřít dodatek ke smlouvě.

V.

Platební podmínky:

1. Úhrada ceny za zhotovení díla bude provedena na základě daňového dokladu vystaveného zhotovitelem.

Platby budou probíhat bezhotovostně, výhradně v Kč a rovněž veškeré cenové údaje budou v této měně.

Veškeré faktury budou vystaveny ve dvou vyhotoveních a doručeny na adresu objednatele: Městská část Praha – Březiněves, U parku 140/3, 182 00 Praha 8 - Březiněves. Doloženy budou zjišťovacím protokolem a soupisem provedených prací.

Konečná faktura bude vystavena na základě „Protokolu o předání a převzetí díla“. Konečná faktura bude objednatelem uhrazena jen v případě, že dílo bude dokončeno bez vad a nedodělků. Při zjištěných vadách a nedodělcích bude konečná faktura objednatelem uhrazena až po předložení „Protokolu o odstranění vad a nedodělků“. Dnem uskutečnění zdanitelného plnění bude den převzetí a předání díla, tj. datum podpisu „Protokolu o předání a převzetí díla“.
2. Veškeré účetní doklady musí obsahovat náležitosti daňového dokladu. V případě, že účetní doklady nebudou obsahovat požadované náležitosti, je objednatel oprávněn je vrátit zpět k doplnění, lhůta splatnosti počne běžet znovu od doručení řádně opraveného dokladu.

Úhrada ceny díla bude prováděna po doručení daňového dokladu objednateli na základě níže uvedených fakturačních podmínek takto:

100% ceny díla do 30 dnů po předání díla (zálohy se neposkytují).
3. Zhotovitel je povinen na žádost objednatele či příslušného kontrolního orgánu poskytnout jako osoba povinná součinnost při výkonu finanční kontroly (viz 2 písm. e) zákona č. 320/2001 Sb., o finanční kontrole). Zhotovitel je rovněž povinen poskytnout objednateli veškeré podklady související s realizací projektu a plněním monitorovacích ukazatelů vyžádaných kontrolními orgány.
4. Zhotovitel bere na vědomí, že objednatel je dle § 147a odst. 2 zákona č. 137/2006 Sb., o veřejných zakázkách, ve znění pozdějších předpisů, povinen zveřejnit smlouvu, jejíž cena přesáhne 500 000,- Kč bez DPH, a zároveň souhlasí se zveřejněním této smlouvy včetně jejích příloh na profilu objednatele, webových stránkách, případně jiným způsobem stanoveným právními předpisy.

5. Zhotovitel souhlasí se zveřejněním obsahu této smlouvy, a to zejména v rozsahu identifikačních údajů Smluvních stran, ustanovení o předmětu této smlouvy, ceny plnění a ostatních obchodních podmínek tak, aby tato smlouva mohla být předmětem poskytnuté informace ve smyslu zákona č. 106/1999 Sb., o svobodném přístupu k informacím, ve znění pozdějších předpisů.
6. Závazky dle předchozích odstavců tohoto článku zůstávají v platnosti i po ukončení účinnosti této smlouvy.
7. Práce, které nejsou předmětem této smlouvy, provedené zhotovitelem bez písemného souhlasu objednatele, nebudou zhotoviteli uhrazeny.
8. Zhotovitel není oprávněn započíst jakékoli pohledávky vzniklé z této Smlouvy nebo na jejím základě proti pohledávce objednatele. Objednatel je oprávněn jednostranně započíst své splatné pohledávky za zhotovitelem oproti splatným pohledávkám zhotovitele za objednatelem vzniklým na základě této smlouvy.

VI.

Dodání díla:

1. Zhotovitel splní svou povinnost provést dílo jeho řádným dokončením a předáním objednateli formou písemného zápisu. Za tímto účelem se zhotovitel zavazuje ve lhůtě nejméně tři dnů vyzvat objednatele k převzetí díla.
2. Zápis o převzetí díla je celkové zhodnocení provedeného díla, soupis zjištěných vad a nedodělků, lhůty k jejich odstranění a prohlášení objednatele, že odevzdané dílo přijímá.

Objednatel je povinen dílo převzít, nebrání-li zjištěné vady a nedodělky řádnému užívání díla. V takovém případě dílo převezme až po odstranění takových vad a nedodělků.

Dílo je považováno za dokončené a převzaté i v případě, že objednatel ve lhůtě 15 dnů od výzvy zhotovitele k převzetí díla dílo formálně podpisem zápisu o předání a převzetí díla nepřevzme, aniž by uvedl vady či nedodělky bránící řádnému užívání díla.

3. S předčasným dokončením a předáním díla obě smluvní strany souhlasí.

VII.

Sankce:

1. V případě prodlení zhotovitele s předáním díla je zhotovitel povinen zaplatit objednateli smluvní pokutu ve výši 2.000,-- Kč bez DPH za každý započatý den prodlení. Zaplacením smluvní pokuty není dotčen nárok na náhradu škody. Pokuta je splatná do 5 (pěti) pracovních dnů od výzvy k její úhradě.
2. V případě prodlení zhotovitele s odstraněním vady ve stanovené lhůtě k odstranění vady uvedené v protokolu o předání a převzetí je zhotovitel povinen zaplatit objednateli smluvní pokutu ve výši 2.000,-- Kč bez DPH za každou vadu a započatý den prodlení. Zaplacením smluvní pokuty není dotčen nárok na náhradu škody. Pokuta je splatná do 5 (pěti) pracovních dnů od výzvy k její úhradě.
3. V případě prodlení objednatele s úhradou faktury má zhotovitel nárok účtovat úrok z prodlení ve výši 0,1 % z dlužné částky bez DPH za každý den prodlení.

VIII.

Záruka za provedené dílo:

1. Záruční doba na stavební práce je stanovena na 60 měsíců a začíná dnem převzetí hotového díla objednatelem.
2. V záruční době bude dílo vykazovat kvalitativní vlastnosti (provozní způsobilost) odpovídající požadovanému zatížení a vlastnosti přiměřené vlivu povětrnostních podmínek.
3. Zhotovitel se zavazuje bezplatně odstranit vady díla, které se vyskytnou v záruční době. Bezplatný záruční servis pokrývá i náklady na případně dodávaný materiál, cestu a práci zhotovitele.
4. Zhotovitel zahájí práce na odstranění závady nejpozději do 2 (dvou) pracovních dnů po oznámení vady objednatelem závady v záruční době a odstraní vadu nejpozději do 5 (pěti) pracovních dnů od nástupu na opravu.
5. Nahlášením vady, poruchy nebo vady (reklamace) se rozumí písemný či ústní úkon objednatele vůči zhotoviteli obsahující informaci o povaze a rozsahu reklamované vady, poruchy nebo reklamace.
6. Při nedodržení termínu odstranění vad v záruční lhůtě zhotovitelem uhradí zhotovitel objednateli smluvní pokutu u:
 - vad ohrožujících provoz sportovišť (havarijní vady) ve výši 5.000,-Kč,
 - vad nebránících užívání sportovišť ve výši 1.000,-Kč,v obou případech za každý jednotlivý případ a každý i započatý den prodlení. Úhradou smluvní pokuty není dotčen nárok na náhradu škody. Pokuta je splatná do 5 (pěti) pracovních dnů od výzvy k její úhradě.
7. Záruční doba se prodlužuje o dobu trvalé vady, která brání užívání díla a účelu, ke kterému ho objednatel objednal.
8. V případě, že zhotovitel z jakéhokoli důvodu nedokončí dílo, pak záruka za jakost platí na dodávky a práce provedené do doby ukončení prací.
9. Zhotovitel nepřejímá na zhotovené dílo záruku pokud:
 - bude zjištěno, že vada díla je způsobena neúměrným zatěžováním díla;
 - bude zjištěno, že vady jsou způsobené špatnou či nevhodnou údržbou, vandalismem, násilným poškozením těžkými mechanizmy, nebo materiály rozrušujícími konstrukci, případně živelnými událostmi.

IX.

Další ujednání:

1. Zhotovitel závazně prohlašuje, že osoby, které se v souvislosti s plněním předmětu této smlouvy budou pohybovat v místě plnění, jsou v pracovněprávním či obdobném vztahu ke zhotoviteli. V případě, že těmito osobami budou cizinci, nese zhotovitel odpovědnost za to, že těmto osobám bylo uděleno povolení k pobytu a povolení k zaměstnání, pokud je to dle příslušných obecně závazných právních předpisů České republiky potřeba. Tato odpovědnost je zhotovitelovým závazkem vůči objednateli. Zhotovitel se současně zavazuje, že tyto osoby budou odborně způsobilé k plnění předmětu této smlouvy.
2. Jestliže zhotovitel při provádění prací narazí na archeologické nálezy, je povinen přerušit

práce a neprodleně informovat písemně objednatele a všechny dotčené orgány státní správy či jiné dotčené organizace. Objednatel je povinen rozhodnout o dalším postupu, a to písemně a bez odkladu poté, co od zhotovitele takovouto informaci obdržel. Rozhodnutí objednatele bude potvrzeno oběma smluvními stranami v dodatku ke smlouvě.

3. Zhotovitel je povinen zajistit, aby během realizace prací byl na dotčených částech staveniště udržován pořádek přiměřený charakteru prací. Pokud nebude na případnou přímou výzvu objednatele proveden úklid či opatření k odstranění nežádoucího stavu, budou potřebné úkony provedeny pracovníky objednatele a náklady s tímto spojené přeúčtovány zhotoviteli.
4. Pokud byl objednatel řádně vyzván k prohlídce prací, které mají být dalším postupem zakryty, a na tuto výzvu nereflkuje, hradí náklady případného pozdějšího odkrytí a zakrytí nad rámec sjednané ceny.
5. Zhotovitel se zavazuje vést po dobu realizace stavby souladu se stavebním zákonem č. 183/2006 Sb. a přílohou č. 5 k vyhl. č. 499/2006 Sb., v platném znění, stavební deník. Zhotovitel je povinen zajistit, aby údaje ve stavebním deníku byly vždy aktuální.
6. Stavební deník musí být uložen v místě provádění díla a zhotovitel je povinen zajistit, aby měl objednatel a příslušné orgány státní správy možnost provádět zápisy do stavebního deníku po celou dobu provádění díla. V případě, že objednatel nebude z důvodu na straně zhotovitele moci provést zápis ve stavebním deníku, je oprávněn své připomínky či sdělení předat zhotoviteli písemnou formou mimo stavební deník, přičemž platí, že toto sdělení má stejný význam jako zápis ve stavebním deníku.
7. Originál stavebního deníku je zhotovitel povinen předat objednateli při předání a převzetí předmětu díla.
8. Zhotovitel je povinen vyklidit staveniště do 10 dnů po předání a převzetí předmětu díla či ukončení smluvního vztahu, dojde-li k němu dříve. V případě, že zhotovitel již pro provádění díla nepotřebuje celé staveniště, je povinen nepotřebnou část staveniště předat vyklizenou zpět objednateli. Za vyklizené staveniště se považuje staveniště upravené na náklady zhotovitele do stavu dle projektové dokumentace či dohody stran. O předání staveniště sepíše smluvní strany zápis.
9. Zhotovitel je povinen provést dílo ve sjednaném termínu bez vad tak, aby bylo kompletní, funkční a splňovalo požadovaný účel, přičemž je povinen provádět dílo takovým způsobem, aby to nemělo negativní vliv na provoz investora, zejména z hlediska bezpečnosti práce, prašnosti, hlučnosti atp.
10. V případě, kdy provádění díla může narušit nebo ohrozit zájmy jakýchkoli dalších osob a provozů přicházejících do styku se stavbou, je zhotovitel povinen tyto případy projednávat vždy předem a provádět je vždy pouze s vědomím objednatele.
11. Zhotovitel se zavazuje, že při provádění díla dle této smlouvy nepoužije žádný nebezpečný, nevhodný, neschválený nebo vadný materiál, výrobky či dodávky.
12. Materiály, konstrukce a technická zařízení, které zhotovitel použije při provádění díla, nesmí mít horší parametry (zejména výkon, energetická náročnost, rozměry, vzhled, celková funkčnost, záruka atd.) než stanoví zadání, smlouva či obchodní podmínky.
13. Objednatel je oprávněn kontrolovat způsob provádění díla zhotovitelem. Ke konání kontroly má kdykoliv přístup na staveniště.
14. Zhotovitel je povinen být po celou dobu plnění předmětu díla pojištěn; předmětem pojistné smlouvy zhotovitele je pojištění odpovědnosti za škodu způsobenou zhotovitelem třetí

osobě. Výše pojistné částky pro tento druh pojištění je v minimální výši 1.000.000,-- Kč (slovy: jeden milion korun českých). Kopie pojistné smlouvy nebo certifikátu tvoří nedílnou součást této smlouvy, jako její **Příloha č. 4**.

15. Zhotovitel se zavazuje, že po dobu plnění díla zamezí vstupu třetích stran na staveniště.

X.

Odstoupení od smlouvy:

1. Práce zhotovitele, které vykazují již v průběhu provádění nedostatky nebo jsou prováděny v rozporu s touto smlouvou, je zhotovitel povinen nahradit bezvadným plněním. Pokud zhotovitel v přiměřené lhůtě stanovené objednatelem takto zjištěné nedostatky neodstraní, může objednatel od smlouvy odstoupit. Vznikne-li z těchto důvodů objednateli škoda, je zhotovitel průkazně vyčíslenou škodu povinen uhradit.
2. Jestliže objednatel v průběhu plnění předmětu smlouvy zjistí, že dochází k prodlení se zahájením nebo prováděním prací oproti harmonogramu z důvodů na straně zhotovitele, nebo že na stavbě nejsou potřebné kapacity strojů, materiálů či pracovníků, stanoví zhotoviteli lhůtu, do kdy má nedostatky odstranit. V případě, že zhotovitel neodstraní nedostatky ve stanovené lhůtě, může objednatel od smlouvy odstoupit. Škodu, která objednateli z těchto důvodů vznikne, je zhotovitel povinen uhradit.
3. Pokud zhotovitel poruší povinnost uvedenou v čl. IX. odst. 14, je objednatel oprávněn od smlouvy odstoupit (s účinky EX NUNC), toto odstoupení vyžaduje písemnou formu
4. Bude-li zhotovitel nucen z důvodů na straně objednatele přerušit práce na dobu delší jak pět měsíců, může od smlouvy odstoupit, nebude-li dohodnuto jinak.
5. Každá ze smluvních stran je oprávněna písemně odstoupit od smlouvy, pokud:
 - na majetek druhé smluvní strany byl prohlášen konkurs nebo povoleno vyrovnání;
 - návrh na prohlášení konkursu byl zamítnut pro nedostatek majetku druhé smluvní strany;
 - druhá smluvní strana vstoupí do likvidace.
6. Vznik některé ze skutečností uvedených v odstavci 5 je každá smluvní strana povinna oznámit druhé smluvní straně. Pro uplatnění práva na odstoupení od smlouvy však není rozhodující, jakým způsobem se oprávněná smluvní strana dozvěděla o vzniku skutečností opravňujících k odstoupení od smlouvy.
7. Pokud odstoupí od smlouvy objednatel z důvodů uvedených v odstavci 1, 2 a 3 tohoto článku smlouvy nebo některá ze smluvních stran z důvodů uvedených v odstavci 5 tohoto článku smlouvy, smluvní strany sepiší protokol o stavu provedení díla ke dni odstoupení od smlouvy; protokol musí obsahovat zejména soupis veškerých uskutečněných prací a dodávek ke dni odstoupení od smlouvy. Závěrem protokolu smluvní strany uvedou finanční hodnotu dosud provedeného díla. V případě, že se smluvní strany na finanční hodnotě díla neshodnou, nechají vypracovat příslušný znalecký posudek soudním znalcem. Smluvní strany je zavazují přijmout tento posudek jako konečný ke stanovení finanční hodnoty díla. K určení znalce je příslušný objednatel, k úhradě ceny za zpracování posudku jsou příslušní objednatel a zhotovitel nerozdílně.
8. Vzájemné pohledávky smluvních stran vzniklé ke dni odstoupení od smlouvy podle odstavců 1, 2, 3 a 5 tohoto článku smlouvy se vypořádají vzájemným zápočtem, přičemž

tento zápočet provede objednatel.

9. Za den odstoupení od smlouvy se považuje den, kdy bylo písemné oznámení o odstoupení oprávněné smluvní strany doručeno druhé smluvní straně. Odstoupením od smlouvy nejsou dotčena práva smluvních stran na úhradu splatné smluvní pokuty a na náhradu škody.
10. V případě odstoupení od smlouvy jednou ze smluvních stran, bude k datu účinnosti odstoupení vyhotoven protokol o předání a převzetí nedokončeného díla, který popíše stav nedokončeného díla a vzájemné nároky smluvních stran.
11. Do doby vyčíslení oprávněných nároků smluvních stran a do doby dohody o vzájemném vyrovnání těchto nároků, je objednatel oprávněn zadržet veškeré fakturované a splatné platby zhotoviteli.
12. V dalším se v případě odstoupení od smlouvy postupuje dle příslušných ustanovení občanského zákoníku.
13. Odstoupení od této smlouvy je vždy s účinky EX NUNC (tedy od okamžiku zániku smlouvy).

XI.

Závěrečná ujednání:

1. Smlouvou neupravené vztahy se řídí obecně platnými právními předpisy platnými na území České republiky.
2. Měnit nebo doplňovat text této smlouvy je možné jen formou písemných, oboustranně odsouhlasených dodatků, podepsaných oběma stranami.
3. Tuto smlouvu lze ukončit dohodou smluvních stran. Při ukončení smlouvy jsou smluvní strany povinny vzájemně vypořádat své závazky, zejména si vrátit věci předané k provedení díla, vyklidit prostory poskytnuté k provedení díla a místo provedení díla a uhradit veškeré splatné peněžité závazky podle smlouvy; zánikem smlouvy rovněž nezanikají práva na již vzniklé (splatné) pokuty podle této smlouvy.
4. Jednotlivá ustanovení smlouvy jsou oddělitelná v tom smyslu, že neplatnost některého z nich nepůsobí neplatnost smlouvy jako celku. Pokud by se v důsledku změny právní úpravy některé ustanovení smlouvy dostalo do rozporu s českým právním řádem (dále jen "kolizní ustanovení") a předmětný rozpor by působil neplatnosti smlouvy jako takové, bude smlouva posuzována, jakoby kolizní ustanovení nikdy neobsahovala a vztah smluvních stran se bude v této záležitosti řídit obecně závaznými právními předpisy, pokud se smluvní strany nedohodnou na znění nového ustanovení, jež by nahradilo kolizní ustanovení.
5. Uzavření této smlouvy podléhá předchozímu schválení zastupitelstvem objednatele, ke kterému došlo usnesením č. 16.3/18 dne 3.12.2018 na zasedání zastupitelstva objednatele, kdy byl starosta pověřen podpisem této smlouvy.
6. Smlouva je vyhotovena ve čtyřech stejnopisech s platností originálu, z nichž dvě obdrží objednatel a dvě zhotovitel.
7. Smlouva, jakož i případné dodatky, nabývají platnosti a účinnosti dnem podpisu oprávněnými zástupci smluvních stran.
8. Smluvní strany prohlašují, že se s obsahem této smlouvy včetně jejích příloh řádně seznámily, s jejím obsahem souhlasí, a že smlouvu uzavírají svobodně, nikoliv v tísní, či za nevýhodných podmínek. Na důkaz toho připojují své podpisy.

9. Nedílnou součástí smlouvy jsou níže uvedené přílohy:

Příloha č. 1: požadované hodnoty intenzity osvětlení hřiště malé kopané,

Příloha č. 2: požadované hodnoty intenzity osvětlení kurtů,

Příloha č. 3: položkový rozpočet (výkaz výměr),

Příloha č. 4: kopie pojistné smlouvy zhotovitele.

V Praze dne 7.12.2018

V Brně dne 6.12.2018

za objednatele:

za zhotovitele:

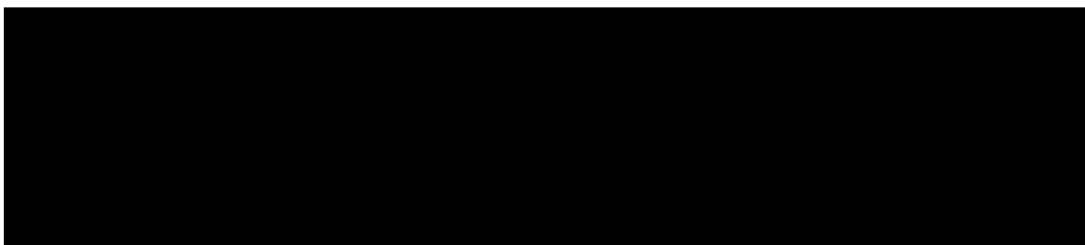

Ing. Jiří Haramul, starosta
Městská část Praha – Březiněves

Ing. Zbyněk Bábíček, jednatel
Abatec CZ, s.r.o.

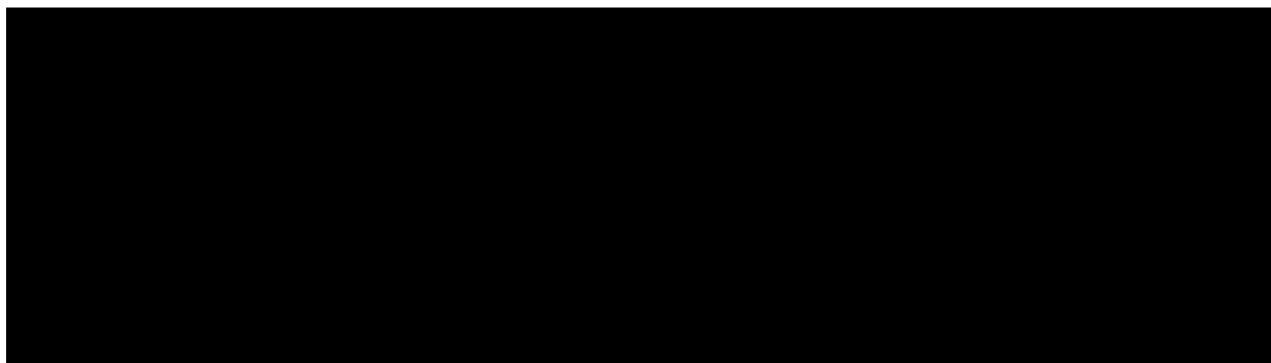

Návrh LED osvětlení - malá kopaná - Březíněves

Rozměr hřiště 46x24m
uvažováno se šesti stožáry 12m
každý s jedním LED světometem WS200 - 1550W
průměrná konečná intenzita 350Lx
celkový příkon 7,75kW

zákazník:
číslo zakázky:
Firma:
číslo zákazníka:

Datum: 09.11.2018
Zpracovatel: Ing. Luděk Měchura

Abatec CZ, s.r.o.

Hrnčířská 31
602 00 Brno

Zpracovatel Ing. Luděk Měchura

Obsah

Návrh LED osvětlení - malá kopaná - Březíněves

Titulní strana projektu	1
Obsah	2
Venkovní scéna 1	
Plánovací údaje	3
Kusovník svítidel	4
Sportovní svítidla (seznam souřadnic)	5
Ztvárnění 3D	7
Renderování nepravými barvami	8
Venkovní plochy	
Fotbalové hřiště 1 Výpočtový rastr (TA)	
Stupně šedi (E, kolmo)	9
Hodnotový graf (E, svise)	10

Abatec CZ, s.r.o.

Hřbčická 31
602 00 Brno

Zpracovatel Ing. Luděk Měchura

Venkovní scéna 1 / Plánovací údaje

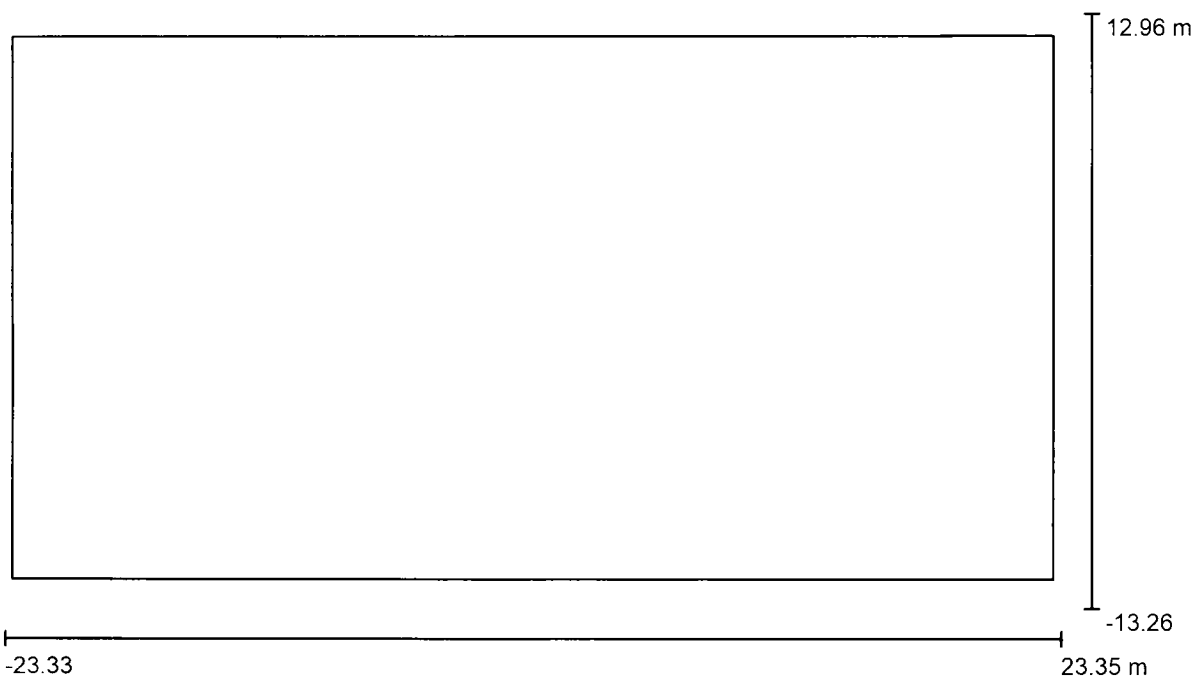

Činitel údržby: 0.90, ULR/ FHS Inst.: 1.5%

Měřítko 1:334

Kusovník svítidel

Č.	ks	Označení (Opravný faktor)	Φ (Svitidlo) [lm]	Φ (Zdroje:) [lm]	P [W]
1	2	AAA-LUX WS2006 v6.0.0 (1.000)	182935	202870	1550.0
2	1	AAA-LUX WS3006 v6.0.0 (1.000)	178454	202870	1550.0
3	2	AAA-LUX WS6006 v6.0.0 (1.000)	166793	202870	1550.0
Celkem:			877909	Celkem: 1014350	7750.0

Abatec CZ, s.r.o.

199 515011000

Hrnčířská 31
602 00 Brno

Zpracovatel Ing. Luděk Měchura

Venkovní scéna 1 / Kusovník svítidel

2 ks AAA-LUX WS2006 v6.0.0
C. výrobku:
Světelný tok (Svitidlo): 182935 lm
Světelný tok (Zdroje:): 202870 lm
Výkon svítidla: 1550.0 W
Klasifikace svítidel dle CIE: 100
Kód CIE Flux Code: 81 96 99 100 90
Osazení: 1 x LED SOURCE AAA-LUX (Opravný faktor 1.000).

Obrázek svítidla najdete
v našem katalogu
svítidel.

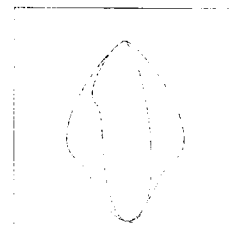

1 ks AAA-LUX WS3006 v6.0.0
C. výrobku:
Světelný tok (Svitidlo): 178454 lm
Světelný tok (Zdroje:): 202870 lm
Výkon svítidla: 1550.0 W
Klasifikace svítidel dle CIE: 99
Kód CIE Flux Code: 53 80 95 99 88
Osazení: 1 x LED SOURCE AAA-LUX (Opravný faktor 1.000).

Obrázek svítidla najdete
v našem katalogu
svítidel.

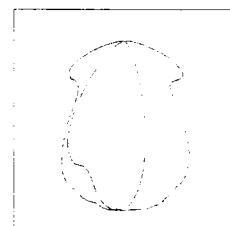

2 ks AAA-LUX WS6006 v6.0.0
C. výrobku:
Světelný tok (Svitidlo): 166793 lm
Světelný tok (Zdroje:): 202870 lm
Výkon svítidla: 1550.0 W
Klasifikace svítidel dle CIE: 100
Kód CIE Flux Code: 79 95 99 100 82
Osazení: 1 x LED SOURCE AAA-LUX (Opravný faktor 1.000).

Obrázek svítidla najdete
v našem katalogu
svítidel.

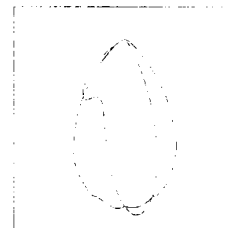

Abatec CZ, s.r.o.

Hrnčířská 31
602 00 Brno

Zpracovatel Ing. Luděk Měchura

Venkovní scéna 1 / Sportovní svítidla (seznam souřadnic)

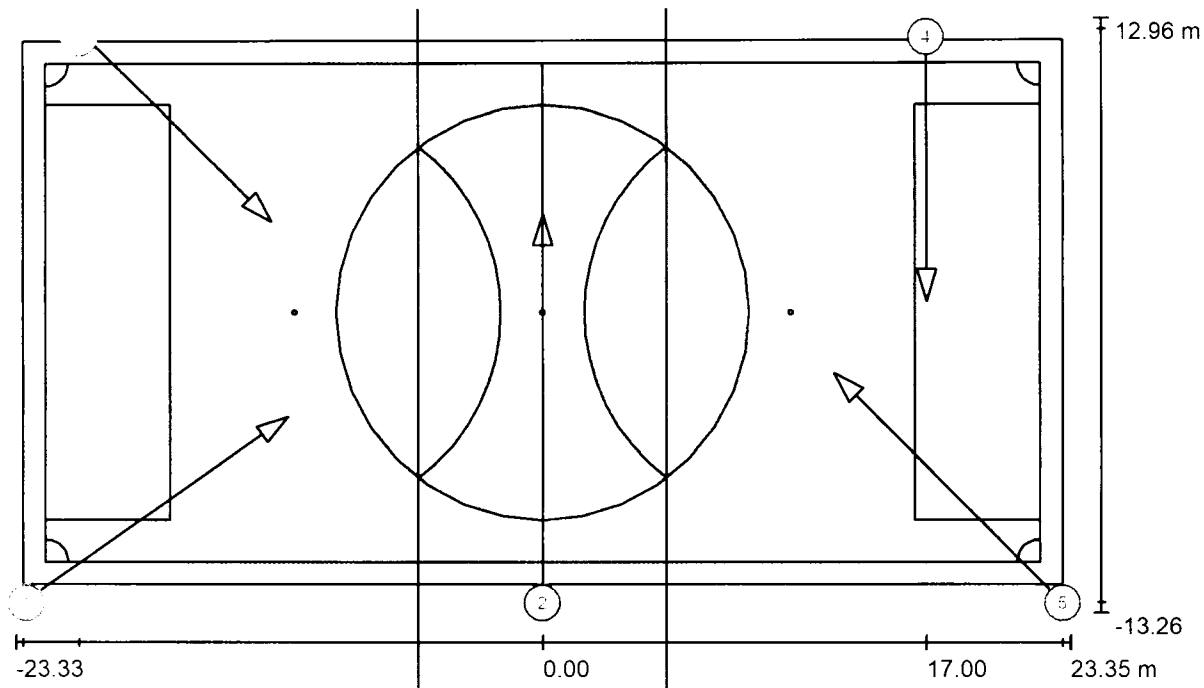

Měřítko 1 : 334

Seznam sportovních svítidel

Svítidlo	Index	Pozice [m]			Osvětlovací bod [m]			Osvětlovací úhel [°]	Vyrovnání	Sloup
		X	Y	Z	X	Y	Z			
AAA-LUX WS2006 v6.0.0	1	-23.000	-12.800	12.000	-11.285	-4.597	0.000	40.0	(C 0. G 0)	/
AAA-LUX WS6006 v6.0.0	2	0.000	-12.800	12.000	0.000	4.338	0.000	35.0	(C 0. G 0)	/
AAA-LUX WS6006 v6.0.0	3	-20.500	12.500	12.000	-12.015	4.015	0.000	45.0	(C 0. G 0)	/
AAA-LUX WS3006 v6.0.0	4	17.000	12.500	12.000	17.000	0.500	0.000	45.0	(C 0. G 0)	/

Abatec CZ, s.r.o.

Hrnčířská 31
602 00 Brno

Zpracovatel Ing. Luděk Měchura

Venkovní scéna 1 / Sportovní svítidla (seznam souřadnic)

Seznam sportovních svítidel

Svítidlo	Index	Pozice [m]			Osvětlovací bod [m]			Osvětlovací úhel [°]	Vyrovnání	Sloup
		X	Y	Z	X	Y	Z			
AAA-LUX WS2006 v6.0.0	5	23.000	-12.800	12.000	12.888	-2.688	0.000	40.0	(C 0, G 0)	/

Abatec CZ, s.r.o.

Hrnčířská 31
602 00 Brno

Zpracovatel Ing. Luděk Měchura

Venkovní scéna 1 / Ztvárnění 3D

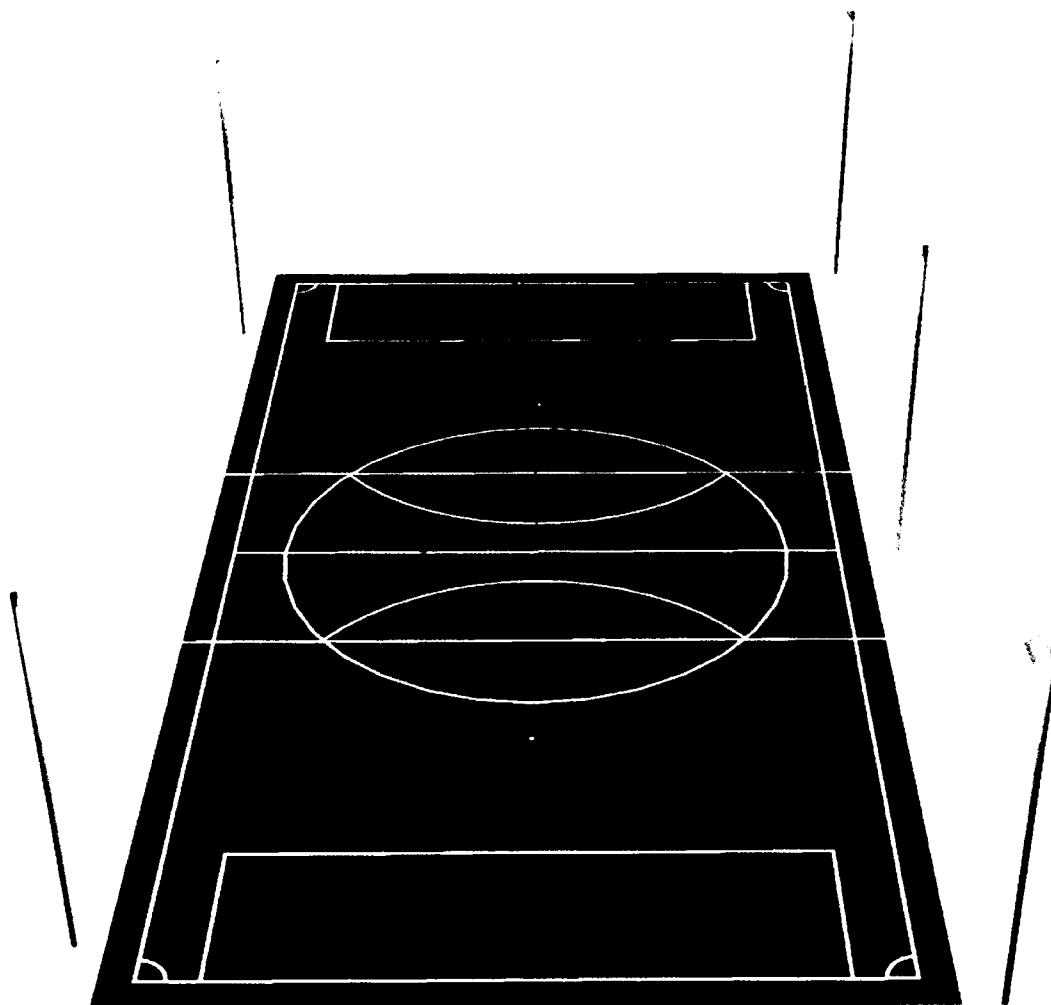

Abatec CZ s.r.o.

Hrnčířská 31
602 00 Brno

Zpracovatel Ing. Luděk Měchura

Venkovní scéna 1 / Renderování nepravými barvami

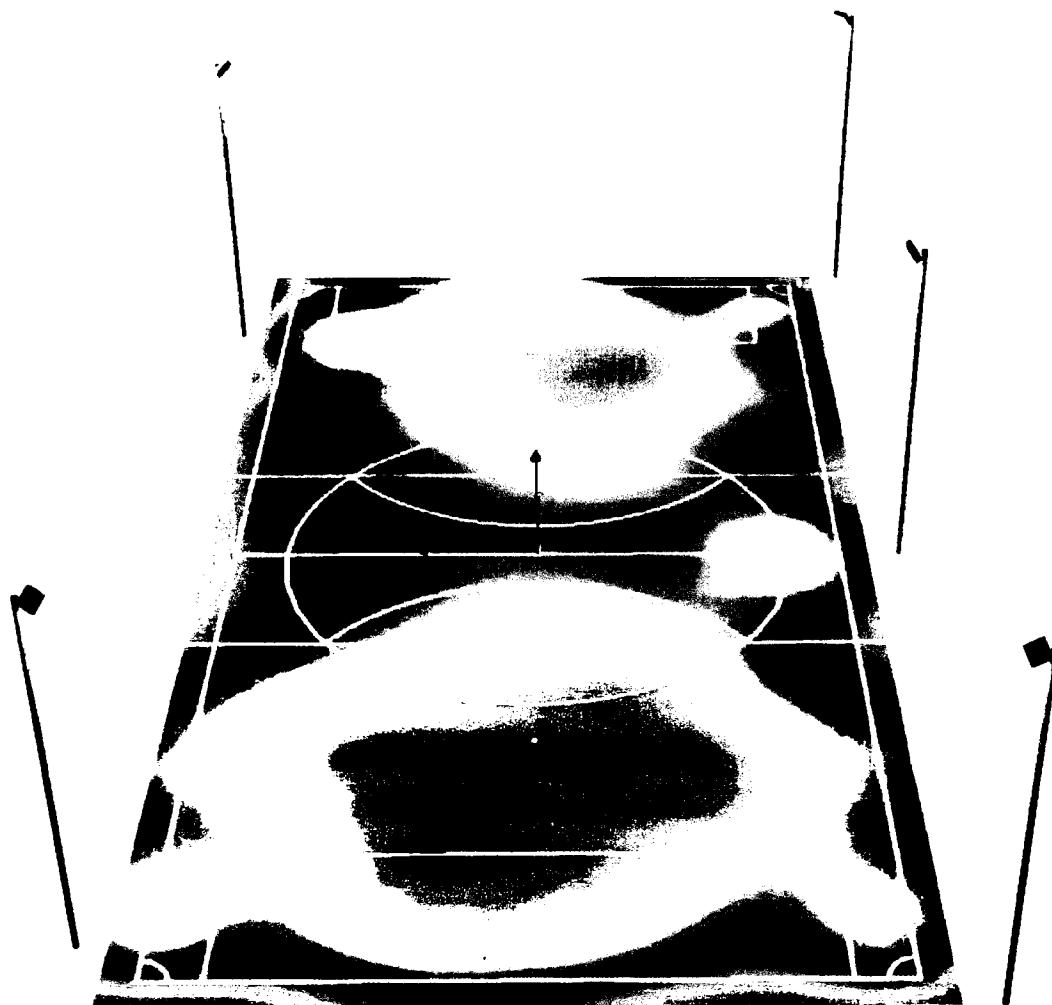

5 98.13 191.25 284.38 377.50 470.63 563.75 656.88 750

lx

Abatec CZ, s.r.o.

Hrnčířská 31
602 00 Brno

Zpracovatel Ing. Luděk Měchura

Venkovní scéna 1 / Fotbalové hřiště 1 Výpočtový rastr (TA) / Stupně šedi (E, kolmo)

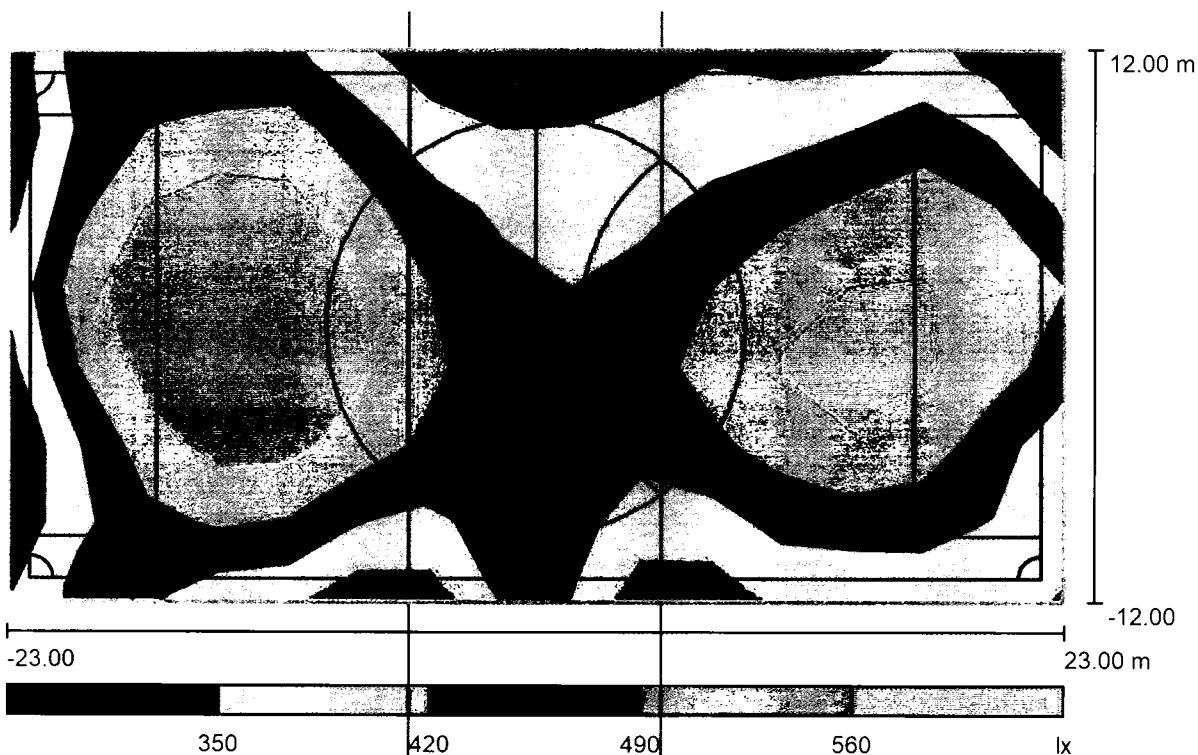

Měřítko 1 : 329

Poloha plochy ve venkovní scéně:
Označený bod: (-23.000 m, -
12.000 m, 0.000 m)



Rastr: 15 x 7 Body

E_m [lx]
467

E_{min} [lx]
307

E_{max} [lx]
641

E_{min} / E_m
0.66

E_{min} / E_{max}
0.48

Abatec CZ, s.r.o.

Zpracovatel Ing. Luděk Měchura

Hřbitovská 31
602 00 Brno

Venkovní scéna 1 / Fotbalové hřiště 1 Výpočtový rastr (TA) / Hodnotový graf (E, svise)

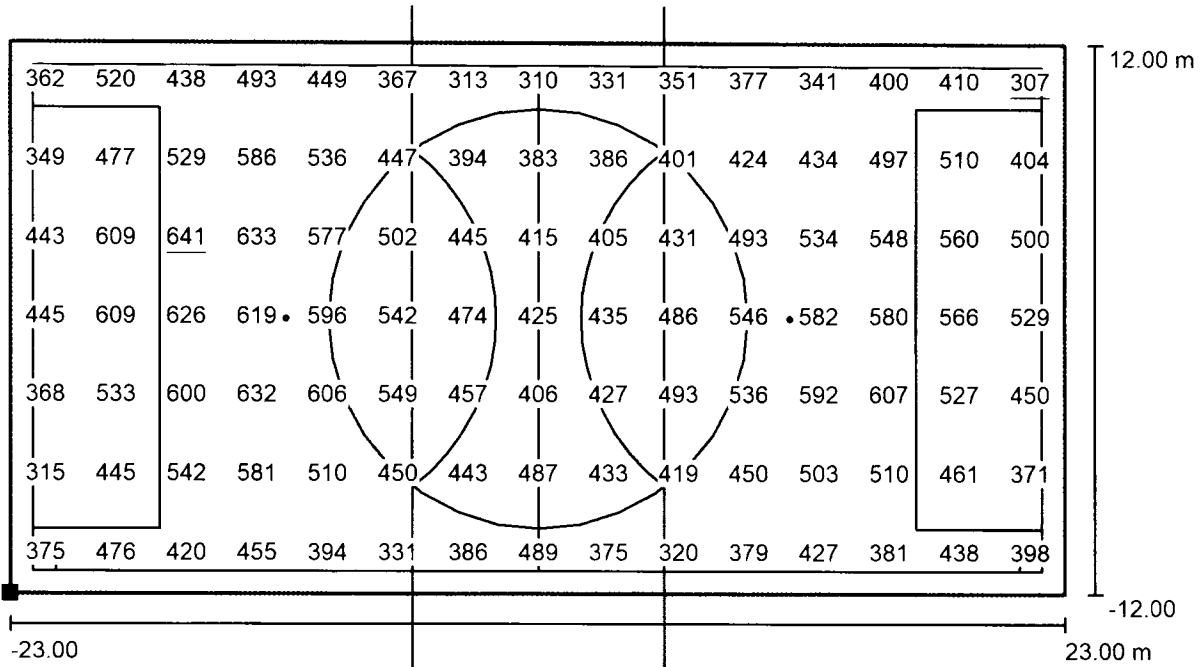

Hodnoty v Lux, Měřítko 1 : 329

Poloha plochy ve venkovní scéně:
Označený bod: (-23.000 m, -12.000 m, 0.000 m)



Rastr: 15 x 7 Body

E_m [lx]
467

E_{min} [lx]
307

E_{max} [lx]
641

E_{min} / E_m
0.66

E_{min} / E_{max}
0.48

Návrh LED osvětlení tenisových kurtů - Březíněves

rozměr sportoviště 40x40m
rozměry kurtů 36x18m
intenzita - 300Lx
uvažováno se čtyřmi stožáry $v=12\text{m}$
každý s jedním LED světloometem WS200-1550W
celkový příkon 6,2kW

zákazník: Obec Březíněves
číslo zakázky:
Firma:
číslo zákazníka:

Datum: 09.11.2018
Zpracovatel: Ing. Luděk Měchura

Abatec CZ, s.r.o.

Hrnčířská 31
602 00 Brno

Zpracovatel Ing. Luděk Měchura

Obsah

Návrh LED osvětlení tenisových kurtů - Březíněves

Titulní strana projektu	1
Obsah	2
Venkovní scéna 1	
Plánovací údaje	3
Kusovník svítidel	4
Sportovní svítidla (seznam souřadnic)	5
Ztvárnění 3D	6
Renderování nepravými barvami	7
Venkovní plochy	
Tenis 1 Výpočtový rastr (PA)	
Stupně šedi (E, kolmo)	8
Hodnotový graf (E, svisle)	9
Tenis 2 Výpočtový rastr (PA)	
Stupně šedi (E, kolmo)	10
Hodnotový graf (E, svisle)	11

Abatec CZ, s.r.o.

Hrnčířská 31
602 00 Brno

Zpracovatel Ing. Luděk Měchura

Venkovní scéna 1 / Plánovací údaje

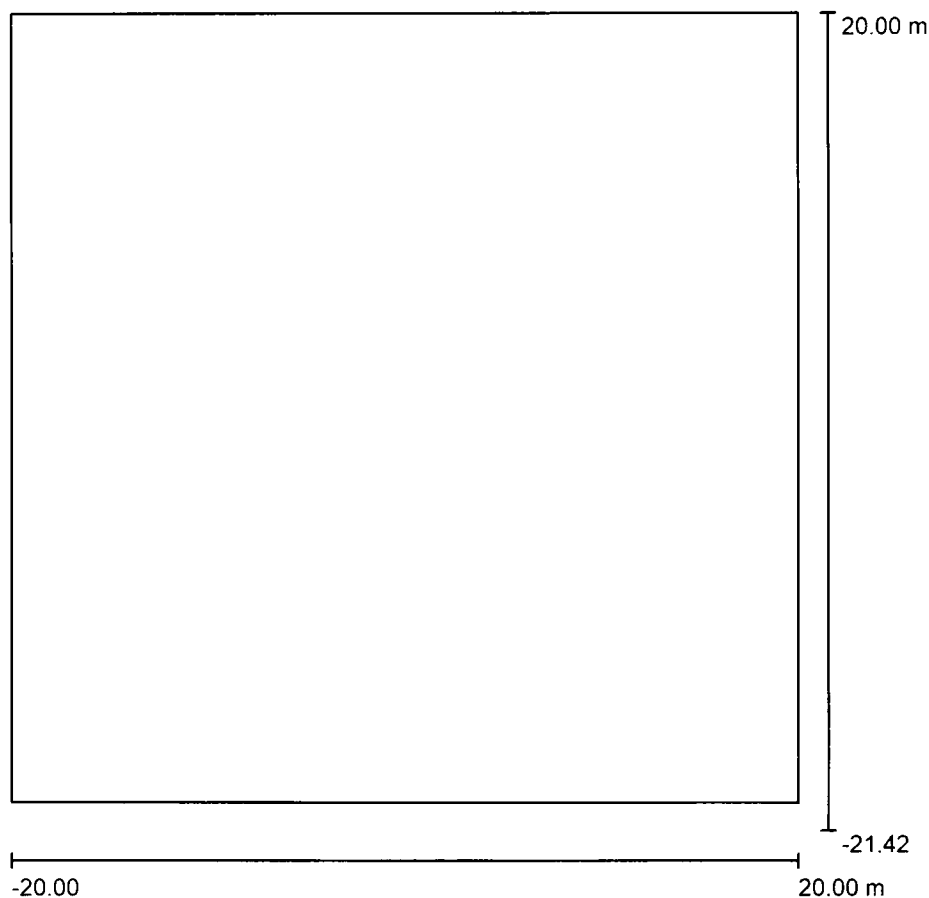

Činitel údržby: 0.90, ULR/ FHS Inst.: 2.0%

Měřítko 1:384

Kusovník svítidel

Č.	ks	Označení (Opravný faktor)	Φ (Svítidlo) [lm]	Φ (Zdroje:) [lm]	P [W]
1	4	AAA-LUX WS2006 v6.0.0 (1.000)	182935	202870	1550.0
Celkem:			731740	811480	6200.0

Abatec CZ, s.r.o.

Trnitá 31
602 00 Brno

Zpracovatel Ing. Luděk Měchura

Venkovní scéna 1 / Kusovník svítidel

4 ks AAA-LUX WS2006 v6.0.0
C. výrobku:
Světelný tok (Svítidlo): 182935 lm
Světelný tok (Zdroje:): 202870 lm
Výkon svítidla: 1550.0 W
Klasifikace svítidel dle CIE: 100
Kód CIE Flux Code: 81 96 99 100 90
Osazení: 1 x LED SOURCE AAA-LUX (Opravný faktor 1.000).

Obrázek svítidla najdete
v našem katalogu
svítidel.

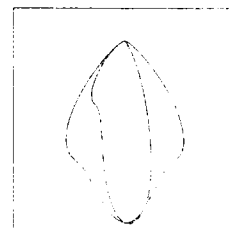

Abatec CZ, s.r.o.

Hrnčířská 31
602 00 Brno

Zpracovatel Ing. Luděk Měchura

Venkovní scéna 1 / Sportovní svítidla (seznam souřadnic)

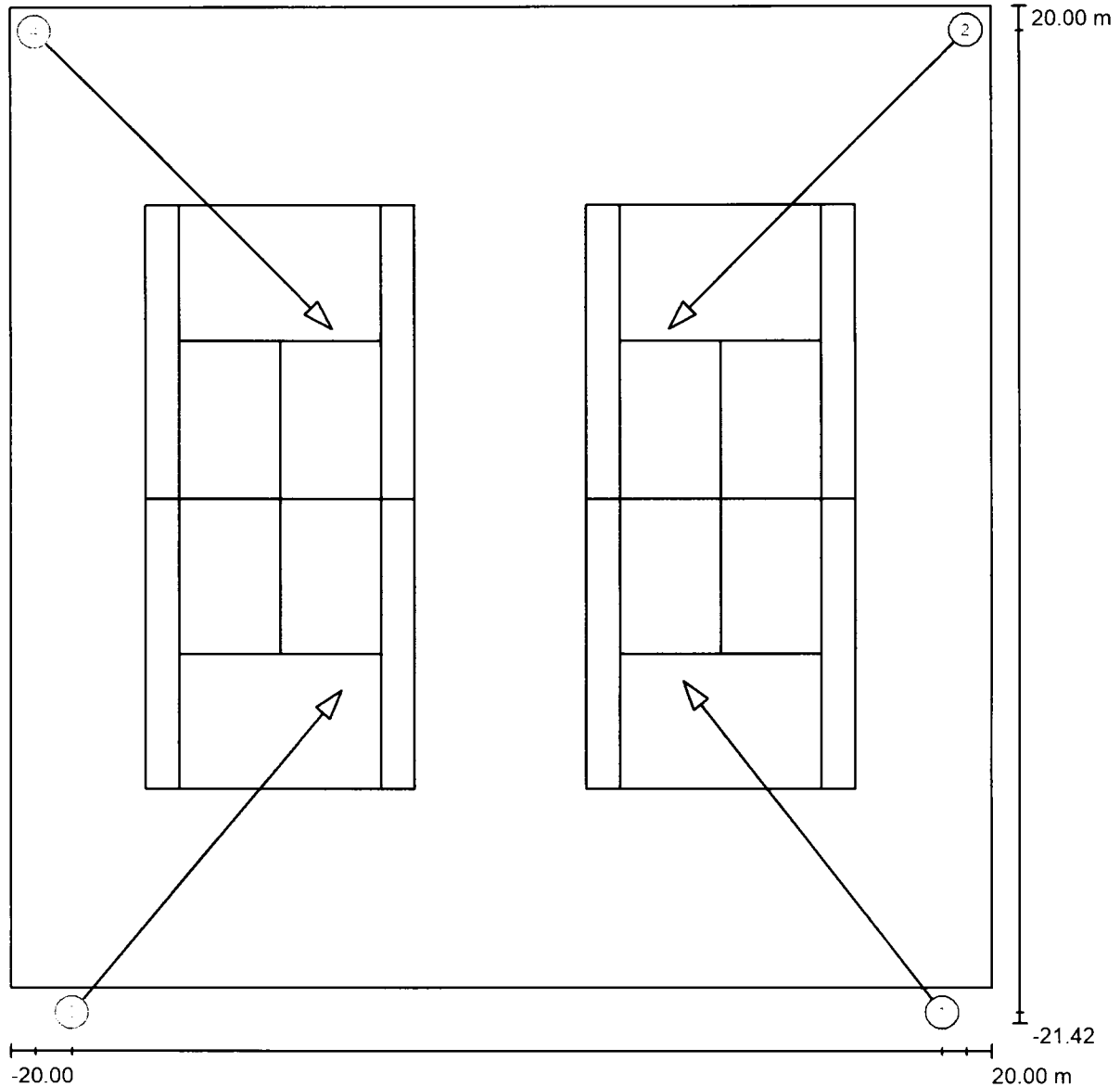

Měřítko 1 : 286

Seznam sportovních svítidel

Svitidlo	Index	Pozice [m]			Osvětlovací bod [m]			Osvětlovací úhel [°]	Vyrovnání	Sloup
		X	Y	Z	X	Y	Z			
AAA-LUX WS2006 v6.0.0	1	18.000	-21.000	12.000	7.449	-7.495	0.000	35.0	(C 0, G 0)	/
AAA-LUX WS2006 v6.0.0	2	19.000	19.000	12.000	6.882	6.882	0.000	35.0	(C 0, G 0)	/
AAA-LUX WS2006 v6.0.0	3	-17.500	-21.000	12.000	-6.484	-7.872	0.000	35.0	(C 0, G 0)	/
AAA-LUX WS2006 v6.0.0	4	-19.000	19.000	12.000	-6.882	6.882	0.000	35.0	(C 0, G 0)	/

Abatec CZ, s.r.o.

Hřbitovní 31
602 00 Brno

Zpracovatel Ing. Luděk Měchura

Venkovní scéna 1 / Ztvárnění 3D

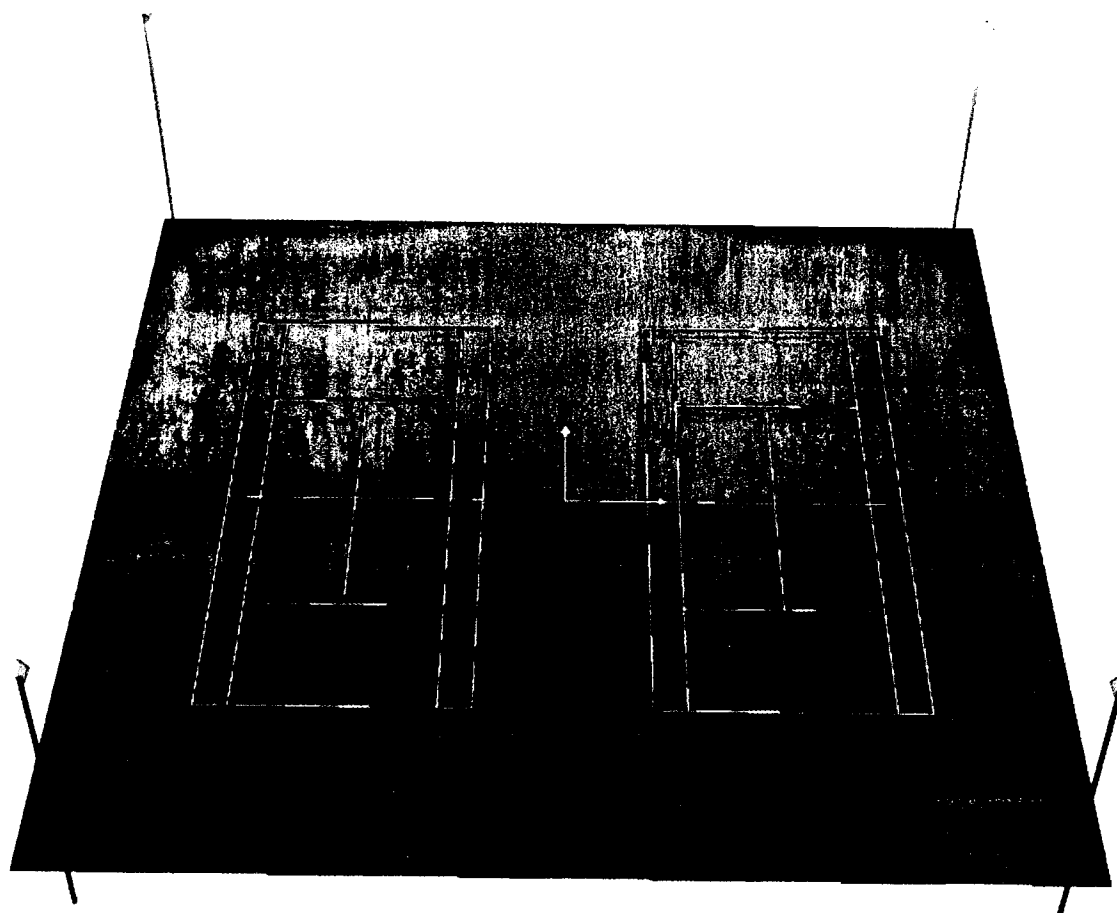

Abatec CZ, s.r.o.

Hrnčířská 31
602 00 Brno

Zpracovatel Ing. Luděk Měchura

Venkovní scéna 1 / Renderování nepravými barvami

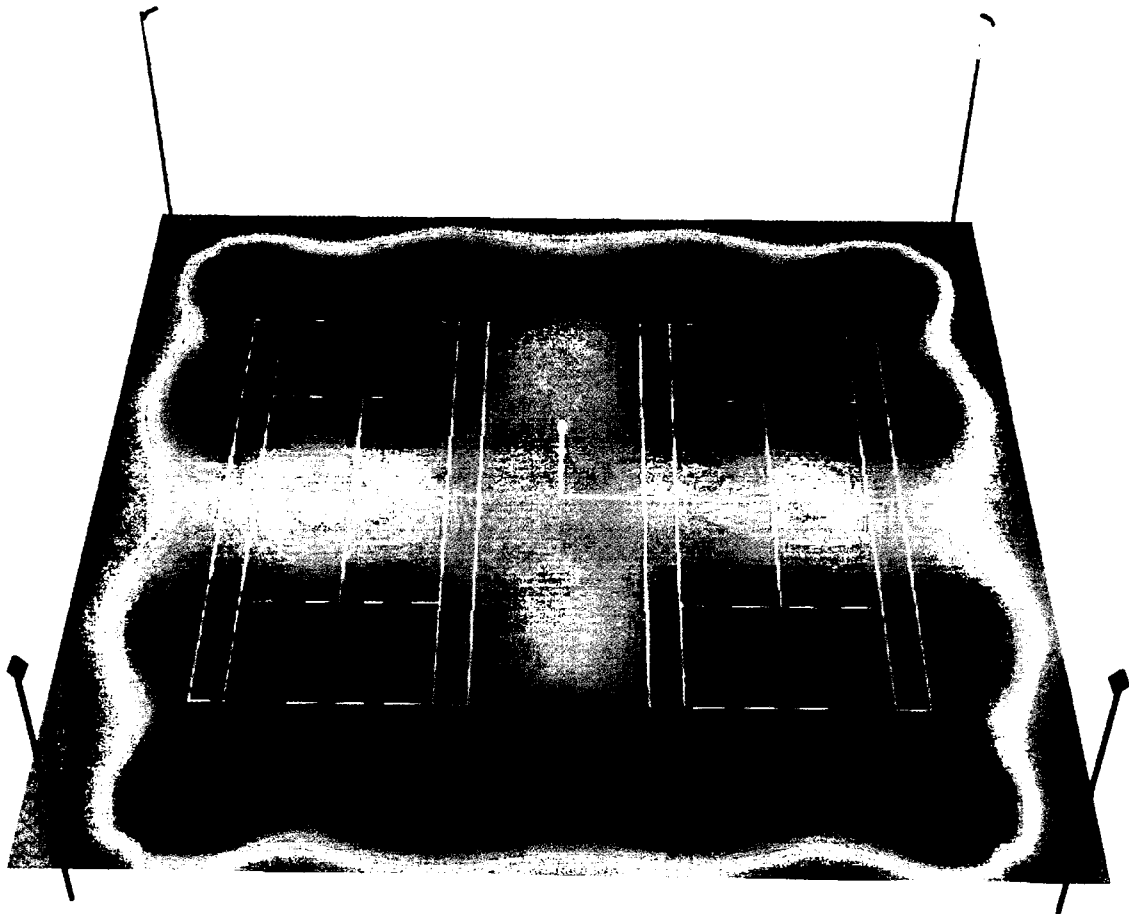

5 98.13 191.25 284.38 377.50 470.63 563.75 656.88 750

lx

Abatec CZ, s.r.o.

Zpracovatel Ing. Luděk Měchura

Hrnčířská 31
602 00 Brno

Venkovní scéna 1 / Tenis 1 Výpočtový rastr (PA) / Stupně šedi (E, kolmo)

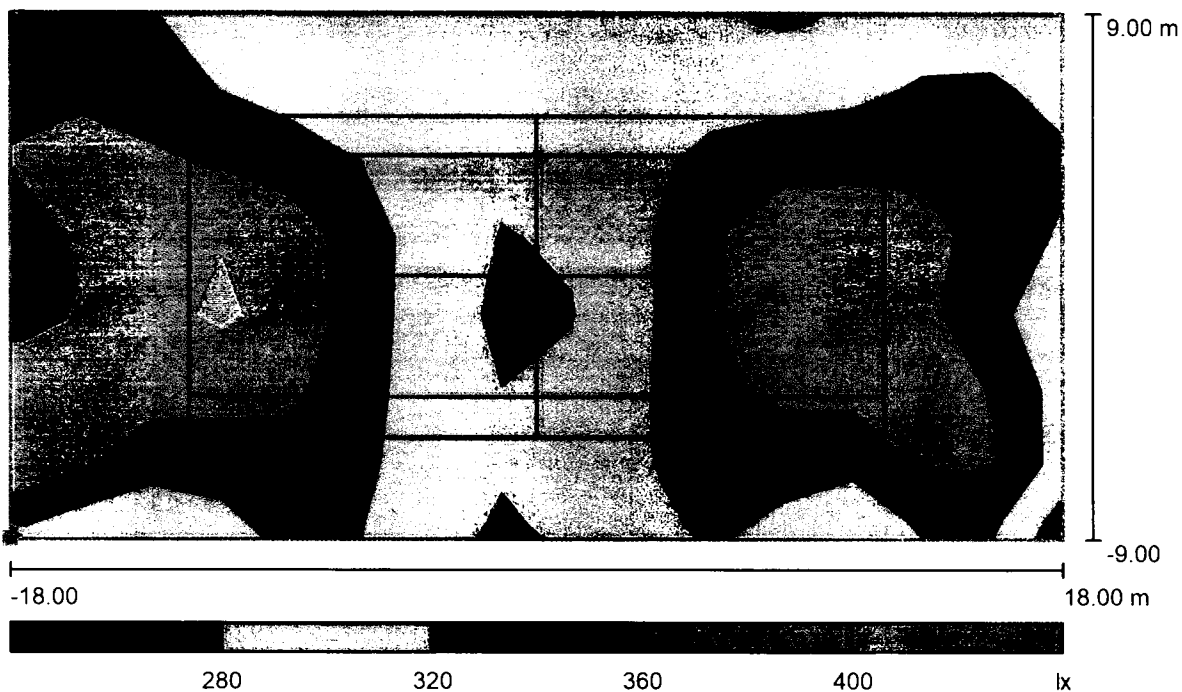

Měřítko 1 : 258

Poloha plochy ve venkovní scéně:
Označený bod: (18.000 m, -
18.000 m, 0.000 m)

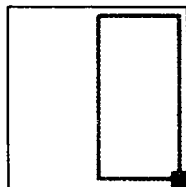

Rastr: 15 x 7 Body

E_m [lx]
334

E_{min} [lx]
269

E_{max} [lx]
427

E_{min} / E_m
0.81

E_{min} / E_{max}
0.63

Abatec CZ, s.r.o.

Zpracovatel Ing. Luděk Měchura

Hřncířská 31
602 00 Brno

Venkovní scéna 1 / Tenis 1 Výpočtový rastr (PA) / Hodnotový graf (E, svise)

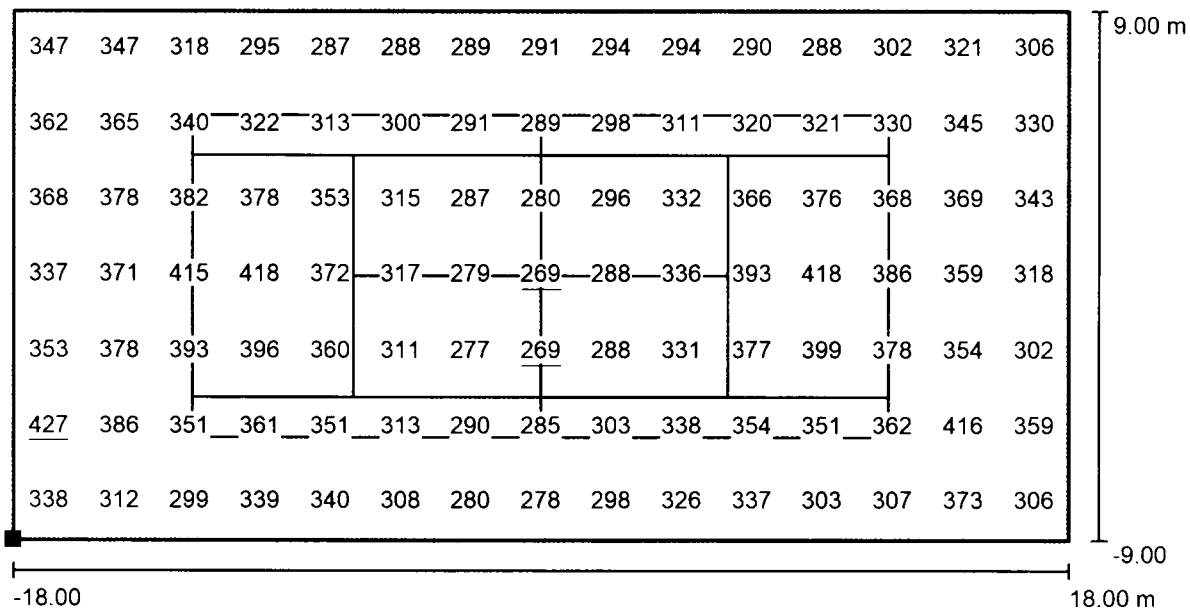

Hodnoty v Lux, Měřítko 1 : 258

Poloha plochy ve venkovní scéně:
Označený bod: (18.000 m, -
18.000 m, 0.000 m)

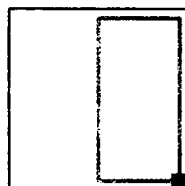

Rastr: 15 x 7 Body

E_m [lx]
334

E_{min} [lx]
269

E_{max} [lx]
427

E_{min} / E_m
0.81

E_{min} / E_{max}
0.63

Abatec CZ, s.r.o.

Zpracovatel Ing. Luděk Měchura

Fimčínská 31
602 00 Brno

Venkovní scéna 1 / Tenis 2 Výpočtový rastr (PA) / Stupně šedi (E, kolmo)

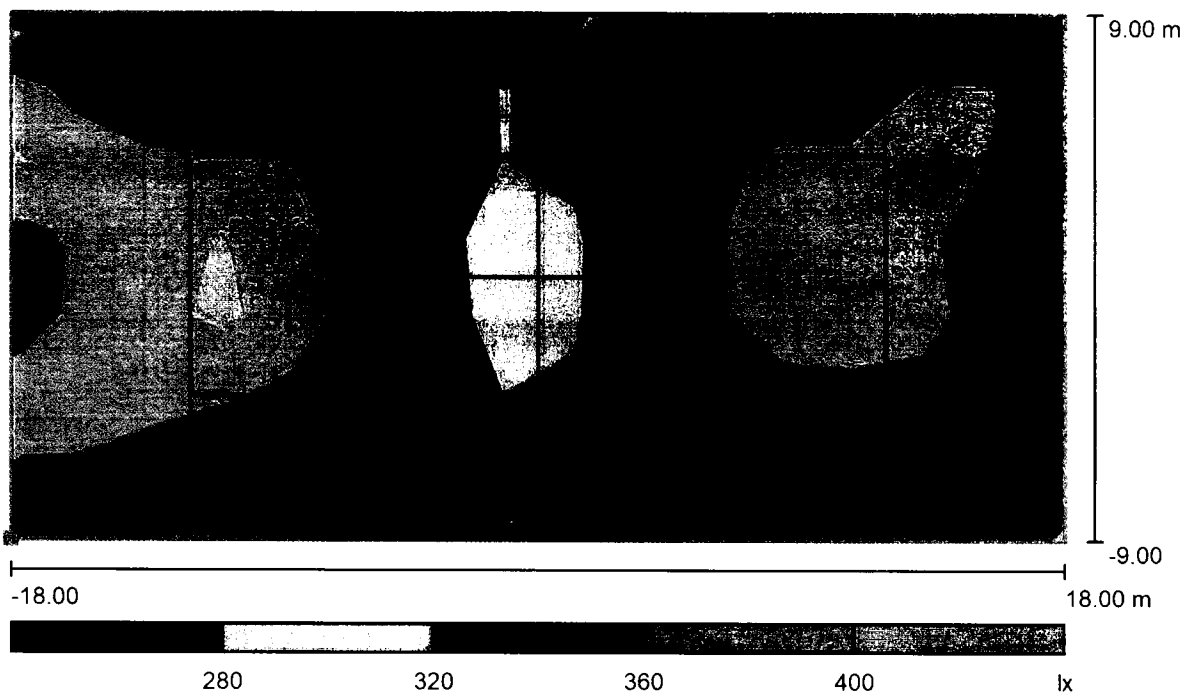

Měřítko 1 : 258

Poloha plochy ve venkovní scéně:
Označený bod: (0.000 m, -18.000 m,
0.000 m)

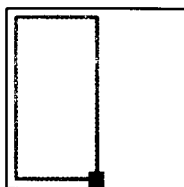

Rastr: 15 x 7 Body

E_m [lx]
331

E_{min} [lx]
262

E_{max} [lx]
426

E_{min} / E_m
0.79

E_{min} / E_{max}
0.61

Abatec CZ, s.r.o.

Zpracovatel Ing. Luděk Měchura

Trnitá 31
602 00 Brno

Venkovní scéna 1 / Tenis 2 Výpočtový rastr (PA) / Hodnotový graf (E, svisle)

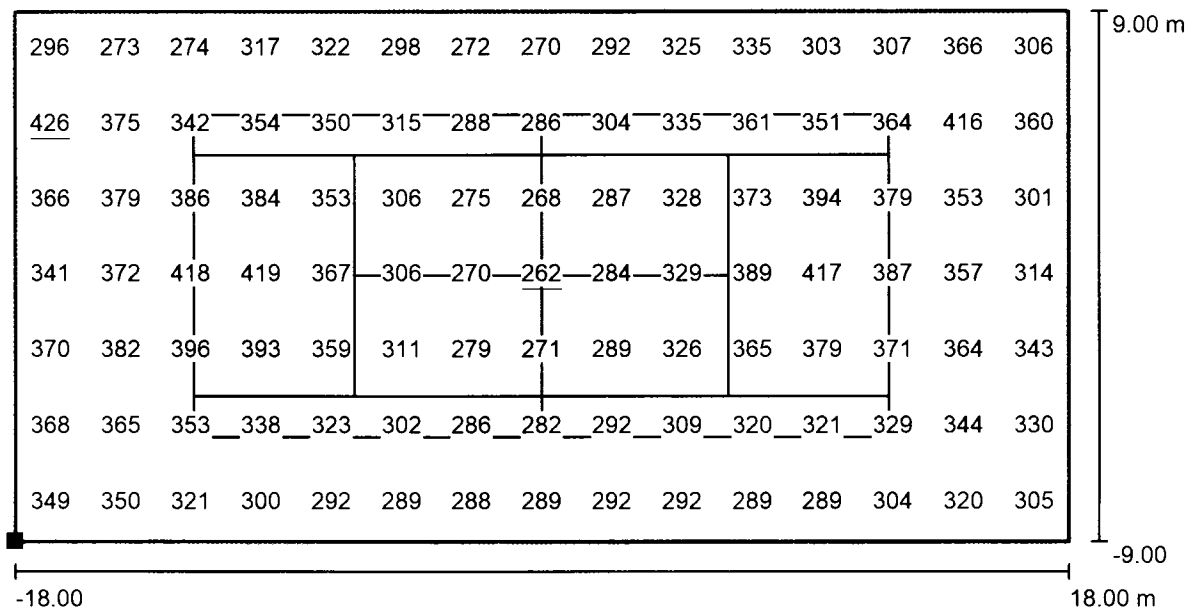

Hodnoty v Lux, Měřítko 1 : 258

Poloha plochy ve venkovní scéně:
Označený bod: (0.000 m, -18.000 m, 0.000 m)

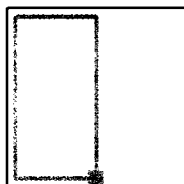

Rastr: 15 x 7 Body

E_m [lx]
331

E_{min} [lx]
262

E_{max} [lx]
426

E_{min} / E_m
0.79

E_{min} / E_{max}
0.61



Specifikace:

Náhrada výbojkového osvětlení za LED
 9ks LED světlometů WS200-1550W
 Intenzita tenis - 300Lx, intenzita fotbal -450Lx
 celkový příkon 6,2+7,75=13,95
 úspora - 6,3kW

Pro:

MČ Praha - Březiněves
 p. Starosta Ing. Jiří Haramul
 U Parku 140/3
 Praha 82 - Březiněves
 182 00
 info@brezineves.cz

Akce: LED Osvětlení sportovišť Březiněves - intenzita 300 a 450Lx

Datum: 9.11. 2018

Vyřizuje: Ing. Luděk Měchura

Vaše poptávka: ze dne 8.11. 2018

Naše značka: 09112018AB1LED

Elektro - materiály						
pol.	Označení / Popis	MJ	Množství	Montáž	Materiál	Cena celkem
	LED Světlomet - WS 200 (300,600) - 1550W	ks	9		66025	594 225,00
	Switchbox - spínání manuální s tlačítky	ks	1		25935	25 935,00
	LED Světlomet - WS 200 (300,600) - 1550W	ks	9		66025	594 225,00
	Elektromontáže / materiály celkem					575 160,00

Elektromontáže						
pol.	Označení / Popis	MJ	Množství	Montáž	Materiál	Cena celkem
	Demontáž stávajících světlometů	ks	9	650		5 850,00
	Demontáž výložníků	ks	7	250		1 750,00
	Nový kabel ve stožáru H07RN 3G2,5	m	126	25,6	29,3	6 917,40
	odpojení a demontáž tlumivek	ks	9	350		3 150,00
	montáž nových LED světlometů na stožáru vč. Zapojení, nasměrování	ks	9	850		7 650,00
	ochrana kabelů z výložníku - pancéřová chránička	ks	9	150		1 350,00
	Montáž výložníků zpět	ks	7	250		1 750,00
	úprava rozvaděče ovládání/napojení	kpl	1	3500	4500	8 000,00
	doprava Brno - Březineves a zpět 420km	kpl	420		15	6 300,00
	revize elektro, závěrečné měření intenzity	kpl	1		12500	12 500,00
	montážní plošina - plošina	hod	16		850	13 600,00
	Nabídková cena bez DPH					68 817,40

Celková cena bez DPH

643 977,40

· Uvedené ceny nezahrnují sazbu DPH. Jsou včetně dopravy na místo určení.
 Termín dodání je 4-5 týdnů od data obdržení závazné objednávky nebo podpisu kupní smlouvy.
 · Záruka – 3 roky záruky je standard, případně je možno garantovat i 5 let v případě 3% navýšení fakturační ceny projektu
 Přeji mnoho úspěchů

S pozdravem

Ing. Luděk Měchura

v Brně 9.11. 2018

Pojistná smlouva číslo [REDACTED]

Česká podnikatelská pojišťovna, a. s., Vienna Insurance Group

Sídlo: Praha 4, Budějovická 5, PSČ 14001
Zastoupena: Bohuslavem Drábíkem, vrchním disponentem – upisovatelem
na základě plné moci
a
Ing. Martinou Čadovou, disponentem specialistou, na základě
plné moci
IČ: 63998530
Zápis v obchodním rejstříku: Městský soud v Praze, oddíl B, vložka 3433
Bankovní spojení: [REDACTED]
Tel. / fax: [REDACTED]

dále jen pojistitel

a

Abatec CZ s.r.o.

Sídlo: Brno, Hrnčířská 896/31, PSČ 602 00
Zastoupena: Ing. Zbyňkem Bábíčkem
IČ: 25522884
Zápis v obchodním rejstříku: Rejstříkového soudu v Brně, oddíl C, vložka 302132

dále jen pojistník

uzavírají

podle zákona č.37/2004 Sb. o pojistné smlouvě a změně souvisejících zákonů v platném a účinném znění tuto pojistnou smlouvu, která spolu s pojistnými podmínkami pojistitele a přílohami této smlouvy tvoří nedílný celek.

Zprostředkovatel pojištění: FT makléřská s.r.o., Brno, Zábřdovická 2, Zábřdovice, PSČ 615 00, č. 9990784000
Pojistnou smlouvu vypracoval: Ing. Martin Linduška, UW 8891305003
Správa pojistné smlouvy: ČPP, a.s., VIG, OŘ Brno, Benešova 14/16, 602 00 Brno, Ing. Martin Linduška,
UW 8891305003, [REDACTED]

Článek I.
Úvodní ustanovení

1. Členský stát sídla pojistitele: Česká republika
2. Pojistník sjednává tuto pojistnou smlouvu s pojistitelem ve svůj prospěch, tzn. je zároveň pojištěným.
3. Předmět podnikání pojištěného ke dni uzavření této pojistné smlouvy je uveden v příloženém výpisu z obchodního rejstříku, který tvoří přílohu č. 1 pojistné smlouvy.
4. Pojištění se řídí Všeobecnými pojistnými podmínkami (dále jen VPP), Doplnkovými pojistnými podmínkami (dále jen DPP) uvedenými v čl.II pojistné smlouvy a dále ujednáními sjednanými v pojistné smlouvě. VPP a DPP tvoří přílohu č. 2 pojistné smlouvy.
5. Pojištění majetku podle VPPM 1/07 se sjednává na novou cenu a ujednává se, že ustanovení uvedená v článku 4, bod 3., písmeno e) VPPM 1/07 neplatí, není-li v příslušných souvisejících DPP nebo v této pojistné smlouvě dále uvedeno jinak.
6. Oprávněná osoba: pojištěný nebo jiná osoba, které v důsledku pojistné události vznikne právo na pojistné plnění podle příslušných VPP a DPP.
7. Místo pojištění: není-li dále v pojistné smlouvě ujednáno jinak, odchylně od VPP a DPP se pojištění vztahuje na následující místa pojištění:
 - a) Hrnčářská 896/31, 602 00, Brno
 - b) území Evropy
8. Pojistné částky byly stanoveny pojistníkem, není-li v této pojistné smlouvě dále uvedeno jinak.
9. Sjednané pojištění je pojištěním škodovým.

Článek II.
Druh pojištění, předměty pojištění, pojistné částky a spoluúčasti

1. ŽIVELNÍ POJIŠTĚNÍ

Živelní pojištění je upraveno VPP pro pojištění majetku VPPM 1/07 (dále jen VPPM 1/07) a DPP pro případ poškození nebo zničení věci živelní událostí DPPŽU4 MP 1/10 (dále jen DPPŽU4 MP 1/10) a DPP pro pojištění úniku kapaliny z technického zařízení DPPUK3 MP 1/07 (dále jen DPPUK3 MP 1/07)

Pojištění se sjednává v rozsahu: **Flexa (tj. požár, výbuch, úder blesku, pád letadla nebo sportovního létajícího zařízení nebo jeho částí)**

Vienřice

Krupobítí

Sesuv půdy, zřícení skal nebo zemin

Zemětřesení

Povodeň a záplava

Sesuv nebo zřícení sněhových lavin

Pád stromů nebo stožárů nebo jiných věcí, pokud nejsou součástí pojištěné věci nebo zobrazení pojištěných věcí

Třásnění a námrazy

Aerodynamický třesk

Kouř

Náraz dopravního prostředku

Únik kapaliny z technického zařízení

Za poškození nebo zničení pojištěných věcí v přímé souvislosti s úderem blesku se považují škody vzniklé v přímé souvislosti s viditelnými destrukčními účinky blesku na budovu nebo stavbu, ve které byly v době vzniku pojistné události uloženy.

Roční limity plnění pro jednotlivá živelní pojistná nebezpečí jsou uvedeny v článku V. této pojistné smlouvy.

- 1.1. Sjedná se pojištění souboru vlastních věcí movitých
Místo pojištění: dle čl. I bodu 7 písmene a)
Celková pojistná částka činí: 1 000 000,- Kč.
Pojištění se sjednává se spoluúčastí ve výši 5 000,- Kč.

2. POJIŠTĚNÍ ODCIZENÍ

Pojištění pro případ odcizení je upraveno VPP pro pojištění majetku VPPM 1/07 (dále jen VPPM 1/07) a DPP pro pojištění odcizení věci DPPOV3 MP 1/07 (dále jen DPPOV3 MP 1/07). Způsob zabezpečení níže uvedených předmětů pojištění je uveden v článku 8 DPPOV3 MP 1/07, není-li dále uvedeno jinak.

2.1. POJIŠTĚNÍ ODCIZENÍ

Sjedná se základní pojištění v rozsahu čl. 2, bodu 1 a bodu 2 a) DPPOV3 MP 1/07 "odcizení věci krádeží vloupáním" a „odcizení věci loupeží“.

Dojde-li k odcizení pojištěných věcí, pojistitel bude plnit z jedné pojistné události do výše limitu, který odpovídá způsobu zabezpečení pojištěných věcí v době vzniku pojistné události.

- 2.1.1. Sjedná se pojištění vlastních věcí movitých
Místo pojištění: dle čl. I bodu 7 písmene a)
Celková pojistná částka činí: 500 000,- Kč.
Pojištění se sjednává se spoluúčastí ve výši 5 000,- Kč.
Pojištění se sjednává na první riziko.

Dojde-li ke krádeži pojištěných vlastních věcí movitých, je pojistitel oprávněn snížit své plnění v případě, že v době škodné události nebyly vlastní věci movité zabezpečeny způsobem dle DPPOV3 MP 1/07.

- 2.1.2. Sjedná se pojištění vlastních cenností
Místo pojištění: dle čl. I bodu 7 písmene a)
Celková pojistná částka činí: 100 000,- Kč.
Pojištění se sjednává se spoluúčastí ve výši 5 000,- Kč.
Pojištění se sjednává na první riziko.

Dojde-li ke krádeži pojištěných vlastních cenností, je pojistitel oprávněn snížit své plnění v případě, že v době škodné události nebyly vlastní cennosti zabezpečeny způsobem dle DPPOV3 MP 1/07.

3. POJIŠTĚNÍ ODPOVĚDNOSTI ZA ŠKODU A ZA ŠKODU ZPŮSOBENOU VADNÝM VÝROBKEM

Pojištění odpovědnosti za škodu a pojištění odpovědnosti za škodu způsobenou vadným výrobkem je upraveno VPP pro pojištění odpovědnosti za škodu VPP OD 1/07 (dále jen VPP OD 1/07) a DPP pro pojištění odpovědnosti za škodu způsobenou vadným výrobkem DPPVV P 1/07 (dále jen DPPVV P1/07).

Sjednané sublimity plnění pojistitele se vztahují k limitu plnění uvedenému v bodu 3.1– (obecná odpovědnost + vadný výrobek)

3.1. Pojištění odpovědnosti za škodu – obecná odpovědnost

Pojištění odpovědnosti za škodu se vztahuje na právním předpisem stanovenou odpovědnost pojištěného za škodu vzniklou jinému v souvislosti s činnostmi pojištěného uvedenými ve výpisu z obchodního rejstříku nebo v souvislosti se vztahy z této činnosti vyplývajícími, jestliže pojištěný za škodu odpovídá v důsledku svého jednání nebo vztahu z doby trvání pojištění a to v rozsahu vymezeném VPP OD 1/07.

Pojištění se vztahuje na odpovědnost za škodu způsobenou pouze při činnosti provádění staveb, jejich změn a odstraňování.

Pojištění odpovědnosti za škodu způsobenou vadným výrobkem

Pojištění odpovědnosti za škodu způsobenou vadným výrobkem se vztahuje na:
Výrobky plynoucí z činnosti provádění staveb, jejich změn a odstraňování

V souladu s čl. 2, bodem 3, písm. a) VPP VV P 1/07 se ujednává, že předpokladem vzniku práva na plnění je, že příčina škodné události nastala během pojistné doby a v době platnosti pojištění bylo pojištěnému poprvé doručeno písemné uplatnění nároku poškozeného na náhradu škody

Podmínkou vzniku práva na pojistné plnění je nahlášení škodných událostí z tohoto pojištění nejpozději do jednoho měsíce po skončení trvání pojištění.

Odhýlně od článku 4, bodu 2, písm. a) VPP OD 1/07 se ujednává, že pojištění se vztahuje i na odpovědnost za škodu vzniklou jinak než na zdraví usmrčením, poškozením, zničením nebo pohřešování věci, která má původ ve škodě na zdraví nebo na věci. Pojištění se však nevztahuje na pokuty, finanční sankce, penále. Pojištění se vztahuje pouze na třetí osoby.

Pojištění odpovědnosti za škodu a za škodu způsobenou vadným výrobkem se sjednává s jedním limitem plnění.

Limit pojistného plnění činí 10 000 000,- Kč.

Pojištění se sjednává se spoluúčastí ve výši 10 000,- Kč.

Pojištění se sjednává na geografické území Evropy.

Pojištění se však nevztahuje na případy, kdy příčina vzniku škody nastala přede dnem, kdy pojištění vstoupilo v platnost.

- 3.2. Odchylně od článku 4, bodu 2, písm. b) VPP OD 1/07 se ujednává, že pojištění se vztahuje i na náhradu nákladů vynaložených zdravotní pojišťovnou na zdravotní péči ve prospěch zaměstnanců pojištěného v důsledku nedbalostního protiprávního jednání pojištěného. Toto pojištění se však vztahuje jen na případy, kdy na odpovědnost za pracovní úraz nebo nemoc z povolání, ke kterým se náklady na zdravotní péči vážou, se vztahuje zákonné pojištění odpovědnosti zaměstnavatele za škodu při pracovním úrazu nebo nemoci z povolání.

Sublimit pojistného plnění (horní hranice plnění pojistitele pro jednu a všechny škody nastalé v průběhu pojistného roku) činí 1 000 000,- Kč.

Pojištění se sjednává se spoluúčastí 10 000,- Kč

Pojištění se sjednává na geografické území Evropy.

- 3.3. Odchylně od článku 4, bodu 2, písm. b) VPP OD 1/07 se ujednává, že se pojištění vztahuje i na odpovědnost za škodu vzniklou na věcech, které nejsou ve vlastnictví pojištěného, které však pojištěný převzal za účelem provedení objednané činnosti (pracování, oprava, úprava, úschova, prodej, uskladnění, poskytnutí odborné pomoci apod.), dojde-li k jejich poškození, zničení nebo pohřešování. Pojištění se nevztahuje na ztrátu věci. Pojištění se nevztahuje na dopravní prostředky.

Sublimit pojistného plnění (horní hranice plnění pojistitele pro jednu a všechny škody nastalé v průběhu pojistného roku) činí 500 000,- Kč.

Pojištění se sjednává se spoluúčastí 10 000,- Kč
 Pojištění se sjednává na geografické území Evropy.

Článek III. Výklad pojmů

Vedle pojmů, jejichž výklad je uveden ve VPP a příslušných DPP se pro účely pojistné smlouvy přijímá tento výklad dalších pojmů dotčených pojištěním podle této pojistné smlouvy:

Za budovy se pro účely tohoto pojištění považují objekty nemovitého charakteru (včetně stavebních součástí a příslušenství), které jsou převážně uzavřeny obvodovými stěnami a střešními konstrukcemi a které jsou určeny k tomu, aby chránily lidi, zvířata nebo věci před působením vnějších vlivů. Celkový limit pojistného plnění tvoří součet limitů pojistného plnění jednotlivých předmětů pojištění.

Celkovou novou cenou tvoří součet nových cen za jednotlivé předměty pojištění.

Za cennosti se pro účely tohoto pojištění považují:

- peníze, kterými jsou platné tuzemské a zahraniční bankovky a mince,
- drahé kovy, mince a další předměty z drahých kovů, perly, drahokamy a předměty z nich vyrobené,
- šekové knížky, platební karty a jiné obdobné dokumenty, cenné papíry a ceniny (např. poštovní známky, kolky, dálniční známky), přísně zúčtovatelé tiskopisy (např. listky, kupóny MHD, předplacené telefonní karty).

Za cizí věci převzaté se pro účely tohoto pojištění považují věci, které pojistník smluvně převzal.

Za cizí věci movité se pro účely tohoto pojištění považují cizí věci movité běžného charakteru, které sice nejsou ve vlastnictví pojištěného, byly však pojištěnému zapůjčeny anebo jich po právu užívá z jiného důvodu nebo je má oprávněně u sebe.

Za motorová vozidla se pro účely tohoto pojištění považují osobní a nákladní motorová vozidla s přidělenou SPZ (RZ), jakož i návěsy a přívěsy k těmto vozidlům s přidělenou RZ.

Obecnou cenou se pro účely tohoto pojištění rozumí tržní cena daného předmětu pojištění obvyklá v daném místě.

Za ostatní vlastní věci movité se pro účely tohoto pojištění považují všechny vlastní věci movité běžného charakteru, s výjimkou zásob.

Za příslušenství budovy nebo stavby se pro účely tohoto pojištění považují věci, které se nacházejí v budově nebo stavbě, věci připevněné na vnějších částech budovy nebo stavby. Jde o věci, které jsou určeny k tomu, aby byly s budovou nebo stavbou trvale užívány a jsou zpravidla k budově nebo stavbě odmontovatelně připojeny (např. antény, domácí vodárny, bojler).

Stavba – za stavbu (rozumí se tím i její část) se pro účel pojistné smlouvy považují veškerá stavební díla bez ohledu na jejich stavebně technické provedení, účel a dobu trvání. Stavba je obecně širší pojem než budova. Za stavby se pro účely tohoto pojištění považují objekty zpravidla nemovitého charakteru (včetně stavebních součástí a příslušenství), které se od budov odlišují tím, že jsou zpravidla nezastřešeny (např. ploty, chodníky, nádrže).

Za stavební součásti budovy nebo stavby se pro účely tohoto pojištění považují věci, které k ní podle povahy patří a nemohou být odděleny bez toho, aby se tím budova nebo stavba znehodnotila. Zpravidla jde o věci, které jsou k budově nebo stavbě pevně připojeny (např. vestavěný nábytek, obklady stěn a stropů, příčky, instalace, malby stěn, tapety).

Škodný průběh je poměr mezi vyplaceným pojistným plněním (vč. rezervy na škody vzniklé, nahlášené, ale v době poskytnutí bonifikace nevyplacené) a přijatým pojistným, přičemž vyplacené pojistné plnění i přijaté pojistné jsou vztahovány k roku účinnosti příslušné pojistné smlouvy.

Škodný průběh je upraven o regresy.

Za věci movité běžného charakteru se pro účely pojištění nepovažují:

- cennosti,
- věci zvláštní hodnoty,
- písemnosti, dokumenty, nosiče dat, prototypy, neprodejné výstavní exponáty, vzorky,
- cizí věci převzaté,
- motorová a přípojná vozidla s přidělenou RZ.

Za věci zvláštní hodnoty se pro účely tohoto pojištění považují:

- věci umělecké hodnoty, kterými jsou obrazy, grafická a sochařská díla, výrobky ze skla, keramiky a porcelánu, ručně vázané koberce, gobelíny apod.; jde o originální nebo unikátní díla, jejichž prodejní cena není dána pouze výrobními náklady, ale i uměleckou hodnotou a autorem díla,
- věci historické hodnoty, kterými jsou věci, jejichž hodnota je dána tím, že mají vztah k historii, historické osobě či události apod.,
- starožitností, kterými jsou věci zpravidla starší než 100 let, které mají taktéž uměleckou hodnotu, případně charakter unikátů,
- sbírky.

Za zásoby se pro účely tohoto pojištění nepovažují:

- cennosti,
- věci zvláštní hodnoty,
- písemnosti, dokumenty, nosiče dat, prototypy, neprodejné výstavní exponáty, vzorky,
- cizí věci převzaté,

není-li v pojistné smlouvě výslovně uvedeno jinak.

Pojistným rokem se rozumí období jednoho kalendářního roku, který počíná běžet dnem počátku pojištění.

Sublimit plnění - sjednaný sublimit plnění uvedený v pojistné smlouvě je horní hranicí plnění pojistitele pro jednu a všechny škody nastalé z titulu dotčeného pojistného nebezpečí v době trvání pojistné smlouvy není-li v pojistné smlouvě uvedeno jinak. Pokud je pojištění sjednáno na dobu kratší než 12 měsíců, nebo delší než 12 měsíců a nejedná-li se v tom případě o víceleté pojistné smlouvy, jsou sjednané sublimity plnění pojistitele vztaheny na sjednanou dobu trvání pojištění. U víceletých pojistných smluv jsou sjednané sublimity plnění vždy limity plnění pro každý pojistný rok, není-li v dotčeném ustanovení pojistné smlouvy uvedeno jinak.

Článek IV.
Hlášení škodných událostí

Vznik škodné události nahlásí pojistník bez zbytečného odkladu na příslušném tiskopisu, dopisem nebo faxem na adresu:

FT makléřská, s.r.o.
Zábrdovická 2
615 00 Brno

nebo přímo na adresu:

Česká podnikatelská pojišťovna, a.s., Vienna Insurance Group
OLPU MO
P.O.BOX 28
664 42 Modřice

Článek V.
Plnění pojistitele

1. Vznikne-li právo na plnění z pojistné události, poskytne pojistitel plnění podle **VPP, DPP** a ujednání uvedených v této pojistné smlouvě.
2. V případě plnění v cizí měně se pro přepočítání použije kursu oficiálně vyhlášeného ČNB ke dni pojistné události.
3. Má-li oprávněná osoba při provádění opravy nebo náhrady související s pojistnou událostí ze zákona nárok na odpočet DPH, poskytne pojistitel plnění bez DPH. V případech, kdy pojistník, resp. poškozený subjekt tento nárok nemá, poskytne pojistitel plnění včetně DPH.
4. Odchylně od čl. 11 bodu 3 VPPM 1/07 se za pojistnou událost považuje skutečnost způsobená pojistným nebezpečím, které nastalo v důsledku úmyslného jednání nebo úmyslného opomenutí osob oprávněných užívat pojištěnou věc nebo jiných osob z jejich podnětu, pokud tyto osoby nejsou pojistníkem, pojištěným, členem jejich domácnosti, jejich společníkem a zaměstnancem.
5. V souladu s čl. 13, bodem 23 VPPM 1/07 je pojistné plnění ze všech druhů pojištění dle příslušných ustanovení jednotlivých DPP, sjednaných touto pojistnou smlouvou, za všechny pojistné události vzniklé z příčin **povodeň a záplava** nastalé v průběhu jednoho pojistného roku omezeno limitem plnění na celou pojistnou smlouvu ve výši 500 000,- Kč.
6. V souladu s čl. 13, bodem 23 VPPM 1/07 je pojistné plnění ze všech druhů pojištění dle příslušných ustanovení jednotlivých DPP, sjednaných touto pojistnou smlouvou, za všechny pojistné události vzniklé z příčin **vichřice, krupobití, zemětřesení** nastalé v průběhu jednoho pojistného roku omezeno ročním limitem plnění na celou pojistnou smlouvu ve výši 500 000,- Kč.
7. V souladu s čl. 13, bodem 23 VPPM 1/07 je pojistné plnění ze všech druhů pojištění dle příslušných ustanovení jednotlivých DPP, sjednaných touto pojistnou smlouvou, za všechny pojistné události vzniklé z příčin **únik kapaliny z technických zařízení** nastalé v průběhu jednoho pojistného roku omezeno ročním limitem plnění na celou pojistnou smlouvu ve výši 500 000,-Kč.
8. V souladu s čl. 13, bodem 23 VPPM 1/07 je pojistné plnění ze všech druhů pojištění dle příslušných ustanovení jednotlivých DPP, sjednaných touto pojistnou smlouvou, za všechny pojistné události vzniklé z příčin **ostatních živelních pojistných nebezpečí uvedených v článku II, bodu 1 kromě flexy, povodně a záplavy, vichřice a**

krupobití, zemětřesení, úniku kapaliny z technického zařízení nastalé v průběhu jednoho pojistného roku omezeno ročním limitem plnění na celou pojistnou smlouvu ve výši 500 000,- Kč.

Článek VI.
Výše a způsob placení pojistného

1. Roční pojistné činí:

1. Živelní pojištění

Pojistné ~~1000~~ Kč

2. Pojištění odcizení

Pojistné ~~1000~~ Kč

3. Pojištění odpovědnosti za škodu a za škodu způsobenou vadným výrobkem

Pojistné ~~1000~~ Kč

celkové roční pojistné činí ~~3000~~ Kč

2. Pojistné se považuje za zaplacené okamžikem připsání příslušné částky pojistného na účet pojistitele, je-li placena prostřednictvím peněžního ústavu.

3. Způsob zaplacení pojistného

Pojistné je pojistným běžným. Pojistné za roční pojistné období činí ~~3000~~ Kč a je splatné v úplné výši k datu 11.5.2011.

V následujících pojistných letech bude pojistné za roční pojistné období splatné vždy v úplné výši k datu 7.5.

4. Pojistné bude placeno prostřednictvím peněžního ústavu na účet pojistitele

Článek VII.

Závěrečná ustanovení

1. Pojistná doba

Pojištění se sjednává na dobu jednoho roku.

Pojištění vzniká dne: 7.5.2011

Pojištění se sjednává do: 6.5.2012

Pojištění se prodlužuje vždy na další rok, pokud pojistník nebo pojistitel nesdělí písemně druhému účastníku smlouvy, nejméně 6 týdnů před uplynutím pojistného roku, že na dalším pojištění nemá zájem.

Pojistné sjednané v pojistné smlouvě jako celkové roční pojistné, je pojistným platným pro první pojistný rok.

2. Pojistitel má právo v souvislosti se změnami podmínek rozhodných pro stanovení výše pojistného upravit nově výši běžného pojistného na další pojistné období. Pojistitel je povinen nově stanovenou výši pojistného sdělit pojistníkovi nejpozději ve lhůtě dva měsíce před splatností pojistného za pojistné období, ve kterém se má výše pojistného změnit. Pokud pojistník se změnou výše pojistného nesouhlasí, musí svůj nesouhlas uplatnit písemně do 1 měsíce ode dne, kdy se o navrhované změně výše pojistného dozvěděl. V tomto případě pojištění zanikne uplynutím pojistného období, na které bylo pojistné zaplacené. Pojistitel je povinen informovat pojistníka ve sdělení o změně výše běžného pojistného na následek zániku pojištění uplynutím pojistného období.

3. Právní vztahy vzniklé z pojištění dle této pojistné smlouvy se řídí českými právními předpisy a případné spory z těchto právních vztahů vzniklé rozhodují české soudy.

4. Makléřská doložka

Pojistník pověřil pojišťovacího makléře FT Makléřská s.r.o., IČ: 28323670 vedením (řízením) a zpracováním jeho pojistného zájmu. Obchodní styk, který se bude týkat této pojistné smlouvy, bude prováděn výhradně prostřednictvím tohoto pojišťovacího makléře, který je oprávněn přijímat a předávat smluvně závazná oznámení, prohlášení a rozhodnutí smluvních stran partnerů. Plná moc pojišťovacího makléře je přílohou č. 3 této pojistné smlouvy.

5. Pojistná smlouva byla vypracována ve 4 stejnopisech, pojistník obdržel 1 vyhotovení, pojišťovací makléř obdržel 1 vyhotovení a pojistitel si ponechá 2 vyhotovení. Tato pojistná smlouva obsahuje 8 stran a 3 přílohy.

6. Prohlášení smluvních stran :

- a) Pojistník prohlašuje, že před uzavřením této pojistné smlouvy byl seznámen s obsahem pojistných podmínek, tyto převzal, a dále, že mu byly oznámeny informace o pojistiteli v rozsahu platných ustanovení § 66 odst.1 zákona o pojistné smlouvě.
- b) Smluvní strany pojistné smlouvy prohlašují, že si obsah této pojistné smlouvy, všeobecných a doplňkových pojistných podmínek, jakož i všech příloh pojistné smlouvy, před jejím podpisem přečetly, že je jim jasný a srozumitelný, a že s ním a s nimi bez výhrad souhlasí. Na důkaz toho připojují níže své podpisy.

7. Přílohy pojistné smlouvy:

1. Výpis z OR pojistníka
2. VPP a DPP dle textu pojistné smlouvy
3. Plná moc makléře

V Brně dne 6.5.2011

Česká podnikatelská pojišťovna, a.s., Vienna Insurance Group
Bohuslav Drábek
Vrchní disponent - upisovatel

Ing. Martina Čadová
disponent specialista

V Brně dne 6.5.2011

Abatec s.r.o.
Ing. Zbyněk Bábíček
Jednatel