

**Česká televize**

IČO: 00027383

a

**Česká Sportovní a.s.**

IČO: : 25748521

## **Smlouva o poskytnutí televizních a souvisejícím plnění**

č. 1091749/504

Předmět smlouvy: Poskytnutí televizních a souvisejícího plnění ke sportovním událostem

Cena, případně hodnota:

Datum uzavření: \_\_\_\_\_

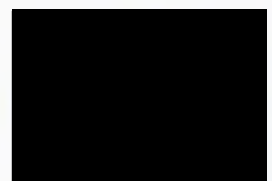

## Smlouva o poskytnutí televizních práv a souvisejícím plnění

uzavřená podle § 1746 odst. 2 a násl. zákona č. 89/2012 Sb., občanský  
zákoník (dále jen „občanský zákoník“), mezi:

### Česká televize

IČO: 00027383, DIČ: CZ00027383

Kavčí hory, 140 70 Praha 4

zřízená zákonem č. 483/1991 SB . o České televizi, nezapisuje se do obchodního rejstříku

zastoupena: [REDACTED], výkonným ředitelem ČT sport

bankovní spojení: Česká spořitelna, a.s.

číslo účtu: 1540252/0800

(dále jen „ČT“)

a

### Česká Sportovní a.s.

IČO: 25748521, DIČ: CZ 25748521,

se sídlem Na příkopě 392/393, 110 00 Praha 1

zapsána: B 5852 vedená u Městského soudu v Praze

zastoupena: Miroslavem Černoškem, předsedou představenstva

bankovní spojení: UniCredit Bank číslo účtu: 800042006/2700.

(dále jen „Společnost“)

ČT a Společnost se dále společně označují také jako „smluvní strany“ či jednotlivě jako „smluvní strana“.

### VZHLEDEM K TOMU, ŽE:

- (A) Společnost prohlašuje, že nabyla práva a bude oprávněna v rozsahu nezbytném pro naplnění této Smlouvy nakládat s právy k televiznímu vysílání a dalšímu užití televizního přenosu tenisové exhibice, jak je níže specifikován. Společnost dále prohlašuje, že na základě této skutečnosti je oprávněna poskytnout ČT další plnění podle této Smlouvy a že zde nejsou jakékoliv překážky, které by mohly ohrozit plnění, ke kterým se Společnost touto Smlouvou zavázala. Společnost dále prohlašuje, že práva, která poskytuje ČT touto Smlouvou, může pro území České republiky poskytnout výlučně Společnost.
- (B) ČT je provozovatelem televizního vysílání ze zákona, který poskytuje veřejnou službu tvorbou a vysíláním televizních programů. Součástí veřejné služby ČT je také vysílání pořadů o sportu a tělovýchově. Za tímto účelem přistupuje ČT k uzavření této Smlouvy.

### DOHODLY SE SMLUVNÍ STRANY NÁSLEDOVNĚ:

#### 1. VÝKLAD POJMŮ

1.1 Není-li v Smlouvě uvedeno výslovně jinak, níže uvedené pojmy mají ve Smlouvě tento význam:

a) **Smlouva** - tato Smlouva o poskytnutí televizních a dalších práv.

b) **Akce** - [REDACTED]

[REDACTED] k níž Společnost nabyla práva, která v rozsahu stanoveném touto smlouvou poskytuje ČT.

c) **Pořad** – televizní pořad, který odvysílá ČT přímým přenosem nebo záznamem Akce.

d) **Primární práva** – ve vztahu k Akci (všem jejím částem včetně ceremoniálů, rozcvičování, vlastního exhibičního utkání apod.)

- právo pro území České republiky vysílat, popřípadě šířit přímý zvukově obrazový přenos nebo zvukově obrazový záznam, včetně neomezeného počtu repríz, na programu ČT Sport nebo jiném vhodném programovém kanále ČT v českém jazyce dostupnými technickými prostředky a do všech druhů koncových zařízení umožňujících veřejnosti příjem a následnou reprodukci televizního vysílání, prostřednictvím:

- pozemních vysílacích radiových zařízení (terestriálně), ať analogově nebo DVT, DVT2

- kabelových rozvodů (včetně IPTV) nebo družicí (satelitně),
  - sítě Internet prostřednictvím streamingu živého vysílání programu ČT Sport na internetových stránkách ČT.
  - HbbTV
- e) **Sekundární televizní práva** – ve vztahu k Akci (všem jejím částem, jak je uvedeno výše) právo na území: Česká republika:
1. k pořízení trvalých nebo dočasných, přímých nebo nepřímých rozmnoženin zvukově obrazových a zvukových záznamů samostatně nebo ve spojení či v souboru s jinými autorskými či neautorskými díly jakýmkoli prostředky a v jakékoli formě a v libovolném počtu za účelem zpřístupňování prostřednictvím těchto rozmnoženin,
  2. k rozšiřování originálu nebo rozmnoženin se zvukově obrazovými a zvukovými záznamy, tj. jejich zpřístupňování prodejem nebo jiným převodem vlastnického práva včetně jejich nabízení za tímto účelem,
  3. k pronájmu originálu nebo rozmnoženin zvukově obrazových nebo zvukových záznamů, tj. jejich zpřístupňování poskytnutím k dočasné osobní potřebě za účelem přímého nebo nepřímého hospodářského nebo obchodního prospěchu,
  4. k půjčování originálu nebo rozmnoženin zvukově obrazového nebo zvukového záznamu, tj. jejich zpřístupňování zařízením přístupným veřejnosti poskytnutím k dočasné osobní potřebě nikoli za účelem přímého nebo nepřímého hospodářského nebo obchodního prospěchu,
  5. k výrobě, rozmnožení a rozšiřování propagačního materiálu tiskem, vysíláním, umístěním na webových stránkách ČT či jiných materiálech ČT (včetně merchandisingu) pro účely propagace televizního vysílání Akce a Pořadu v ČT, včetně oprávnění užít přiměřeným způsobem všech oficiálních názvů, jmen a log subjektů účastnících se přímo nebo nepřímo Akce výhradně za účelem propagace televizního vysílání v ČT,
  6. k zařazení zvukově obrazových či zvukových záznamů beze změny či v upravené podobě do jiného audiovizuálního díla (např. stříhové filmy, programové upoutávky) a užití těchto nově vytvořených děl v rozsahu Primárních televizních práv a/nebo Sekundárních televizních práv.
- f) **Oprávněné subjekty** – akreditovaní novináři, fotografové, štáby televizních stanic a jiné subjekty oprávněné pořídít záznamy Akce pro účely běžného zpravodajství

## 2. POSKYTNUTÍ TELEVIZNÍCH PRÁV

- 2.1 Společnost touto Smlouvou poskytuje ČT Primární televizní práva a Sekundární televizní práva bez časového omezení pro území České republiky. ČT tato práva přijímá a zavazuje se za poskytnutí těchto práv zaplatit ve prospěch Společnosti odměnu, a to v rozsahu a způsobem stanoveným v čl. 6. Smlouvy.
- 2.2 Smluvní strany činí nesporným, že ČT nabývá práva podle čl. 2.1 výhradně a že Společnost není oprávněna Primární televizní práva a Sekundární televizní práva v rozsahu dohodnutém touto smlouvou postoupit na jinou osobu než ČT a ani takové jiné osobě jakkoliv přímo nebo nepřímo umožnit užití těchto práv s výjimkou Oprávněných Subjektů. Společnost není ani sama oprávněna tato práva užít a vyrábět či podílet se na výrobě jiného pořadu o AKCI pro jakoukoliv jinou osobu, ledaže by s tím ČT předem písemně vyslovila souhlas.
- 2.3 Společnost odpovídá ČT za řádnou a komplexní organizaci AKCE včetně toho, že obdrží veškerá nezbytná povolení, souhlasy či licence, že AKCE proběhne podle stanovených pravidel, bezpečně, s vyloučením jakýchkoliv projevů korupce či jiného výskytu jednání v rozporu s pravidly fair play v AKCI či v hledišti (například s vyloučením projevů rasismu, násilí či obscénního chování). Společnost odpovídá ČT, že Akce proběhne na sjednaném místě a ve sjednané termínové listině, ledaže by tomu bránily události způsobené vyšší mocí. Společnost je oprávněna pověřit organizaci Akce třetí osobu či s ní na tom spolupracovat, takové pověření, spolupráce nebo přijetí subdodávek však nezabavuje Společnost odpovědnosti za řádnost a včasnost plnění povinností dle Smlouvy a Společnost odpovídá ČT bez ohledu na to, zda plnění poskytuje osobně nebo prostřednictvím třetí osoby.
- 2.4 ČT není povinna poskytnutá Primární televizní práva a Sekundární televizní práva využít nad minimální rozsah vysílání stanovený v této smlouvě.
- 2.5 ČT je oprávněna Primární televizní práva a Sekundární televizní práva poskytnout třetí osobě (právo sublicence) výhradně pro území České republiky bez omezení s tím, že Společnost v takovém případě bez zbytečného odkladu oznámí osobu, které taková práva chce poskytnout včetně specifikace práv, ohledně nichž se tak má stát.
- 2.6 Smluvní strany se dohodly, že dramaturgii Pořadu určuje výlučně ČT, která je oprávněna učinit samostatně jakékoliv rozhodnutí ohledně obsahu Pořadu, s podmínkou, že tím nezpůsobí porušení povinností Společnosti vůči jejím partnerům tak, jak jsou uvedeny v čl. 4.3 a 4.4 této Smlouvy.

- 2.7 Společnost poskytuje ČT Primární televizní práva a Sekundární televizní práva podle Smlouvy pod podmínkou, že spolu s Pořady z Akce budou ČT odvysílány sponzorské vzkazy marketingových partnerů AKCE a soutěže, jejíž je AKCE součástí, a to v rozsahu stanoveném v čl. 5 Smlouvy.
- 2.8 ČT je oprávněna veškeré AV materiály vzniklé či získané na základě této smlouvy užít ve svých ostatních pořadech včetně zpravodajských.
- 2.9 Smluvní strany se dohodly, že je Společnost oprávněna na své náklady umístit pořad na [REDAKCE], na webové stránky Společnosti a/nebo na sociální média spravovaná Společností.

### 3. ROZSAH VYSÍLÁNÍ

- 3.1 Smluvní strany se dohodly, že rozsah vysílání Pořadu ze strany ČT bude určen programovými potřebami a možnostmi ČT, s tím, že se ČT zavazuje splnit své povinnosti vyplývající z odstavců 4.3 a 4.4 této Smlouvy a z článku 5 této Smlouvy. Pořad bude vysílán na programu ČT Sport v přímém přenosu, ledaže by ČT pro vysílání určila jiný svůj program. ČT není touto smlouvou omezena co do četnosti (repríz) a stopáže vysílání Pořadu.

### 4. REALIZACE TELEVIZNÍ VÝROBY

- 4.1 Za výrobu Pořadu odpovídá a zajišťuje ji svým jménem ČT. Výlučně ČT nabývá veškerých práv k Pořadu. V dalších odstavcích tohoto článku jsou sjednány závazky Společnosti k poskytnutí součinnosti, popřípadě dalšího plnění v souvislosti s výrobou Pořadu. ČT je oprávněna, nikoliv povinna, plnění získané touto součinností, využít pro výrobu Pořadu. Nestanoví-li ČT písemně jinak, platí, že hodlá toto plnění využít a Společnost je povinna vyvinout veškeré potřebné úsilí k jeho zajištění v souladu s ustanoveními této Smlouvy.
- 4.2 ČT vyrobí pořad v HD kvalitě.
- 4.3 ČT na vyžádání Společnosti poskytne na televizní signál přenosu [REDAKCE]. Součástí signálu bude Pořad včetně komentáře ČT a reportážních vstupů reportéra ČT, bez sponzorských vzkazů a injekeží. Televizní signál bude pokrývat celou Akci, Televizní signál bude obsahovat standardní tenisovou grafiku v českém jazyce.
- 4.4 ČT se s ohledem, na ustanovení čl. 4.3 zavazuje poskytnout [REDAKCE] veškerou součinnost v souvislosti s poskytováním televizního signálu dle čl. 4.3 Smlouvy
- 4.5 Společnost se zavazuje zajistit bezplatně potřebné podmínky pro výrobu Pořadu na úrovni obvyklé v televizním vysílání přenosů nebo záznamů z obdobných sportovních akcí včetně podmínek pro pohyb reportéra ČT v místě akce. Společnost zejména odpovídá za zabezpečení vhodných prostor pro snímání obrazu a zvuku televizní technikou, včetně způsobilosti a bezpečnosti těchto prostor, přívodu elektrické energie, popřípadě dalších potřebných médií a možnost jejich bezplatného použití ze strany ČT pro účely výroby Pořadu. ČT je oprávněna určit bližší technické požadavky potřebné pro realizaci televizní výroby. ČT je v souladu s Primárními televizními právy oprávněna kdykoliv pořizovat o průběhu Akce přenosy či záznamy.
- 4.6 Společnost je povinna průběžně informovat ČT o všech důležitých záležitostech souvisejících s konáním Akce.
- 4.7 Společnost rovněž poskytne bezplatně, dle požadavků ČT, nezbytný počet akreditací realizačnímu štábu ČT a ostatní průkazy opravňující ke vstupu a pohybu, průjezdům aut, k parkování apod., a to ve všech prostorách konání Akce.
- 4.8 Společnost se zavazuje, že reklamy umístěné v místech konání Akce budou v souladu s platnými obecně závaznými právními předpisy, včetně platných obecně závazných právních předpisů vztahujících se k provozování televizního vysílání. Společnost prohlašuje a zaručuje, že v prostoru konání Akce nebude umístěna ani prováděna skrytá reklama.
- 4.9 Společnost zajistí nezbytnou součinnost účastníků Akce a dalších v souvislosti se na Akci vystupujících osob pro účely natáčení Pořadu zejména jejich účast na natáčení, pořizování rozhovorů v časech a místech v televizním vysílání obdobných sportovních akcí obvyklých.

### 5. SPONZORING POŘADU

- 5.1 ČT se zavazuje s ohledem na podmínku poskytnutí práv stanovenou v čl. 2.7 Smlouvy odvysílat [REDAKCE]
- 5.2 Společnost se v souvislosti se závazkem ČT dle čl. 5.1 Smlouvy zavazuje:

- a) na vlastní náklady vyrobit a dodat sponzorské vzkazy v kvalitě odpovídající Technickým podmínkám pro záznamové materiály dodávané do ČT, s kterými byl poskytovatel seznámen.
- b) k tomu, že sponzorské vzkazy budou obsahovat jméno nebo název, obrazový symbol (logo) nebo jinou značku sponzora a vyjádří jeho spojení s pořadem.
- c) dodat 10s a 15s sponzorské vzkazy, včetně podkladů pro hlášení OSA, v HD kvalitě ke schválení na nosiči XDCam nejpozději do 3 dnů před vysláním pořadu panu [REDACTED] [REDACTED] (náhledy emailem [REDACTED]). Pokud ČT nedsdělí Poskytovateli do 1 dne od jeho doručení, že sponzorské vzkazy neschvaluje s uvedením důvodů, má se za to, že byly schváleny. V případě neschválení je poskytovatel povinen sponzorské vzkazy bezprostředně poté upravit dle připomínek ČT. ČT vrátí Poskytovateli nosič bez zbytečného odkladu po odvysílání pořadu
- d) dodat 5s injektáže – loga v křivkách (.ai nebo .pdf).
- e) dodat návrh rozdělení sponzorských vzkazů a injecktáží ve vysílání [REDACTED] [REDACTED] zodpovědně za nasazení sponzoringu do vysílání.
- f) dodat údaje o sponzorech (SV i injecktáže), přesný název, IČ a sídlo sponzora.
- g) k tomu, že obsah sponzorských vzkazů bude v souladu s obecně závaznými předpisy, zejména se zákonem č. 231/2001 Sb., o provozování rozhlasového a televizního vysílání, v platném znění a zák. č. 40/1995 Sb., o regulaci reklamy, v platném znění a nebude porušovat práva či oprávněné zájmy třetích osob; v případě, že bude sponzorský vzkaz obsahovat předměty práva duševního vlastnictví, k nimž nebude možné prokázat oprávnění k užití (zejména registrace ochranné známky), doloží Poskytovatel prohlášení příslušného sponzora o vypořádání uvedených práv.
- h) k tomu, že sponzorský vzkaz nebude obsahovat záběry na výrobky a služby, pokud nejsou výrobní nebo obchodní značkou svědčící sponzorovi (např. ochranná známka), nebo její součástí. Tuto skutečnost je poskytovatel povinen doložit. Toto ustanovení platí, pokud není sponzor prezentován prostřednictvím samotného výrobku nebo služby. Pokud je sponzor prezentován prostřednictvím výrobku, služby a/ nebo jim odpovídající ochranné známky, může být takto prezentován v obraze i v komentáři, jméno nebo název obrazový symbol (logo) nebo jiná značka sponzora bude však uveden alespoň s textem „sponzor pořadu“. Sponzorský vzkaz nesmí mít charakter reklamního spotu; činnost sponzora může být zmíněna jen obecně,
- i) neuplatňovat vůči ČT jakékoliv nároky spojené s vyrobemím a dodáním sponzorského vzkazu,
- j) zajistit veškerá potřebná oprávnění a licence potřebné pro výrobu a užití sponzorského vzkazu dle této smlouvy s výjimkou užití hudebních děl s textem či bez textu autorů zastupovaných OSA a užití obchodních snímků a vypořádat veškeré nároky s tím spojené. Poskytovatel se spolu se sponzorským vzkazem zavazuje předat ČT úplnou hudební sestavu sponzorského vzkazu obsahující názvy užitých hudebních děl, jména všech autorů a stopáž každého hudebního díla a v případě užití obchodních snímků též název snímku, název výrobce, jména a příjmení výkonných umělců, č. nosiče, rok výroby a užitou stopáž obchodního snímku,
- k) neovlivňovat obsah pořadu ani chronologické uspořádání všech pořadů ČT a dalších částí vysílání a zajistit, aby tyto podmínky splnili rovněž všichni sponzoři.

ČT není povinna zajistit odvysílání sponzorského vzkazu a ČT není povinna jej odvysílat v případě, že sponzorský vzkaz nesplňuje náležitosti uvedené v tomto článku.

Společnost dále prohlašuje, že prezentovaný sponzor není a nebude osobou, jejímž hlavním předmětem činnosti je výroba výrobků, jejich pronájem nebo poskytování služeb, které nesmí být podle zákona předmětem reklamy (tabák, tabákové výrobky, zbraně a střílna), a rovněž že sponzor neprovozuje televizní vysílání nebo produkci audiovizuálních děl. Společnost dále prohlašuje, že je na základě příslušných zmocnění oprávněn sponzory ve vztahu k ČT a v mezích práv a povinností vyplývajících ze Smlouvy zastupovat

## 6. FINANČNÍ UJEDNÁNÍ

6.1

6.2

6.3

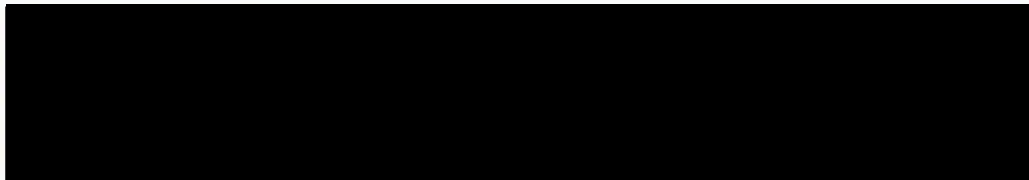

6.4 V případě, že je Společnost plátcem DPH, musí faktura, kterou vystaví, splňovat náležitosti daňového dokladu (dále jen „faktura“) podle zákona č. 235/2004 Sb., o dani z přidané hodnoty, ve znění pozdějších předpisů (dále jen „zákon o DPH“). V případech, kdy může ČT vzniknout ručení za nezaplacenou DPH ve smyslu zákona o DPH, je ČT bez dalšího oprávněna odvést za Společnost DPH z fakturované ceny plnění přímo příslušnému správci daně ve smyslu zákona o DPH (tj. na účet správce daně). Tímto postupem zanikne ČT její smluvní závazek zaplatit Společnosti částku odpovídající DPH. O takové úhradě bude ČT informovat Společnost bez zbytečného odkladu, nejpozději do dvou pracovních dnů od jejího provedení. Tento odstavec smlouvy platí vice versa i pro ČT.

## 7. ÚČINNOST SMLOUVY

7.1 Tato smlouva je účinná dnem podpisu Smlouvy a je uzavřena na dobu určitou do 30.11.2018. Smluvní strany se dohodly, že práva a povinnosti případně vzniklé z plnění v rámci předmětu této smlouvy, k němuž došlo před nabytím účinnosti této smlouvy, nahrazují závazkem vzniklým z této smlouvy. Plnění v rámci předmětu této smlouvy před účinností této smlouvy se považuje za plnění podle této smlouvy a práva a povinnosti z něj vzniklé se řídí touto smlouvou.

7.2 Práva poskytnutá některou smluvní stranou na dobu překračující účinnost Smlouvy nejsou dotčena ujednáním o účinnosti Smlouvy ani jimi nejsou omezena, smluvní strany je sjednaly s úmyslem, aby platily i po skončení účinnosti Smlouvy.

7.3 Smluvní strany jsou, vedle důvodů stanovených zákonem oprávněny od této Smlouvy odstoupit v následujících případech:

a) některé prohlášení druhé smluvní strany, které bylo pro odstoupující smluvní stranu podstatné pro uzavření Smlouvy, se ukáže, že bylo nepravdivé nebo své pravdivosti během účinnosti Smlouvy pozbude (zejména pokud by Společnost pozbyla práv dle čl. 1.1 Smlouvy).

b) druhá smluvní strana bude, přes písemnou výzvu k nápravě, opakovaně v prodlení s plněním svých podstatných povinností dle Smlouvy,

c) druhá smluvní strana poruší svou smluvní či zákonnou povinnost a nezjedná nápravu ani v dodatečně poskytnuté přiměřené lhůtě stanovené smluvní stranou v písemné výzvě,

d) vůči majetku druhé smluvní strany bude na základě fakticky i právně podloženého úkonu probíhat insolvenční řízení nebo bude insolvenční návrh zamítnut pro tu skutečnost, že majetek nepostačuje k úhradě nákladů insolvenčního řízení,

e) druhá smluvní strana vstoupí do likvidace,

f) druhá smluvní strana pozbude jakékoli oprávnění vyžadované obecně závaznými právními předpisy pro provádění podstatných činností, k nimž se dle této Smlouvy zavazuje.

7.4 Odstoupení od Smlouvy musí mít písemnou formu, přičemž písemný projev vůle odstoupit od Smlouvy musí být druhé smluvní straně řádně doručen. Účinky každého odstoupení od Smlouvy nastávají okamžikem doručení písemného projevu vůle odstoupit od Smlouvy druhé smluvní straně.

7.5 V případě odstoupení od Smlouvy nemají smluvní strany povinnost vrátit si plnění, které bylo řádně poskytnuto před účinností odstoupení od smlouvy, jestliže proti němu bylo druhou smluvní stranou poskytnuto řádně odpovídající protiplnění.

7.6 Odstoupení od Smlouvy se nedotkne případného nároku na náhradu újmy vzniklého porušením Smlouvy nebo nároku na zaplacení smluvních pokut či úroku z prodlení. Odstoupením od Smlouvy nárok na již uplatněnou smluvní pokutu nezaniká.

## 8. SANKČNÍ UJEDNÁNÍ

8.1

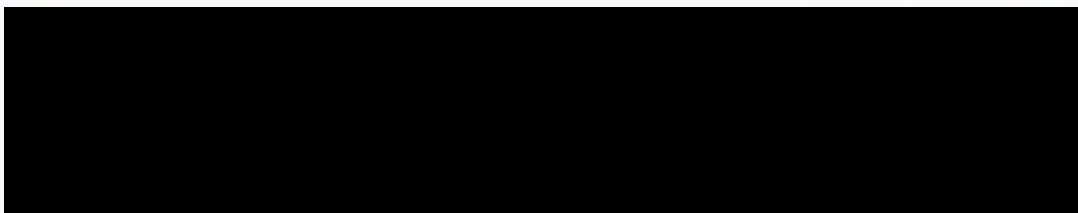

8.2 Jestliže Smlouva stanoví povinnost vysílání určitého obsahu, je smluvní strana, která má povinnost vysílání, oprávněna neuskutečnit vysílání v části, kde druhá smluvní strana nesplnila svoji povinnost a v důsledku nesplnění této povinnosti může uskutečněním vysílání vzniknout smluvní straně k vysílání povinné právní odpovědnost za porušení platných obecně

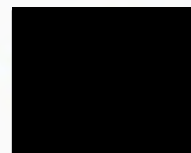

závazných předpisů nebo ji může vzniknout újma. Smluvní strana, která z tohoto důvodu odmítá vysílání, je povinna toto písemně oznámit druhé smluvní straně a touto formou uvést důvod tohoto svého rozhodnutí. Jednání smluvní strany takto odmítající vysílání se nepovažuje za porušení Smlouvy. Druhá smluvní strana je povinna zjednat bez zbytečného odkladu nápravu tak, aby příští vysílání nebylo ohroženo.

8.3 Jednání či událost vyvolanou vyšší mocí nelze přičítat k tíži některé ze smluvních stran, jestliže ji nemohla ovlivnit ani předvídat, a nepovažuje se za porušení Smlouvy. Vyšší mocí se rozumí překážka, která nastala nezávisle na vůli povinné smluvní strany a brání ve splnění jejich povinností, jestliže nelze rozumně předpokládat, že by povinná strana tuto překážku překonala nebo její následky odvrátila a dále že by v době vzniku závazku tuto překážku předvíдалa.

8.4

8.5 Smluvní strany jsou povinny zajistit, aby porušení kterékoli povinnosti dle Smlouvy bylo okamžitě odstraněno, resp. napraveno, je-li to dle povahy porušené povinnosti možné, a aby se neopakovalo. Uplatněním smluvní pokuty jednou smluvní stranou není tato povinnost druhé smluvní strany nikterak dotčena.

8.6

8.7

## 9. ZÁVĚREČNÁ UJEDNÁNÍ

9.1 Tato smlouva se řídí právním řádem České republiky, zejména občanským zákoníkem. Případné spory mezi smluvními stranami budou řešeny především dohodou, přičemž nedojde-li k dohodě o řešení určitého sporu, budou k jeho řešení příslušné soudy České republiky.

9.2 Smluvní strany se dohodly, že:

- a) jakákoli změna této smlouvy může být sjednána výlučně a pouze písemným dodatkem podepsaným oběma smluvními stranami;
- b) zvyklosti ani zavedená praxe stran nemají přednost před ustanoveními této smlouvy ani před ustanoveními zákona;
- c) na sebe přebírají nebezpečí změny okolností a ponese je každá smluvní strana sama za sebe; ustanovení § 1766 občanského zákoníku se nepoužije;
- d) marné uplynutí dodatečné lhůty k plnění nemá za následek automatické odstoupení od této smlouvy;
- e) poté, co byl návrh této smlouvy či jejího dodatku po podpisu jednou ze smluvních stran předložen k podpisu druhé smluvní straně, vylučuje se přijetí daného návrhu druhou smluvní stranou s dodatkem nebo odchylkou;
- f) připouští-li výraz použitý v této smlouvě různý výklad, nevyloží se v pochybnostech k tíži toho, kdo jej použil jako první;
- g) uplatněním kterékoli smluvní pokuty dle této smlouvy není dotčeno právo dotčené smluvní strany na náhradu škody;
- h) veškeré odkazy na ustanovení, resp. ujednání, použité v této smlouvě představují odkazy na ustanovení, resp. ujednání, této smlouvy, není-li v daném odkazu výslovně stanoveno jinak.

9.3 V případě, že se ke kterémukoli ustanovení smlouvy či k jeho části podle zákona jako ke zdánlivému právnímu jednání nepřihlíží, nebo že kterékoli ustanovení smlouvy či jeho část je nebo se stane neplatným, neúčinným a/nebo nevymahatelným, oddělí se bez dalšího v příslušném rozsahu od ostatních ujednání smlouvy a nebude mít žádný vliv na platnost, účinnost a vymahatelnost ostatních ujednání smlouvy. Smluvní strany se zavazují nahradit takové zdánlivé, nebo neplatné, neúčinné a/nebo nevymahatelné ustanovení či jeho část ustanovením novým, které bude platné, účinné a vymahatelné a jehož věcný obsah a ekonomický význam bude shodný nebo co nejvíce podobný nahrazovanému ustanovení tak, aby účel a smysl smlouvy zůstal zachován. Smluvní strany pro vyloučení všech pochybností výslovně vylučují aplikaci § 576 občanského zákoníku.

- 9.4 Smluvní strany se dohodly, že informace, které jsou v této smlouvě označeny žlutou barvou, se považují za důvěrné (např. z důvodu obchodního tajemství) a žádá ze smluvních stran není bez předchozího písemného souhlasu druhé smluvní strany oprávněna tyto informace sdělovat třetím osobám, a to ani po ukončení plnění této smlouvy či ukončení této smlouvy, s výjimkou informací: (i) které ČT sama v obvyklém rozsahu sděluje třetím osobám v souvislosti s přípravou, výrobou, distribucí a/nebo propagací svého programového obsahu, k němuž se vztahuje tato smlouva, a/nebo v souvislosti se svou propagací; (ii) které smluvní strana poskytne nebo uveřejní na základě právního předpisu; a (iii) které smluvní strana poskytne svým odborným poradcům a/nebo jiným spolupracovníkům vázaným zákonnou a/nebo smluvní povinností mlčenlivosti. Tato smlouva bude ČT uveřejněna postupem podle zákona s tím, že informace označené žlutou barvou budou znečitelněny.
- 9.5 Tato smlouva je vyhotovena ve třech stejnopisech s platností originálu (dva pro ČT, jeden pro Společnost). Společnost se zavazuje odeslat (tj. předat provozovateli poštovních služeb k přepravě) ČT stejnopisy této smlouvy, které podepsala a které jsou určeny pro ČT, a to nejpozději druhý pracovní den po svém podpisu.

*Smluvní strany souhlasně prohlašují, že si tuto smlouvu pozorně přečetly, že její obsah je srozumitelný a určitý, a že jim nejsou známy žádné důvody, pro které by tato smlouva nemohla být smluvními stranami uzavřena a závazky z ní řádně plněny a nejsou jim známy žádné důvody, které by způsobovaly neplatnost této smlouvy. Na znamení toho, že s obsahem této smlouvy bez výhrad a ze své svobodné a vážné vůle souhlasí, a že tato smlouva nebyla uzavřena v tísni ani za jinak jednostranně nevýhodných podmínek, připojují smluvní strany své podpisy níže.*

**Česká televize**

výkonný ředitel ČT sport

v Praze dne " 24.10.2018

**Společnost**

Miroslav Černošek

předseda představenstva

v Praze dne



## **Všeobecné smluvní podmínky pro sponzorování pořadů a programů v televizním vysílání České televize**

### **1. Působnost**

Tyto Všeobecné podmínky pro sponzorování pořadů a programů v televizním vysílání České televize upravují základní pravidla pro sponzorování pořadů a programu vysílaných v programech České televize.

### **2. Základní pojmy a podmínky**

#### **Soulad s právními předpisy a ostatními předpisy.**

Sponzorské vzkazy dodané k televiznímu vysílání v programech České televize musí být v souladu s těmito Všeobecnými podmínkami pro sponzorování pořadů a programů v televizním vysílání České televize (dále jen „Všeobecné podmínky“), v souladu s právními předpisy zejména zák. č. 231/2001 Sb., o provozování rozhlasového a televizního vysílání, ve znění pozdějších předpisů, zák. č. 40/1995 Sb., o regulaci reklamy, ve znění pozdějších předpisů a v souladu s Kodexem České televize.

Nestanoví-li zák. č. 231/2001 Sb., o provozování rozhlasového a televizního vysílání, ve znění pozdějších předpisů, jinak, postupuje se při sponzorování pořadů České televize podle zák. č. 40/1995 Sb., o regulaci reklamy, ve znění pozdějších předpisů.

#### **Česká televize**

Česká televize je právnická osoba zřízená zákonem č. 483/1991 Sb., která je provozovatelem televizního vysílání ze zákona.

Česká televize má právo vysílat programy svobodně a nezávisle. Obsah televizních pořadů a programů, které jsou sponzorovány a chronologické uspořádání pořadů a dalších částí vysílání ve skladbě programu nesmějí být ovlivněny způsobem, kterým by mohla být dotčena redakční odpovědnost a nezávislost České televize. Česká televize nepřipustí, aby Zadavatel nebo klient mohli ovlivnit obsah pořadů a programovou skladbu. Redakční odpovědnost a nezávislost se za dotčené nepovažují, pokud Česká televize z vlastního rozhodnutí akceptuje návrh Zadavatele na sponzorování pořadu nebo programu učiněným v souladu s právními předpisy a Kodexem České televize.

#### **Zadavatel**

Zadavatelem sponzorování se rozumí právnická nebo fyzická osoba, která objednala u České televize sponzorování pořadu nebo sponzorování programu, jejichž televizní vysílání provozuje Česká televize.

#### **Zpracovatel sponzorského vzkazu**

Zpracovatelem sponzorského vzkazu se rozumí právnická nebo fyzická osoba, která pro sebe nebo pro jinou právnickou osobu zpracovala sponzorský vzkaz.

#### **Objednávka**

Objednávkou se rozumí návrh Zadavatele na uzavření smlouvy, učiněný na vzorovém formuláři objednávky České televize. Česká televize není povinna objednávku akceptovat. Návrh (storyboard) i hotový sponzorský vzkaz podléhá konečnému schválení Českou televizí.

### **Sponzor**

Sponzorem pořadu nebo programu může být právnická nebo fyzická osoba, která neprovozuje rozhlasové a televizní vysílání, neposkytuje audiovizuální mediální služby na vyžádání a ani není výrobcem audiovizuálních děl.

Při volbě sponzora Česká televize přihlíží k jeho vhodnosti vzhledem k obsahu a případnému zaměření sponzorovaného pořadu či programu.

Sponzor nesmí ovlivňovat obsah ani časové zařazení pořadu a dalších částí vysílání ve skladbě programu.

Pořady a program nesmějí sponzorovat osoby, jejichž hlavním předmětem činnosti je výroba nebo prodej cigaret nebo jiných tabákových výrobků a výroba a pronájem výrobků nebo poskytování služeb, které nesmějí být podle zákona předmětem reklamy.

Při sponzorování pořadů a programu osobami, jejichž předmět činnosti zahrnuje výrobu nebo distribuci léčivých přípravků nebo léčebné postupy, nelze propagovat léčivé přípravky nebo léčebné postupy vázané v České republice na lékařský předpis.

Pořady pro děti a mládež nesmějí sponzorovat osoby, jejichž předmět činnosti zahrnuje výrobu nebo prodej alkoholických nápojů.

### **Definice sponzorování:**

Sponzorováním je jakýkoli příspěvek poskytnutý k přímému nebo nepřímému financování programu nebo pořadu s cílem propagovat jméno nebo název sponzora, jeho ochrannou známku, výrobky, služby, činnosti nebo obraz sponzora na veřejnosti.

### **Způsoby sponzorování:**

- 1) sponzorování pořadů
- 2) sponzorování programu

### **Pořad**

Pořadem se pro účely sponzorování v televizním vysílání rozumí pohyblivá obrazová sekvence se zvukem nebo bez zvuku, která svým obsahem, formou a funkcí tvoří uzavřený celek vysílání a představuje samostatnou položku programu.

Sponzorovat nelze zpravodajské a politicko-publicistické pořady.

### **Program**

Programem se rozumí program ČT1, ČT2, ČT24, ČT sport, ČT:D, ČT Art, jejichž vysílání provozuje Česká televize.

Sponzorovat nelze program ČT24.

### **Oznámení o sponzorování.**

Každý pořad nebo program, který je zčásti nebo zcela sponzorován, musí být zřetelně označen, že je sponzorován.

Označení sponzorovaného pořadu nebo programu může mít formu klasického sponzorského vzkazu, zvukové nebo obrazové zmínky nebo injektáže. Vždy musí být patrné, že jde o prezentaci v zájmu sponzora, tedy osoby odlišné od České televize. Zřetelnou součástí (tedy přiměřeně čitelnou a srozumitelnou) musí být vždy sdělení, že se jedná o sponzorování (např. sponzorem pořadu je..., nebo sponzorem programu je...); uvedené sdělení může mít formu obrazovou nebo/i zvukovou. Injektáží se rozumí vklíčování obrazového

záznamu sponzorského vzkazu formou loga nebo ochranné známky sponzora do vysílání pořadu; injektáž nelze využít samostatně bez oznámení o sponzorování.

Sponzorský vzkaz je druhem obchodního sdělení odlišným od dalších obchodních sdělení jako je reklama, teleshopping nebo umístění produktu.

Oznámení o sponzorování pořadu je třeba uvést vždy na začátku pořadu a dále i v průběhu nebo na konci pořadu, tj. v rámci pořadu vždy v počtu 2 sponzorských vzkazů (nelze umístit pouze jeden sponzorský vzkaz).

Zařazení oznámení o sponzorování programu do vysílání je omezeno pouze zákazem vysílání v upoutávkách na pořad (ovšem nikoli umístěním oznámení o sponzorování před a po upoutávkách na pořad) a zákazem vysílání v průběhu pořadu a bezprostředně před začátkem nebo po ukončení pořadu; mezi oznámením o sponzorování programu (sponzorským vzkazem sponzora programu) a pořadem musí být povinně umístěn předěl (znělka, jingl) v délce minimálně 2 sek.

Levá horní část obrazovky je vyhrazena pro identifikaci provozovatele vysílání (logotyp).

#### **Stopáž sponzorských vzkazů**

- 1) Klasický sponzorský vzkaz může trvat maximálně 15 sekund
- 2) Injektáž může trvat maximálně 5 sekund.

#### **Omezení týkající se obsahu sponzorovaných pořadů a programu:**

Sponzorované pořady a sponzorovaný program nesmějí přímo nabádat k nákupu nebo pronájmu zboží nebo služeb, zejména zvláštním zmiňováním zboží nebo služeb za účelem propagace.

#### **Obsah sponzorského vzkazu**

Povinný obsah sponzorského vzkazu sponzora pořadu

- 1) sdělení, že pořad je sponzorován
- 2) jméno nebo název, obrazový symbol (logo), ochranná známka sponzora, výrobek, služba nebo jiný výkon.

Povinný obsah sponzorského vzkazu sponzora programu

- 1) sdělení, že program je sponzorován
- 2) jméno nebo název sponzora
- 3) hlavní předmět činnosti sponzora ( [REDACTED] ).

#### **Ostatní požadavky na obsah sponzorského vzkazu**

- 1) Propagace sponzora nesmí mít charakter reklamy. Základním účelem sponzorování je vytvoření dobrého jména, dobré pověsti (goodwill) sponzora. Sponzorský vzkaz tedy může obsahovat propagaci sponzora, jeho výrobku a služby, a to i prostřednictvím odkazu na jeho výrobky, služby a jejich charakteristický znak, a rovněž prostřednictvím sloganu, tedy slovního spojení charakterizujícího sponzora, jeho výrobek nebo službu, který může, ale nemusí být ochrannou známkou sponzora.
- 2) Sponzorský vzkaz musí obsahovat údaje primárně informativního charakteru, nikoli údaje nabídkové, výzvu a nabádání k nákupu či spotřebě, zmínky o kvalitě, ceně, srovnávání s jinými obdobnými výrobky nebo službami, přednostech, výhodách používání, způsobu distribuce, možnosti koupě, informace o mimořádných nabídkách a konkrétních akčních nabídkách apod. Ve sponzorském

vzkazu tedy nesmí být obsažen přímý přesvědčovací proces, který by zvukově nebo obrazově vedl diváka primárně k uvědomění si kvalit výrobku tak, aby divák shledal jako žádoucí si výrobek koupit. Sponzorský vzkaz ve svém komplexním vyznění nesmí nabádat k nákupu či spotřebě, ústředním motivem nesmí být taková propagace výrobku či služby, jejímž cílem by bylo přesvědčit diváka ke koupi či spotřebě, primárním účelem musí být informování diváka o existenci sponzora, jeho výrobku či služby.

- 3) Ve sponzorském vzkazu se může objevit pouze takové kontaktní spojení, které odkazuje k podrobnějším informacím o sponzorovi, avšak neuvádí místa prodeje či prodejních akcí. Takovým kontaktním spojením může být teletextová stránka či adresa webových stránek sponzora. Sponzorský vzkaz nesmí obsahovat adresu prodejního místa sponzora či jeho telefonní číslo. Odkaz na webové či teletextové stránky však nesmí obsahovat hodnocení nebo výzvu k nákupu produktu či výkonu. Příklad nepřipustného použití: Tento pořad sponzoruje [REDACTED]
- 4) Sponzorský vzkaz nesmí obsahovat informace o ceně ani o srovnání užitečných vlastností značky, produktu či výkonu s konkurencí, hodnocení předností značky, produktu či výkonu, výhod spojených s jejich používáním či koupi.
- 5) Sponzorský vzkaz nesmí obsahovat hodnotící kritérium sponzora, jeho výrobku nebo služby, ve formě superlativů nebo komparativů.
- 6) Ve sponzorském vzkazu se nesmí rovněž uvádět datum jednorázových prodejních akcí. Datum může být uvedeno pouze u akcí, které mají širší než jen komerční účel. Příklad možného použití: „Tento pořad sponzoruje [REDACTED].“
- 7) Sponzorský vzkaz nesmí obsahovat zvukové či obrazové ukázky ze sponzorovaného pořadu. Může však vyjadřovat spojení s konkrétním pořadem, který je sponzorován, a to v textové i obrazové části. Oznamení o sponzorování však nesmí být formulováno tak, aby z něj divák mohl dovodit, že pořad (program) byl vyroben sponzorem. Příklad nepřipustného použití: „Tento pořad připravil...“, „Tento přenos zajistil...“
- 8) V případě sponzorování výrobců a distributorů volně prodejných léků a potravinových doplňků musí sponzorský vzkaz obsahovat viditelné označení „volně prodejný lék“, „doplňek stravy“, „potravinový doplňek“, „potravinu pro zvláštní výživu“ nebo jiné přesné označení humánního léčivého přípravku (dané složením výrobku). Na obrazovce se může objevit obal (výrobek, etiketa) v prodejní podobě (tj. se všemi detaily), všechny informace z obalu či etikety přitom musí zůstat uvedeny pouze jako součást obalu (to se týká i účinných látek). Obal či etiketa však nesmí obsahovat reklamní sdělení (např. zvláštní balení 30% navíc zdarma apod.).

### Specifické požadavky pro některé formy sponzorování

Uvedení sponzora programu před či po upoutávce

Sponzor programu nesmí být uveden v rámci upoutávky na pořad, ale pouze před upoutávkou, nebo po upoutávce, přičemž vždy musí být takový sponzorský vzkaz zřetelně oddělen od upoutávky jinglem. V případě kumulovaného sponzorského vzkazu může být uvedeno společné označení „Sponzoři programu“, avšak u každého sponzora musí být uveden obchodní název společnosti a její hlavní obchodní činnost.

Uvedení sponzora pořadu v upoutávce na pořad

Nelze sponzorovat upoutávky na pořad, avšak součástí takové upoutávky může být stručná informativní zmínka o tom, že pořad sponzoruje konkrétní sponzor (jehož sponzorský vzkaz je umístěn u pořadu, který sponzoruje a k němuž se vztahuje upoutávka); tato informace však nesmí obsahovat žádné propagační prvky.

### **Kampaň**

Kampaň se rozumí umístění sponzorských vzkazů za peněžní plnění (tj. sponzorský příspěvek) za určité období na programech České televize.

### **Ceník**

- 1) Ceny dle ceníku neobsahují platnou základní sazbu DPH.
- 2) Cena jednotlivého sponzorského vzkazu může být zvýšena o přírážky či snížena o slevu.
- 3) Základem pro výpočet ceny za vysílání sponzorského vzkazu je stopáž sponzorského vzkazu obsažená v platném ceníku, není-li uvedeno jinak.
- 4) Česká televize si vyhrazuje právo na změny ceníku.

### **GRP**

GRP (Gross Rating Point) neboli kumulovaná sledovanost se rozumí 1% z počtu lidí v cílové skupině Dospělí 15+ (D 15+). Cílovou skupinou D 15+ se rozumí lidé ve věku nad 15 let žijící na území České republiky. Jedná se o ukazatel vyjadřující počet zhlédnutí sponzorského vzkazu, přičemž uvádí počet kontaktů na 1% z cílové skupiny, výpočet vychází ze součtu ratingů všech sponzorských vzkazů dané kampaně. Jednotlivci mohou být započítáni vícekrát, proto může být hodnota vyšší než 100%. Ratingem se rozumí počet lidí v cílové skupině D15+, kteří v daném čase sledovali daný sponzorský vzkaz.

## **3. Postup při uzavírání smlouvy o sponzorování**

3.1. Ke sponzorování pořadu a/nebo programu v televizním vysílání České televize dochází na základě smlouvy pro sponzorování pořadů a programů v televizní vysílání České televize (dále jen „Smlouva“) uzavřené mezi Českou televizí a Zadavatelem, kterou se za podmínek v ní sjednaných Česká televize zavazuje poskytnout Zadavateli plnění v podobě sponzorování pořadu a/nebo programu v televizním vysílání České televize a Zadavatel se zavazuje zaplatit za to České televizi odměnu (dále též jen „Odměna“), nestanoví-li Smlouva jinak.

3.2. Smlouva se uzavírá písemně (smluvní strany výslovně akceptují jako podpis smluvní strany i jeho naskenovaný obraz). Při uzavírání Smlouvy se využije formulář objednávky, který Zadavatel řádně vyplní, podepíše a doručí České televizi. Smlouva je uzavřena v okamžiku, kdy je objednávka Zadavatele podepsána i Českou televizí. Smlouvu lze měnit či rušit jen písemně.

3.3. Je-li Zadavatelem agentura, je Česká televize oprávněna požadovat jako podmínku pro uzavření Smlouvy dodání písemného výhradního pověření klientem s uvedením výrobků nebo služeb, na které se vztahuje.

3.4. Součástí Smlouvy jsou v souladu s ustanovením § 1751 odst. 1 zák. č. 89/2012 Sb., občanského zákoníku, ve znění pozdějších předpisů („občanský zákoník“) tyto Všeobecné podmínky. Odchylná ujednání ve Smlouvě mají přednost před zněním těchto Všeobecných podmínek.

3.5. Součástí návrhu Smlouvy – Objedávky je přesná specifikace pořadu, který má být sponzorován, a to za předpokladu sponzorování pořadu, dále přesné jméno a příjmení fyzické osoby nebo názvu právnické osoby, která je sponzorem, a dále též, pokud si to Česká televize vyžádá, obrazový symbol (logo) či ochranná známka sponzora nebo jeho služby, výrobků nebo jiných výkonů či jiného předmětu, který má být v rámci sponzorování propagován, dále předmět činnosti sponzora a v případě sponzorování programu uvedení hlavního předmětu činnosti sponzora.

3.6. Zadavatel je oprávněn zrušit již závazně potvrzené vysílání sponzorského vzkazu, a to pouze na základě písemného vyrozumění, které musí být České televizi doručeno nejpozději 6 týdnů před prvním dnem vysílání sponzorského vzkazu stanoveným uzavřenou Smlouvou. Po uplynutí lhůty stanovené větou první je

Zadavatel povinen zaplatit odstupné ve výši 100% z Odměny dle Smlouvy ve smyslu ustanovení § 1992 občanského zákoníku.

3.7. Smlouva a právní vztah jí založený se řídí občanským zákoníkem.

#### **4. Zvláštní ustanovení týkající se podmínek pro přijímání objednávek realizovaných v režimu garancí GRP (kumulované sledovanosti), a související cenové podmínky**

4.1. Smlouva musí obsahovat, kromě náležitostí stanovených v čl. 3, požadovaný počet GRP (Gross Rating Point) pro každou stopáž, cenu kampaně (Odměnu), specifikaci stopáže a časování kampaně.

4.2. Zadavatel naplánuje umístění sponzorských vzkazů v součinnosti s odpovědným oddělením České televize do libovolných disponibilních časů. Česká televize si vyhrazuje právo odmítnout garanci GRP v případě umístění sponzorských vzkazů u pořadů, které jsou určeny pro specifickou cílovou skupinu (např. sportovní pořady, dětské pořady apod.) nebo které se prodávají za speciální cenu.

4.3. V průběhu kampaně má Česká televize právo přidávat, ubírat či měnit plánované nasazení sponzorských vzkazů ve spolupráci se Zadavatelem tak, aby kampaň dosáhla požadovaného množství GRPs. Zadavatel má právo při plánování kampaně po dohodě s Českou televizí označit 20% sponzorských vzkazů jako klíčové a tyto sponzorské vzkazy nebudou v průběhu kampaně odebrány ani přesunuty k jiným pořadům.

4.4. V případě, že Zadavatel trvá na garanci množství GRPs, které je o více jak 5% nižší než množství GRPs odhadované Českou televizí, je Zadavatel v případě přeplnění kampaně povinen uhradit skutečně dodané množství GRPs.

4.5. Minimální trvání garantované kampaně je jeden měsíc a požadované celkové množství GRPs bude dodáno v průběhu předmětného měsíce trvání kampaně. V případě požadavku Zadavatele na trvání kampaně po kratší dobu má Česká televize právo odmítnout garanci GRPs.

4.6. Za předpokladu nesplnění kampaně se sjednaným počtem GRPs (tj. pokud celkové skutečně dodané množství GRPs je nižší než sjednané ve Smlouvě) budou účtovány reálně (skutečně) dodané GRPs, přičemž v takovém případě dojde automaticky ke změně Smlouvy ve vztahu k Odměně. V takovém případě počet reálně dodaných GRPs (jakož i výše Odměny) vyplývá z vystavené faktury.

#### **5. Dodání materiálů**

5.1. Zadavatel se zavazuje na své náklady dodat materiál pro vysílání nejpozději do 3 pracovních dnů před prvním plánovaným vysíláním na místo určené Českou televizí. Materiálem pro vysílání se rozumí: nosič se záznamem sponzorského vzkazu, rozpis vysílání sponzorského vzkazu, včetně tzv. AKA kódů v případě sponzorských vzkazů v režimu garantovaného sponzorování a hudební sestava spotu. Hudební sestava musí obsahovat minimálně název užití hudební skladby, jména všech autorů (včetně textaře), označení výrobce (nakladatele), přesnou stopáž hudby použité ve spotu, způsob užití, jména a příjmení výkonných umělců, originální číslo nosiče a v případě užití obchodních snímků též název snímku, název výrobce, jména a příjmení výkonných umělců, originální číslo nosiče, rok výroby a užitou stopáž obchodního snímku.

5.2. Není-li ve Smlouvě sjednáno jinak, Zadavatel se zavazuje vyrobit sponzorský vzkaz na vlastní náklady v kvalitě odpovídající Technickým podmínkám pro televizní vysílání sponzorských vzkazů v České televizi, přičemž sponzorský vzkaz musí být v souladu s těmito Všeobecnými podmínkami, v souladu s právními předpisy, zejména zák. č. 231/2001 Sb., o provozování rozhlasového a televizního vysílání, ve znění pozdějších předpisů, zák. č. 40/1995 Sb., o regulaci reklamy, ve znění pozdějších předpisů a v souladu s Kodexem České televize.

5.3. Zadavatel se zavazuje zajistit, že ke sponzorskému vzkazu byla získána veškerá potřebná práva a že veškeré nároky všech

- a) nositelů práv autorských či práv souvisejících s právem autorským, jejichž díla, umělecké výkony či záznamy jsou použity a zařazeny do sponzorského vzkazu, a to zejména autorů, výkonných umělců, výrobců zvukových a zvukově obrazových záznamů;
  - b) nositelů ostatních práv duševního vlastnictví (např. ochranných známek, užitných a průmyslových vzorů);
  - c) nositelů práv osobnostních;
  - d) nositelů práv na ochranu proti nekalé soutěži a nositelů ostatních práv,
  - e) jakož i všech dalších fyzických a právnických osob zúčastněných na výrobě sponzorského vzkazu
- budou vypořádány s výjimkou odměn za televizní vysílání hudebních děl autorů zastupovaných ve výkonu jejich majetkových autorských práv kolektivním správcem OSA - Ochranný svaz autorský pro práva k dílům hudebním, o.s. a odměn za televizní vysílání zvukových záznamů vydaných k obchodním účelům ve smyslu § 72 odst. 2 zák. č. 121/2000 Sb., o právu autorském, o právech souvisejících s právem autorským a o změně některých zákonů (autorský zákon), ve znění pozdějších předpisů. Zadavatel se zavazuje na vyžádání České televizi prokázat vypořádání nároků ve shora uvedeném rozsahu. V případě, že Zadavatel poruší své závazky uvedené v tomto odstavci nebo se některé jeho prohlášení ukáže jako nepravdivé, bude povinen nahradit České televizi veškerou škodu tím vzniklou.

5.4. Jestliže Zadavatel nedodá sponzorský vzkaz, který bude v souladu s právními předpisy, těmito Všeobecnými podmínkami a Technickými podmínkami pro televizní vysílání sponzorských vzkazů v České televizi nebo by podle uvážení České televize mohlo dojít k porušení právních předpisů, etických kodexů nebo k postihu ze strany třetích osob anebo k ohrožení oprávněných zájmů České televize, má Česká televize právo od Smlouvy **odstoupit**. V případě, že Zadavatel nepředá České televizi řádně a včas kompletní materiál pro vysílání, je Česká televize oprávněna nezařadit sponzorský vzkaz do vysílání.

5.5. Pokud Zadavatel nesplní povinnosti uvedené v odst. 5.1., 5.2., 5.3., 5.4. tohoto článku je Zadavatel povinen zaplatit České televizi **smluvní pokutu** ve výši sjednané Odměny a Česká televize je současně oprávněna **odstoupit** od Smlouvy. Tímto ujednáním není dotčen nárok České televize na náhradu škody v plné výši.

5.6. Sponzorský vzkaz může propagovat Zadavatele, případně jeho klienta uvedeného ve Smlouvě, či jejich výrobky či služby. Osobu neuvedenou ve Smlouvě či její výrobky či služby sponzorský vzkaz propagovat nesmí.

## 6. Odvysílání sponzorského vzkazu

6.1. Není-li ve Smlouvě stanoveno jinak, odvysílá Česká televize sponzorský vzkaz s obsahem a v provedení dodaném Zadavatelem. Sponzorský vzkaz, který bude zařazen do vysílání, podléhá vždy konečnému schválení České televize.

6.2. Česká televize je oprávněna sponzorský vzkaz označit vhodným způsobem.

6.3. Zadavatel prohlašuje a garantuje, že vůči České televizi nebudou uplatněny žádné oprávněné nároky nositelů autorských práv, práv výkonných umělců a práv výrobců či oprávněné nároky jiných třetích osob v souvislosti s užitím jejich předmětů ochrany nebo osobnostních atributů při odvysílání sponzorského vzkazu způsobem a v rozsahu podle Smlouvy. Budou – li takové nároky vůči České televizi uplatněny, zavazuje se Zadavatel, že tyto nároky uspokojí a nahradí České televizi veškeré skutečně vzniklé náklady spojené s tím, že tyto oprávněné nároky byly uplatněny.

## 7. Odstoupení od Smlouvy

7.1. Česká televize si vyhrazuje právo odstoupit od Smlouvy s účinky ex nunc, a to z následujících důvodů:

- a) v případech stanovených těmito Všeobecnými podmínkami (čl. 5 odst. 5.4.; 5.5.; čl. 10 odst. 10.8.; 10.13.)
- b) pokud není možné zajistit vysílání sponzorování pořadu a/nebo programu v televizním vysílání České televize z důvodu programových změn,

c) pokud je Zadavatel v prodlení s úhradou Odměny a/nebo jiného splatného závazku vůči České televizi,

7.2. Zadavatel i Česká televize jsou dále oprávněni odstoupit od Smlouvy v případech stanovených zákonem, a to vždy s účinky ex nunc.

7.3. Účinky odstoupení od Smlouvy nastávají doručením druhé straně; po této době nelze účinky odstoupení od Smlouvy odvolat nebo měnit bez souhlasu druhé strany.

## **8. Odpovědnost za vady**

8.1. Odvysílá-li Česká televize sponzorování pořadu a/nebo programu s vadami, zejména s nesprávným obsahem, nefunkční, v nesprávném technickém provedení či nesprávným způsobem, je Zadavatel oprávněn požadovat:

a) odstranění vady (je-li to možné)

b) a/nebo požadovat náhradní vysílání sponzorování pořadu a/nebo programu bez vady v rozsahu odpovídajícím povaze vady a rozsahu, v jakém se u vysílání sponzorování pořadu a/nebo programu vyskytlo,

c) nebo přiměřenou slevu z Odměny (respektive z alikvotní části Odměny odpovídající ceně za vysílání sponzorského vzkazu), přičemž přiměřená sleva by odpovídala povaze a rozsahu vady.

8.2. Nárok z odpovědnosti za vady České televize za vady podle odstavce 8.1. je Zadavatel povinen uplatnit u České televize písemně do pěti (5) dnů poté, co mohla být vada poprvé zjištěna, nejpozději do pěti (5) dnů od ukončení vysílání sponzorování pořadu a/nebo programu, jinak nárok zaniká. Vedle uplatňovaného nároku je Zadavatel povinen přesně specifikovat vadu, která nárok odůvodňuje. Uplatněný nárok nemůže Zadavatel měnit bez souhlasu České televize.

8.3. Nároky Zadavatele z odpovědnosti České televize za vady podle odstavce 8.2. nevzniknou, bylo-li vysílání sponzorování pořadu a/nebo programu s vadami způsobeno okolnostmi vylučujícími odpovědnost. Za takové okolnosti se považují zejména občanské nepokoje, vojenské operace, krizové stavy, zásahy soudů či orgány veřejné správy, výpadky dodávek elektrické energie, technické závady u třetích osob nebo technické závady způsobené třetími osobami, stávky či výluky, nebo další události mimo vliv České televize.

## **9. Přírážky**

9.1. Za vyžádanou pozici sponzorského vzkazu nebo za exkluzivní umístění sponzorského vzkazu se účtuje přírážka 30 % z ceníkové ceny.

9.2. Za nedominantní prezentaci výrobku nebo služby ve sponzorském vzkazu se účtuje přírážka 15% za každý z nich.

## **10. Platební a cenové podmínky**

10.1. Za umístění sponzorského vzkazu je Zadavatel povinen zaplatit České televizi Odměnu sjednanou ve Smlouvě.

10.2. Není-li ve Smlouvě stanoveno výslovně jinak, bude k veškerým částkám uvedeným ve Smlouvě připočtena DPH podle platných právních předpisů.

10.3. Odměna dle Smlouvy je účtována v souladu s platným ceníkem v době uzavření Smlouvy. Odměna dle čl. 4 odst. 4.1. těchto Všeobecných podmínek je stanovena na základě individuálního posouzení kampaně Českou televizí.



10.4. Sponzorské vzkazy jsou vysílány v souladu s programovým schématem. Potvrzené termíny a časy vysílání budou dodržovány v maximálně možné míře. Česká televize si však vyhrazuje právo z důvodů programových, technických nebo za okolností vylučujících odpovědnost odvysílat sponzorský vzkaz podle možnosti v jiném čase, na jiném programu, případně ve spojení s jiným pořadem. Zadavatel platí v tomto případě pouze cenu za vysílání, které bylo skutečně realizováno, ne však vyšší než kontrahovanou. Jakékoliv požadavky na kompenzaci vysílání sponzorského vzkazu se v tomto případě výslovně vylučují.

10.5. Odměna dle Smlouvy je splatná na základě faktury - daňového dokladu. Faktura- daňový doklad je vystavována po skončení zdaňovacího období (kalendářního měsíce, přičemž DUZP je poslední den kalendářního měsíce), s tím, že Česká televize si ponechává právo fakturovat v průběhu měsíce v případě, že je vysílání sponzorského vzkazu ukončeno (DUZP je datum ukončení vysílání sponzorského vzkazu).

10.6. Faktura je splatná ve lhůtě třiceti (30) dnů ode dne vystavení. Datem zaplacení se rozumí připsání Odměny na bankovní účet České televize uvedený na faktuře.

10.7. Česká televize je oprávněna před vysláním sponzorského vzkazu požadovat zaplacení zálohy až do plné výše sjednané Odměny za vysílání sponzorského vzkazu včetně případné DPH.

10.8. V případě prodlení s úhradou Odměny je Česká televize oprávněna účtovat k dlužné částce úrok z prodlení ve výši 0,03% dlužné částky za každý započatý den prodlení. Dále v případě, že Zadavatel je v prodlení s úhradou Odměny, je Česká televize oprávněna **odstoupit** od Smlouvy a Zadavatel je povinen zaplatit **smluvní pokutu** ve výši Odměny. Případný nárok na náhradu škody České televize není tímto ujednáním dotčen.

10.9. Česká televize si vyhrazuje právo nezahájit objednané a potvrzené vysílání sponzorského vzkazu a/nebo přerušit vysílání sponzorského vzkazu již zahájeného v případě, že Zadavatel je v prodlení s úhradou splatné Odměny dle Smlouvy a/nebo splatných finančních závazků vůči České televizi. Tímto není dotčen nárok České televize na náhradu škody (zejména náhradu ušlého zisku) v plné výši.

10.10. Přímé platby ze zahraničí jsou hrazeny v Euro nebo USD ve výši odpovídající fakturované částce v přepočtu dle oficiálního devizového kurzu vyhlášeného ČNB v den fakturace. Bankovní poplatky vyplývající z převodu kontrahovaných částek ze zahraničí jsou hrazeny výlučně Zadavatelem. Za platbu nelze považovat vystavení šeku či směnky bez příslušného převedení na účet České televize.

10.11. Vznikne-li České televizi v souladu se Smlouvou nebo Všeobecnými podmínkami nárok na smluvní pokutu, vystaví Česká televize Zadavateli na příslušnou částku fakturu se splatností 30 dnů.

10.12. Česká televize má nárok na úhradu nákladů spojených s vymáháním pohledávky za neuhrazené faktury ze strany Zadavatele dle Smlouvy.

10.13. Pokud dojde ke změně ceníkové ceny v době od uzavření Smlouvy do doby vysílání sponzorského vzkazu a Zadavatel výslovně neakceptuje změnu této ceny, je Česká televize, pokud nesouhlasí s vysláním za původní cenu, oprávněna **odstoupit** od Smlouvy.

## 11. Odpovědnost za škodu

11.1. Pokud v důsledku plnění podle Smlouvy vznikne České televizi nebo jinému subjektu škoda, Zadavatel se jí zavazuje v plné výši uhradit, a to i za předpokladu, že byla způsobena okolnostmi vylučujícími odpovědnost dle ustanovení § 2913 odst. 2 občanského zákoníku. Zadavatel uhradí rovněž veškeré nároky a výdaje, pokud se na Českou televizi v souvislosti s plněním podle Smlouvy obrátí třetí osoba z důvodu porušení práv.

11.2. Výše škody, kterou je Česká televize v rámci své odpovědnosti za škodu způsobenou porušením některé z povinností vyplývajících pro Českou televizi z uzavření Smlouvy povinná Zadavateli nahradit, je omezena výší Odměny sjednané ve Smlouvě.

## 12. Další ustanovení

12.1. Tyto Všeobecné podmínky jsou nedílnou součástí Smlouvy uzavírané mezi Zadavatelem a Českou televizí.

12.2. Po odsouhlasení kódování spotů (sponzorských vzkazů) pro účely elektronického měření sledovanosti TV stanic musí být veškerý materiál pro vysílání řádně označen. V případě porušení tohoto ustanovení si Česká televize vyhrazuje právo nechat takový materiál označit, a to na náklad Zadavatele v plném rozsahu.

12.3. Česká televize a Zadavatel se dohodli, že obsah Smlouvy se považuje za důvěrný, stejně jako veškeré informace, které vejdou ve známost smluvních stran v souvislosti s jednáním o uzavření Smlouvy, při jejím plnění a v souvislosti s ním, a žádná ze smluvních stran není bez předchozího písemného souhlasu druhé smluvní strany oprávněna dané informace sdělovat třetím osobám, a to ani po ukončení plnění Smlouvy či ukončení Smlouvy, s výjimkou informací: (i) s nimiž se smluvní strana seznámila nezávisle na druhé smluvní straně; (ii) které Česká televize sama sděluje třetím osobám v souvislosti s přípravou, výrobou, distribucí a/nebo propagací svého programového obsahu, k němuž se vztahuje tato smlouva, a/nebo v souvislosti se svou propagací (s výjimkou informací označených Zadavatelem jako jeho obchodní tajemství); (iii) které smluvní strana poskytne nebo uveřejní na základě právního předpisu nebo vykonatelného rozhodnutí soudu či správního orgánu; a (iv) které smluvní strana poskytne svým odborným poradcům a/nebo jiným spolupracovníkům vázaným zákonnou a/nebo smluvní povinností mlčenlivosti. Pro případ, že Smlouva podléhá nebo by v budoucnu podléhala (např. v důsledku přijetí dodatku) povinnosti uveřejnění dle zákona č. 340/2015 Sb., o registru smluv (dále jen „zákon o registru smluv“), smluvní strany ve vzájemné shodě označily v jejich stejnopisech žlutou barvou (nebo v jiném zřejmém označení, tj. ve škále šedé, pokud by smlouva byla při kontraktaci výjimečně skenována ve škále šedi), informace, které budou znečitelné v souladu se zákonem o registru smluv. Takto bylo označeno zejména, nikoli však výlučně, obchodní tajemství, jehož utajení smluvní strany odpovídajícím způsobem zajišťují. Na informace, které ve Smlouvě nejsou označeny žlutou barvou (nebo v jiném zřejmém označení, tj. ve škále šedé), se povinnost mlčenlivosti dle tohoto odstavce nevztahuje. Tuto smlouvu je oprávněna postupem podle zákona o registru smluv uveřejnit pouze Česká televize, a to v době do 30 dnů od jejího uzavření. Nedojde-li v této době k uveřejnění této smlouvy ze strany České televize, pak je k jejímu uveřejnění postupem podle zákona o registru smluv oprávněna kterákoli smluvní strana. Za každé porušení kterékoli povinnosti dle tohoto odstavce je dotčená smluvní strana oprávněna požadovat od porušující smluvní strany zaplacení smluvní pokuty ve výši 100.000 Kč.

12.4. Zadavatel není jakkoli oprávněn zasahovat do vysílacího plánu (programu) České televize či redakční odpovědnosti a nezávislosti České televize.

Pokud Zadavatel poruší povinnost uvedenou v tomto ustanovení, je Zadavatel povinen zaplatit České televizi **smluvní pokutu** ve výši sjednané Odměny dle Smlouvy. Tímto není dotčen nárok České televize na náhradu škody v plné výši.

12.5. V případě, že se kterékoli ustanovení Smlouvy stane neplatným, zdánlivým nebo nevymahatelným, bude v celém rozsahu odděleno od ostatních ustanovení a nebude mít žádný vliv na platnost a vymahatelnost ostatních ustanovení Smlouvy anebo ustanovení těchto Všeobecných podmínek. Smluvní strany se zavazují nahradit neplatné, zdánlivé či nevymahatelné ustanovení ustanovením novým, které bude platné a vymahatelné a jehož předmět bude z ekonomického hlediska co nejvíce odpovídat předmětu původního ustanovení. Smlouva může být měněna pouze písemně.

12.6. Dle § 1765 občanského zákoníku na sebe Zadavatel převzal nebezpečí změny okolností. Před uzavřením smlouvy strany zvážily plně hospodářskou, ekonomickou i faktickou situaci a jsou si plně vědomy okolností Smlouvy.

12.7. Smluvní strany se dohodly, že práva a povinnosti případně vzniklé z plnění v rámci předmětu Smlouvy, k němuž došlo před nabytím účinnosti Smlouvy, nahrazují závazkem vzniklým z této Smlouvy. Plnění v rámci předmětu Smlouvy před účinností Smlouvy se považuje za plnění podle Smlouvy a práva a povinnosti z něj vzniklé se řídí Smlouvou.

12.8. Smluvní strany výslovně vylučují aplikaci ustanovení § 2050 občanského zákoníku a dále výslovně prohlašují, že mezi nimi není jakákoli zavedená praxe stran a/nebo obchodní zvyklosti, jejichž aplikaci výslovně vylučují. Smluvní strany souhlasí, že písemnosti dle Smlouvy, respektive dle těchto Všeobecných podmínek mohou být v naskenované podobě zasílány smluvními stranami prostřednictvím e-mailové pošty.

12.9. Veškeré vztahy, které nejsou upraveny Všeobecnými podmínkami, se řídí občanským zákoníkem a ostatními platnými právními předpisy České republiky, s vyloučením kolizních norem mezinárodního práva soukromého. V případě mezinárodního prvku ve vztahu založeném Smlouvou smluvní strany sjednávají pro všechny spory vzniklé v souvislosti se Smlouvou jurisdikci soudů České republiky. Smluvní strany dále sjednávají, že v případě vztahů vyplývajících z podnikatelské činnosti smluvních stran je místně příslušným soudem v případě sporu obecný soud České televize.

Tyto Všeobecné podmínky nabývají účinnosti dne 1.7.2017.

#### Přílohy

1. Technické podmínky pro televizní vysílání sponzorských vzkazů v České televizi

## Technické podmínky pro televizní vysílání sponzorských vzkazů v České televizi

Vydání technických podmínek pro vysílání sponzorských vzkazů v České televizi se uskutečňuje pro zajištění optimální technické kvality televizního vysílání, jež musí v souladu s platnými normami splňovat následující technické údaje:

1. Záznam na formátu **Digital Betacam** nebo **XDCam** s využitím kodeku **MPEG-2/IMX 50** nebo **30 Mbit/s** (I-frame only, 422P@ML) pro SD a **MPEG-2 50 Mbit/s** (Long GOP, 422P@HL) pro FULL HD. (Oba formáty jsou kompatibilní se zařízeními řady Sony XDCAM.)
  2. Formát se předpokládá **FULL HD (1920 x 1080i 25)** nebo **SD (720 x 576i 25)**, zvuky v kódování **24 bit / 48 kHz**.
  3. Reprodukovaný videosignál bude ve všech případech kontrolován v soustavě PAL (v případě HD downkovertovaný) a musí vyhovovat mezinárodním doporučením **ITU-R BT.601** pro obrazovou složku a **EBU R128** pro zvukovou složku.
  4. Audiosignál je vždy nekomprimovaný u verze mono musí být shodný v obou stopách CH1 a CH2. Modulace v CH1 a CH2 nesmějí být ve vzájemné protifázi. Zvuková modulace ve stereofonní verzi s dodržением zásady CH1 = L, CH2 = P.
  5. Charakteristika zvukové složky označení sponzora:
    - a) hladina hlasitosti označení sponzora je normována na cílovou hladinu **-23 LUFS**, s maximální odchylkou **+/- 1 LU** a
    - b) maximální povolená skutečná špičková hladina hlasitosti označení sponzora je **-3 dBTP** (dB skutečné špičky) při měření měřicím zařízením odpovídajícím Doporučení Mezinárodní telekomunikační unie ITU-R BS.1770-2 „Algoritmy pro měření hlasitosti zvukových programů a skutečné špičkové úrovně zvuku“, březen 2011 a Technickému dokumentu Evropské vysílací unie EBU Tech Doc 3341 „Měření hlasitosti: měření v „režimu EBU“ na doplnění normalizace hlasitosti v souladu s EBU-R 128“ Ženeva, srpen 2011.
  6. Levý horní roh musí zůstat volný pro **IDENT programu**, kterým musí být ze zákona opatřeny veškeré sponzorské vzkazy.
- Akceptovatelný formát obrazu je v HD FULL HD, v případě SD 16:9 Anamorphic.

Obraz formátu SD 16:9 anamorphic:  
16:9:

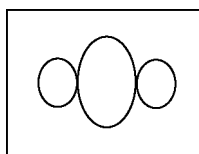

Obraz formátu Full HD

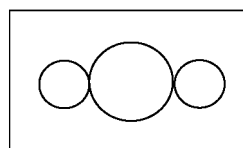

### Injektáž

**Velikost injektáže:** Velikost předané injektáže z důvodu zachování kvality v rozlišení SD 720x576 pixelů Anamorphic, nebo Full HD 1920x1080 (pokud se sponzorovaný pořad v HD vysílá) s tím, že ve vysílání bude upravena na velikost 1/16 obrazovky ve formátu 16:9 při deklaraci poměru stran zadaného objektu Zadavatelem.

Logo musí být doplněno nápisem „**SPONZOR POŘADU**“ v dostatečné velikosti.

**Způsob předání:** CD, DVD, přenosný harddisk (flash-disk), je možný přenos prostřednictvím e-mailu. Po předchozí dohodě možno uložit nekomprimované ve formátu „targa sequence“, nebo „tiff“ s alpha kanálem v signálovém tvaru RGBK (t.j. s klíčem) na ftp server.

**Doba trvání jedné injektáže** – 5 sec, není-li dohodnuto jinak.

### 1. Statická grafika

- **Velikost grafiky** musí být Full HD 1920x1080 bodů

- **Přípustné formáty** jsou z důvodů celistvosti pokrytí plochy jednolitou barvou pouze nekomprimované bitmapové formáty *TARGA (\*.tga) nebo TIFF (\*.tif)* a Windows Bitmap (BMP), v signálovém tvaru *RGBK (tj. s klíčem)*.
- **Alphakanál** je vyžadován u grafiky v 32-bitové hloubce (24 bitů barvy + 8 bitů alphakanál). Barevné rozlišení – True Color

## 2. Dynamická grafika (animace)

- **Velikost animované grafiky** musí být Full HD 1920x1080 bodů s přihlédnutím k odlišnému stranovému poměru bodů na TV obrazovce.
- **Přípustné formáty** animované grafiky jsou opět pouze nekomprimované. Grafiku je možné dodat jako jediný soubor videosekvence nebo jako sekvenci za sebou jdoucích očíslovaných statických snímků.  
Formáty videosekvencí: *TARGA (\*.tga) nebo TIFF (\*.tif) v signálovém tvaru RGBK (tj. s klíčem)*.
- **Alphakanál** je vyžadován u grafiky v 32-bitové hloubce (24 bitů barvy + 8 bitů alphakanál). Barevné rozlišení – True Color
- **Snímková frekvence** musí být 25 snímků / sekundu

Tabulka hodnot barevných pruhů PAL 100/0/75/0

Pruhová barva	Luminance úroveň (mV)	Chrominance			
		rozkmit (mV)	úhel ve stupních		
			řádek n	řádek n+1	
W bílá	700	0	*	*	
YL žlutá	465	470	167.0	193.0	
CY azurová	368	664	283.5	76.5	
G zelená	308	620	240.5	119.5	
MG purpurová	217	620	60.5	299.5	
R červená	157	664	103.5	256.5	
B modrá	60	470	347.0	13.0	
SIB burst	0	300	135.0	225.0	

Úplný signál PAL - barevné pruhy 100/0/75/0

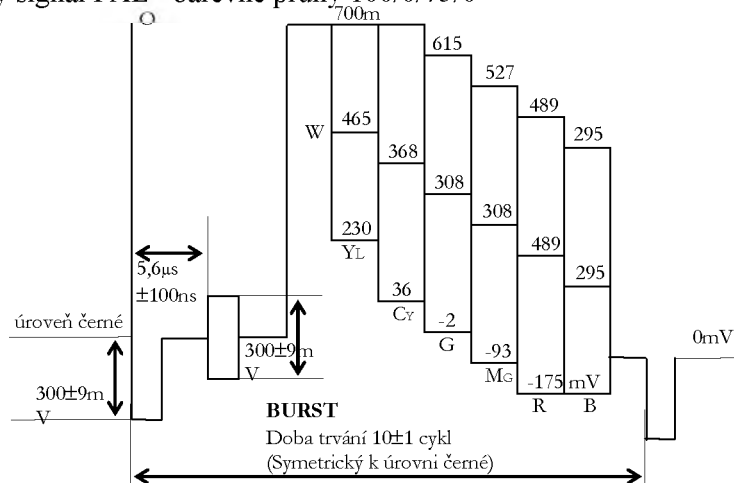

Úplný signál PAL - barevné pruhy 100/0/100/10 - mezní signály

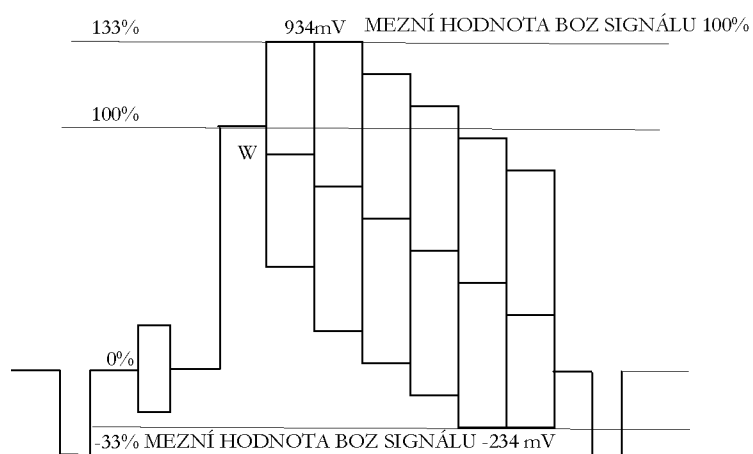

Technické údaje vycházejí ze zprávy CCIR č.624